

ApeosPort-IV C5575/C4475/C3375/C3373/C2275
DocuCentre-IV C5575/C4475/C3375/C3373/C2275

使用说明书

Microsoft、Windows、Windows NT、Windows Server、Windows Vista 和 Microsoft Network 是美国 Microsoft Corporation 在美国及其他国家的商标或注册商标。

NetWare 是 Novell, Inc. 在美国及其他国家的注册商标。

Adobe、Acrobat、PostScript 及 Adobe PostScript 3 是 Adobe Systems Incorporated 的商标。

EtherTalk、Macintosh、Mac OS 是 Apple Inc. 的注册商标。

PCL、HP-GL 和 HP-GL/2 是 Hewlett-Packard Corporation 的注册商标。

Memory Stick 是 Sony Corporation 的注册商标。

SmartMedia 是 Toshiba Corporation 的注册商标。

所有产品 / 品牌是各公司的商标或注册商标。

Microsoft 产品屏幕的使用已获得 Microsoft Corporation 的许可。

有关许可证的更多详情，请参照“有关许可证”。

在本说明书中，凡标有 △ 记号的事项为安全注意事项。
操作前请务必阅读其内容并严格遵守。

硬盘发生故障时，储存在机器的硬盘数据可能会遗失。对于因数据遗失而引起的直接、间接的损害，本公司将不负任何责任。

对于电脑病毒、非法入侵等原因造成的损害，本公司将不负任何责任。

请注意

1. 本说明书已申请著作权并保留所有权限。根据著作权法，未经出版方书面同意，不得擅自复印、转载本说明书全部或部分内容。
2. 本说明书的内容可能不作预告而随时更改。
3. 欢迎对本说明书语义不明、错误、漏叙或缺页之处给予指正。
4. 切勿对机器进行任何在本说明书中未提及的操作，以免引起故障或意外。本公司将不对因擅自操作造成的后果负责。

本产品的出口受到有关日本外汇外贸法和 / 或美国的出口控制法规的严格控制。

XEROX、「贯通全球」标志、PDF Bridge 和 CentreWare 是 Xerox Corporation 在美国或 Fuji Xerox Co., Ltd. 的商标或注册商标。DocuWorks 是 Fuji Xerox Co., Ltd. 的商标。

目录

目录	1
1 使用机器之前	11
前言	12
说明书的种类	13
本书的使用方法	14
组织结构	14
本书的标记	15
安全注意事项	16
电气安全	17
安装机器	18
操作安全	22
消耗品	25
其他	25
警告和注意标签的位置	26
规定条例	27
无线电波辐射 (B 级)	27
产品安全认证 (UL, CB)	27
关于环境	28
本产品中 (含选装品) 有毒有害物质或元素的名称及含量	29
有关许可证	30
Heimdal	30
JPEG 代码	30
Libcurl	30
FreeBSD	31
OpenLDAP	31
DES	33
AES	33
TIFF (libtiff)	34
ICC Profile (Little cms)	34
XPS (XML Paper Specification)	34
EDICT 和 COMPDIC	34
Cyrus SASL	35
复印 / 打印禁止事项	36
2 产品概况	37
机器部件	38
电源	47
打开主电源	47
打开电源	48
关闭电源	48
关闭主电源	49
断路器	50

节电模式	52
Smart WelcomEyes	53
进入节电模式	53
退出节电模式	54
控制面板	55
大型彩色控制面板	58
显示的画面和按钮	60
关于 [菜单] 画面	61
输入文字	65
在完成装订部 B1 上安装纸盘附件	66
3 副本	67
复印步骤	68
步骤 1 放置原稿	68
步骤 2 选择功能	70
步骤 3 输入份数	71
步骤 4 开始复印作业	72
步骤 5 确认作业确认中的复印作业	73
复印期间的操作	74
停止复印作业	74
改变复印份数	75
插印复印作业	76
简易传真	77
纸张选择 (选择复印纸张)	77
倍率选择 (缩小 / 放大复印副本)	78
双面 / 单面选择 (制作双面副本)	79
色彩模式 (选择复印色彩)	80
发送浓度 (调整复印浓度)	80
2 合 1 (在一张纸上复印 2 页)	81
装订左上单钉	81
副本	82
倍率选择 (缩小 / 放大复印副本)	82
纸张选择 (选择复印纸张)	86
色彩模式 (选择复印色彩)	89
双面 / 单面选择 (制作双面副本)	93
分页 / 不分页 / 装订 / 打孔 (指定分页 / 不分页 / 装订 / 打孔选项)	93
多张合一 (将多页复印到单张纸上)	93
复印浓度 (调整复印浓度)	94
画质调整	95
原稿画质 (选择原稿画质)	95
复印浓度 / 清晰度 / 彩度 (调整图像的复印浓度 / 清晰度 / 彩度)	97
原稿画质 (消除原稿底色 / 调整对比度)	97
自动画质调整 (选择画质调整)	98
色彩平衡 (调整色彩平衡)	99
色调 (调整色调)	101

扫描方法	102
双面 / 单面选择 (制作双面副本)	103
书刊分页 (将对开页复印到不同纸张上)	104
书册双面 (对开页面的双面复印)	106
原稿尺寸输入 (指定原稿的扫描尺寸)	107
混合尺寸检测 (同时扫描混合尺寸的原稿)	108
边框消除 (消除原稿的边缘和边距阴影)	109
复印位置 / 装订位移 (调整图像位置)	111
镜像 / 负像 (复印时使图像反转)	113
原稿放置方向 (指定放置原稿的方向)	114
自动图像旋转 (更改图像方向)	114
输出格式	116
双面 / 单面选择 (制作双面副本)	116
小册子制作 (制作小册子)	117
加附封页 (为副本添加封页)	120
多张合一多张合一 (N 合 1) (将多页复印到单张纸上)	121
海报 (将放大的副本分散到多张纸上)	123
图像重复 (在单页上复印多份)	124
注释 (为副本添加图章 / 日期 / 页码)	125
水印 (在副本的背景上打印管理号码)	131
安全水印 (原稿安全性管理)	133
纸张折叠指定 (输出对折纸张)	135
固定图像重复 (在纸张上复印多份副本)	136
透明胶片分隔页 (明胶片间插入空白纸张)	137
分页 / 不分页 / 装订 / 打孔 (指定分页 / 不分页 / 装订 / 打孔选项)	139
ID 卡复印 (复印 ID 的双面)	142
作业编辑	144
建立作业 (将用不同设定扫描的原稿作为单个作业处理)	144
样本复印 (检查已完成的复印输出)	148
大量原稿 (添加原稿)	149
复印 / 删除指定区域 (抽出或删除选定区域)	151
作业记忆 (为建立作业调出作业记忆)	152
4 传真	153
传真步骤	154
步骤 1 放置原稿	154
步骤 2 选择功能	156
步骤 3 指定目的地	157
步骤 4 开始传真作业	159
步骤 5 确认作业确认中的传真作业	160
传真期间的操作	161
停止传真作业	161
更改扫描设定	162
关于网络传真	164
网络传真功能	164
发送 网络传真	166
接收网络传真	167
有用的功能	168

关于 IP 传真 (SIP)	171
IP 传真 (SIP) 功能	172
与普通传真的功能比较	173
发送 IP 传真 (SIP)	174
接收 IP 传真 (SIP)	174
关于 服务器传真	175
发送服务器传真	175
简易传真	177
使用数字键指定目的地	177
速拨号码 (使用登记号码指定接收方)	178
使用单触式键指定单触式键	179
发送画质 (指定扫描分辨率)	180
原稿画质 ((选择原稿画质)	180
双面原稿输送 (输送双面原稿)	181
传真 / 网络传真	182
网络传真 / 传真 / IP 传真 (SIP) (选择网络传真 / 传真 / IP 传真 (SIP)) ..	182
下一对象 (发送传真到多个接收方)	183
使用通讯簿指定接收方	183
速拨号码 (使用登记号码指定接收方)	187
登记新的通信对象 (在通讯簿中登记目标)	188
使用单触式键指定目的地	190
使用键盘画面指定目的地	191
使用重拨功能指定目的地	192
使用键盘画面指定线路 (端口)	192
输入特殊符号	193
删除 / 确认接收方	194
发送浓度 (调整传真浓度)	194
双面原稿输送 (输送双面原稿)	195
原稿画质 ((选择原稿画质)	196
发送画质 (指定扫描分辨率)	197
扫描方法	198
双面原稿输送 (输送双面原稿)	198
原稿画质 (选择原稿画质)	198
发送画质 (指定扫描分辨率)	198
原稿尺寸输入 (指定原稿的扫描尺寸)	198
混合尺寸检测 (同时扫描混合尺寸的原稿)	199
书刊分页 (将对开页扫描到不同纸张上)	200
扫描倍率 (指定扫描倍率)	202
原稿通过盖章 (扫描原稿时加盖图章)	203
发送选择	204
发送确认报告 / 已读回执 (MDN) (确认发送结果)	204
通信模式 (选择传真通信模式)	206
优先通信 / 时间指定 (指定发送优先级 / 发送时间)	207
发送抬头 (在传真中添加发送方名称和电话号码)	209
发送封面 (发送带封面的原稿)	210
网络传真主题 (指定网络传真主题)	212
网络传真备注 (邮件内容) (编辑网络传真邮件内容)	212
接收方份数 (在远程机器上打印多份文件)	213

多张合一多张合一（N合1）（将多页复印到单张纸上）	214
机密信箱通信（使用机密信箱通信）	215
F代码通信（使用F代码通信）	218
网络传真简档（指定网络传真简档）	221
免持听筒 / 其他	223
轮询（从对方取出）	223
轮询预约（为对方保存）	226
免持听筒（手动接收 / 发送）	227
群发	229
群发（发送传真到多个接收方）	229
中继群发（通过中继局发送文件）	230
远程中继群发（向远程地址执行中继群发）	233
接收传真	237
在自动接收 / 手动接收模式间切换	237
使用自动接收	238
使用手动接收	238
使用信箱接收	238
传真信息服务	239
使用接收机	239
不使用接收机	239
5 扫描	241
扫描步骤	242
步骤 1 放置原稿	242
步骤 2 选择功能	244
步骤 3 开始扫描作业	247
步骤 4 确认作业确认中的扫描作业	248
步骤 5 保存扫描的数据	249
扫描期间的操作	250
停止扫描作业	250
扫描作业期间预览扫描的图像	251
更改扫描设定	252
扫描（邮件发送）	253
通讯簿（指定邮件地址）	254
登记新的通信对象（在通讯簿中登记接收方）	259
使用单触式键指定目的地	261
键盘（输入地址）	261
添加发送方地址（添加发送方地址）	262
通信对象名称 / 邮件地址（编辑接收方）	264
发送方（设置发送方的地址）	265
主题（设定主题）	265
内容（输入邮件正文）	266
预览（扫描作业期间预览扫描的图像）	266
色彩模式（选择色彩模式）	266
双面原稿输送（扫描原稿的双面）	267
原稿画质（选择原稿画质）	268
输出文件格式（选择输出数据的文件格式）	268

扫描（模板保存）	274
预览（扫描作业期间预览扫描的图像）	275
色彩模式（选择色彩模式）	275
双面原稿输送（扫描原稿的双面）	275
原稿画质（选择原稿画质）	275
输出文件格式（选择输出数据的文件格式）	275
扫描（PC 保存）	276
传送通信协议（选择传送通信协议）	277
通讯簿（使用通讯簿指定目标 PC）	277
登记新的通信对象（在通讯簿中登记目标 PC）	279
使用单触式键指定目标 PC	282
浏览...（通过浏览您的网络指定目标 PC）	282
指定保存位置（通过画面键盘指定目标 PC）	284
预览（扫描作业期间预览扫描的图像）	286
色彩模式（选择色彩模式）	286
双面原稿输送（扫描原稿的双面）	286
原稿画质（选择原稿画质）	286
输出文件格式（选择输出数据的文件格式）	286
扫描（信箱保存）	287
色彩模式（选择色彩模式）	288
双面原稿输送（扫描原稿的双面）	288
原稿画质（选择原稿画质）	288
预览（扫描作业期间预览扫描的图像）	288
扫描（USB 保存）	289
保存位置（在 USB 内存设备中指定保存位置）	292
保存位置详情（显示 USB 内存设备中保存位置的详情）	293
预览（扫描作业期间预览扫描的图像）	294
色彩模式（选择色彩模式）	294
双面原稿输送（扫描原稿的双面）	294
原稿画质（选择原稿画质）	294
输出文件格式（选择输出数据的文件格式）	294
扫描（URL 发送）	295
通信对象（显示已认证用户的邮件地址）	295
发送方（显示已认证用户的邮件地址）	295
主题（设定主题）	296
内容（输入邮件正文）	296
色彩模式（选择色彩模式）	296
双面原稿输送（扫描原稿的双面）	296
原稿画质（选择原稿画质）	296
预览（扫描作业期间预览扫描的图像）	296
输出文件格式（选择输出数据的文件格式）	297
扫描（WSD）	298
来自 PC（通过 PC 操作启动扫描作业）	298
来自主机（将机器扫描的数据保存在网络计算机上）	299
画质调整	301
色彩模式（选择色彩模式）	301
原稿画质（选择原稿画质）	301
相纸扫描（扫描彩色照片）	302

扫描浓度 / 清晰度 (调整扫描浓度和图像清晰度)	302
原稿画质 (消除原稿底色 / 调整对比度)	303
防止印出反面 (消除原稿背景)	303
色彩空间 (指定色彩空间)	304
扫描方法	305
发送画质 (指定扫描分辨率)	306
双面原稿输送 (扫描原稿的双面)	306
书刊分页 (将对开页扫描到不同纸张上)	306
扫描尺寸 (指定扫描尺寸)	308
混合尺寸检测 (同时扫描混合尺寸的原稿)	309
边框消除 (消除原稿的边缘和边距阴影)	310
扫描倍率 (指定扫描倍率)	311
原稿放置方向 (指定放置原稿的方向)	312
输出格式	313
输出文件格式 (选择输出数据的文件格式)	313
画质 / 文件大小 (扫描时指定图像压缩率)	314
已读回执 (MDN) (指定已读回执)	314
分割发送 (按部分发送)	315
文件名称 (指定要发送的文件名称)	316
答复地址 (指定答复地址)	316
文件名称重复时的处理 (当文件名称重复时要采取的处理步骤)	317
文件名称 (指定要发送的文件名称)	318
登录名称	318
密码	318
元数据	318
6 信箱操作	319
信箱操作步骤	320
步骤 1 打开 [信箱操作] 画面	320
步骤 2 选择信箱	321
步骤 3 选择信箱文件	321
步骤 4 操作信箱文件	321
选择信箱	322
操作信箱文件	323
文件确认	325
打印信箱中的文件	326
设定 / 执行作业流程	329
[作业流程的链接] 画面	331
作业流程限制	333
7 作业流程 (仅适用于 ApeosPort 系列)	335
作业流程步骤	336
步骤 1 打开 [作业流程] 画面	336
步骤 2 选择作业流程	336
步骤 3 确认 / 变更作业流程	337
步骤 4 启动作业流程	337
选择 / 变更作业流程	338

8	作业记忆	341
	作业记忆概况	342
	登记 / 删除 / 重新命名作业记忆	343
	登记作业记忆	344
	有关登记作业记忆的注意及限制事项	345
	为建立作业登记作业记忆	346
	删除作业记忆	347
	登记 / 变更作业记忆名称	347
	设定 / 变更作业记忆图标	348
	调出作业记忆	349
	为建立作业调出作业记忆	350
9	外部存取 (仅用于 ApeosPort 系列)	351
	外部存取概况	352
	访问外部存取	353
	使用 [菜单] 画面上登记的键访问	354
10	多媒体打印 (文件打印 / 数码相机打印)	355
	多媒体打印概况	356
	支持的多媒体及文件格式	357
	有关多媒体打印的注意和限制事项	357
	插入 USB 内存设备	359
	文件打印	362
	选择文件	362
	[从列表选择] 画面	363
	数码相机打印	364
	选择文件	364
	[从列表选择] 画面	365
	选择打印选项	366
	数码相机打印	366
	文件打印	367
	索引打印	368
11	作业确认	369
	作业确认概况	370
	检查正在执行 / 等待执行的作业	371
	检查执行完毕的作业	373
	打印和删除保存文件	374
	机密打印	374
	样本打印	376
	时间指定打印	378
	帐户打印	379
	个人打印	382
	轮询预约信箱	384
	未发送的传真文件	385
	输出等待打印的作业	387
	故障结束的处理	388

12 计算机操作	389
功能概况	390
打印	391
打印功能	391
登记 / 变更	393
打印	393
邮件打印	394
登记 / 变更	394
邮件接收	394
发送传真	395
目标地址登记	395
导入扫描数据	397
导入到 TWAIN 兼容软件	397
使用信箱浏览器 3 导入	399
使用 CentreWare Internet Services 导入	402
使用 EasyOperator 导入	403
CentreWare Internet Services	405
13 附录	409
词汇表	410
索引	415

1 使用机器之前

本章介绍如何使用本说明书以及安全注意事项和在使用机器之前需要阅读的复印 / 打印禁止事项。

- 前言 12
- 说明书的种类 13
- 本书的使用方法 14
- 安全注意事项 16
- 规定条例 27
- 关于环境 28
- 有关许可证 30
- 复印 / 打印禁止事项 36

前言

感谢您选择 ApeosPort-IV C5575/C4475/C3375/C3373/C2275 和 DocuCentre-IV C5575/C4475/C3375/C3373（下文中称作“机器”）。

本说明书说明了如何操作机器以及在操作过程中需要遵守的注意事项。要获得更多有关机器的信息并有效的使用机器，请确保在使用之前阅读本说明书。

本说明书假定您对个人计算机的操作环境和网络环境具备一定的基本知识。有关个人计算机的运行环境及网络环境的基本知识和操作，请参照个人计算机、操作系统和网络系统的说明书。

有关如何配置网络环境的信息，请参照《管理员说明书》。有关打印功能选装配件的信息，请同样参照每个选装配件的说明书。

本说明书阅读完毕后，请妥善保管以便在需要时能快速参考。在您忘记如何操作机器或机器出现问题时，本说明书将为您提供帮助。

说明书的种类

本机器提供以下说明书。

随附的说明书

■ 使用说明书（本说明书）

本说明书描述复印、打印、扫描和传真的所有必要步骤。

■ 管理员说明书

本说明书供机器管理员使用，介绍如何配置网络和如何排除机器可能出现故障。还介绍了日常维护和规格设定的步骤。

■ 安全功能补充说明书

本说明书供已安装机器的经理和系统管理员使用，介绍与安全设置相关的步骤。

如果安装了数据安全组件（选装）时，为有效使用安全功能，请务必阅读本使用说明书。

■ 说明书（HTML）

本说明书介绍打印驱动程序的安装和配置步骤以及打印机环境。本说明书包含在驱动程序 CD 组件中。

■ 打印驱动程序帮助

本帮助描述打印功能和操作。

■ CentreWare Internet Services 帮助

本帮助描述如何使用 web 浏览器更改机器的各种设定，及如何将扫描数据从机器导入计算机。

选装配件说明书

本机器有选装配件可供使用。有些选装配件随使用说明书一起提供。《选装配件说明书》说明了使用选装配件和安装软件的所有必要步骤。

本书的使用方法

本说明书主要针对首次使用机器的用户。介绍了复印、打印、扫描和传真功能的基本操作。

组织结构

本说明书包括以下章节：

■ 1 使用机器之前

介绍如何使用本说明书以及安全注意事项和在使用机器之前需要阅读的复印 / 打印禁止事项和其他重要信息。

■ 2 产品概况

介绍机器的基本信息，例如部件的名称、如何使用触摸屏、如何打开和关闭机器的电源和如何退出节电模式。

■ 3 副本

介绍复印的基本操作和功能。

■ 4 传真

介绍传真的基本操作和功能。

■ 5 扫描

介绍扫描的基本操作和功能。

■ 6 信箱操作

介绍使用信箱的基本操作和功能。

■ 7 作业流程（仅适用于 ApeosPort 系列）

介绍使用远程系统上创建的作业流程的操作。

■ 8 作业记忆

介绍作业记忆功能，您可以通过其保存自定义作业设定。

■ 9 外部存取（仅用于 ApeosPort 系列）

介绍连接至外部存取的操作。

■ 10 多媒体打印（文件打印 / 数码相机打印）

介绍允许您打印图像数据和文档文件的多媒体打印的基本操作及功能。

■ 11 作业确认

介绍如何确认作业状态和如何删除作业。

■ 12 计算机操作

介绍从计算机上进行的操作，如打印文件、导入扫描的文件、使用直接传真以及操作 CentreWare Internet Services。

■ 13 附录

包含本说明书中使用的术语。

本书的标记

- 本书中使用的画面图像和图示基于安装了不同选装配件的机器配置。根据机器设置的不同，画面图像中的某些项目可能没有显示，或者有些功能不能使用。
- 本说明书中的步骤由于正在使用的驱动程序和公用程序软件的升级可能会有所不同。
- 在本使用说明书中，“计算机”是指个人计算机或工作站。
- 本使用说明书使用以下术语：

重要 : 表示您应该阅读的重要信息。

补充 : 表示对操作或功能的补充说明。

- 本使用说明书使用以下符号：

" " : • 参照内容在本说明书内。

- 参照光盘、功能、和触摸屏信息及输入文字。

[] : • 参照显示在触摸屏上的文件夹、文件、应用程序、按钮或菜单名称。

- 显示在计算机上的菜单、命令、窗口或对话框名称及其按钮和菜单名称。

< >键 : 表示控制面板上的硬件按钮。

< >键 : 表示计算机键盘上的键。

> : • 表示控制面板上步骤中某个项目的路径。

例如：当您看到一个步骤为“选择 [规格设定 / 登记] > [登记 / 变更] > [信箱登记]”时，这表示您需要先选择 [规格设定 / 登记]，然后选择 [登记 / 变更]，最后选择 [信箱登记]。

- 表示计算机上步骤中某个项目的路径。



例如：当您看到一个步骤为“要搜索文件和文件夹，单击 [开始] > [搜索] > [所有文件和文件夹]”，这表示要搜索文件和文件夹，您需要单击 [开始]，单击 [搜索]，然后单击 [所有文件和文件夹]。

- 参考内容按以下方式表示：

“请参照《管理员说明书》中的“第 5 章 规格设定 / 登记” > “通用设定” > “声音设定”。”

上面的语句表示您需要参考“声音设定”章节，这可在《管理员说明书》的“第 5 章 规格设定 / 登记”中的“通用设定”下找到。

- 文档方向或纸张方向在本说明书中的描述如下：

 ，长边送纸（LEF）：以从机器前方查看时的纵向放置原稿或纸张。

 ，短边送纸（SEF）：以从机器前方查看时的横向放置原稿或纸张。

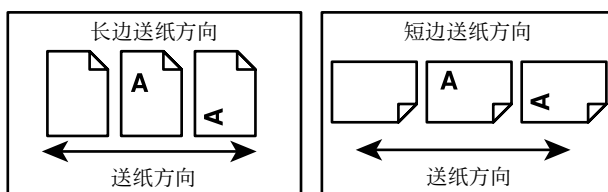

安全注意事项

使用本产品前，请仔细阅读“安全注意事项”以保证使用安全。

本产品及推荐的消耗品经过测试，能满足严格的安全要求，包括安全机构认可，符合环境标准。请遵守以下指示以保证使用安全。

⚠ 警告

产品担保不涉及任何未经许可的变更，包括添加新功能或者连接外部装置。请向当地富士施乐代表咨询以了解详情。

请遵守本产品上的警告指示。警告标志代表：

 危险	警告用户如果忽视此信息而错误操作，可能会导致死亡或受伤，表示警告的程度高。
 警告	警告用户如果忽视此信息而错误操作，可能会导致死亡或受伤。
 注意	警告用户如果忽视此信息而错误操作，可能会导致人体伤害或机器受损。
 :	符号表示使用机器时应注意的事项。请仔细阅读指示内容，安全使用机器。
	        注意静电 注意 注意起火 注意破裂 注意触电 注意高温 注意旋转物体 注意夹手
 :	符号表示严禁执行的事项。请仔细阅读指示内容，绝对不要执行禁止的事项。
	       严禁 严禁烟火 严禁接触 严禁在浴室等处使用 严禁分解 严禁湿水 严禁湿手接触
 :	符号表示有必须执行的事项。请仔细阅读指示内容，务必执行。
	   指示 拔出插头 连接地线

电气安全

警告

本产品应按照产品铭牌说明的电力供应类型供电。如果您无法确定供电是否符合要求，请向当地的电力公司咨询。



警告：将本产品连接到保护性接地线路上。

本产品随机提供一个带保护性接地端子的电源插头。该插头仅可插入接地的电源插座。为避免触电的危险，如果电源插头和电源插座不匹配，请联系电工更换电源插座。切勿使用接地的转接器插头将产品与没有接地的电源插座相连。

设备接地线如连接不当可能导致触电。



请将电源插头直接插入接地的电源插座。为了防止过热和火灾，请勿使用加长线、多孔转接器或多孔连接器。如果您不清楚电源插座是否已经接地，请向当地富士施乐代表咨询。



本产品需要连接到比本产品额定电流和电压容量更高的电路或插座中。请查看本产品后面板上的铭牌，确认额定电流及电压。



切勿用湿手接触电源线。这可能导致触电。



请勿将物体放置在电源线上。



始终保持电源插头及插座的清洁。多尘和潮湿环境中可能导致连接器产生微小电流。这可能引起发热，并最终导致火灾。



为了避免触电或火灾，请务必使用随本产品提供的或富士施乐指定的电源线。

电源线仅供本产品使用。请勿用于其它产品。

请勿损坏或变更电源线。损坏和变更电源线可能引起发热，并最终导致触电或火灾。

如果电源线损坏或绝缘电线露出，请向当地富士施乐代表要求更换。为了避免触电或火灾，请勿使用损坏或不绝缘的电源线。

注意

清洁本产品之前，请先关闭本产品的电源，然后再关闭主机前盖中的主电源，最后拔下电源插头。在机器电源打开的状态下进行工作可能会引起触电。



在主电源开关和电源开关都打开的情况下，请勿拔出电源插头或将电源插头重新插入插座。这可能导致插头变形和发热，并最终导致火灾。



拔出电源插头时，应抓住插头而非电源线，否则可能导致电源线损坏、触电或火灾。



长时间不使用机器（如传真功能）时，应先关闭本产品的电源，然后再关闭主机前盖中的主电源，最后拔下电源插头。请注意，如果关闭本产品的电源，将无法接收传真信息。



每个月应关闭本产品电源一次并检查：

- 电源插头是否紧紧插入插座？
- 电源插头是否过热、生锈或弯曲？
- 电源插头及插座是否清洁？
- 电源线是否有裂痕或磨损？

如果发现任何异常，请首先关闭本产品的电源，然后关闭主机前盖中的主电源，最后拔下电源插头。然后与富士施乐代表联系。

安装机器

警告



请勿将本产品放置在其电源线可能被人踩踏或跨越的地方。摩擦和过大的压力可能会引起发热，并最终导致触电和火灾。

注意



切勿将本产品放置在以下场所：

- 靠近散热器或其它热源的地方
- 靠近窗帘等易燃物的地方
- 高温、潮湿、多尘或通风不良的地方
- 阳光直射的地方
- 靠近炊具或增湿器



应将本产品放置于可承受 279 千克重量（将大型彩色控制面板、C1 型骑马装订器、侧接收盘和大容量纸盘 B1 安装到三纸盘模块机型时的最大重量）的平稳处。否则，若本产品倾斜，可能会翻倒并导致人员受伤。



将本产品置于通风良好的位置。切勿阻塞本产品通风口。

请确保留出如下通风和插拔电源插头的空间。如果出现异常状况，拔掉本产品电源插头。

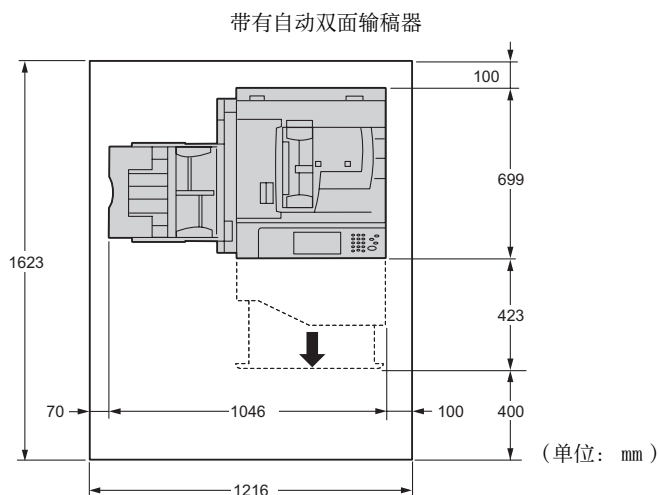

带有完成装订部 A1 (选装)

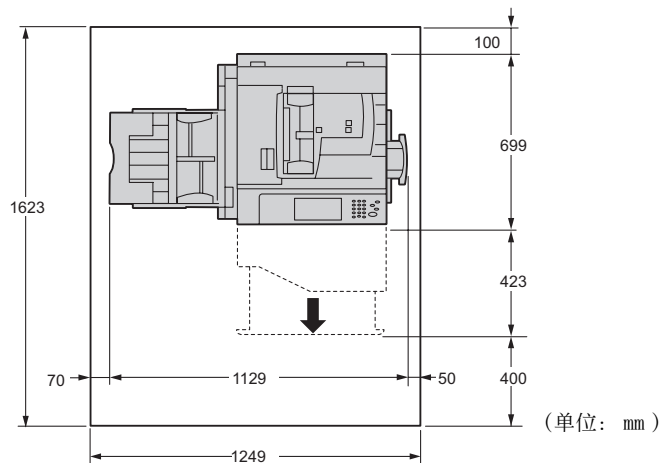

带有完成装订部 B1 (选装) 和侧接收盘 (选装)

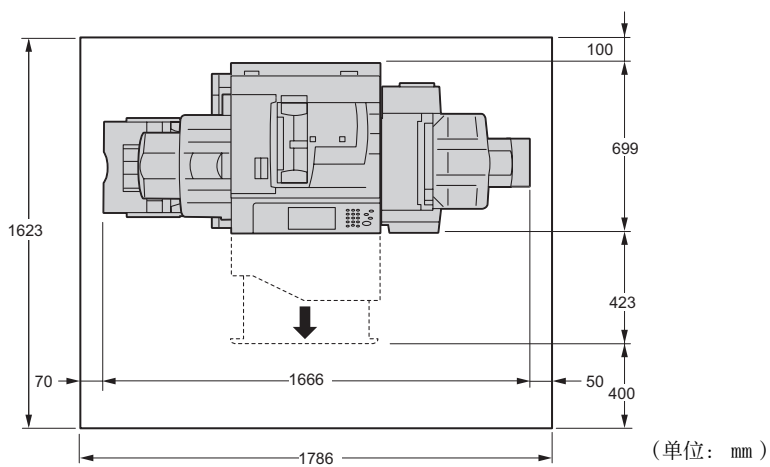

带有完成装订部 B1 用小册子装订组件 (选装) 和侧接收盘 (选装)

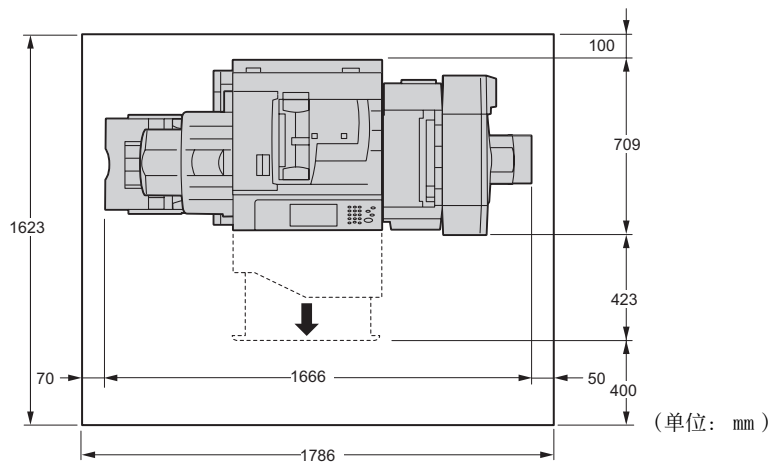

带有完成装订部 C1 (选装) 和侧接收盘 (选装)

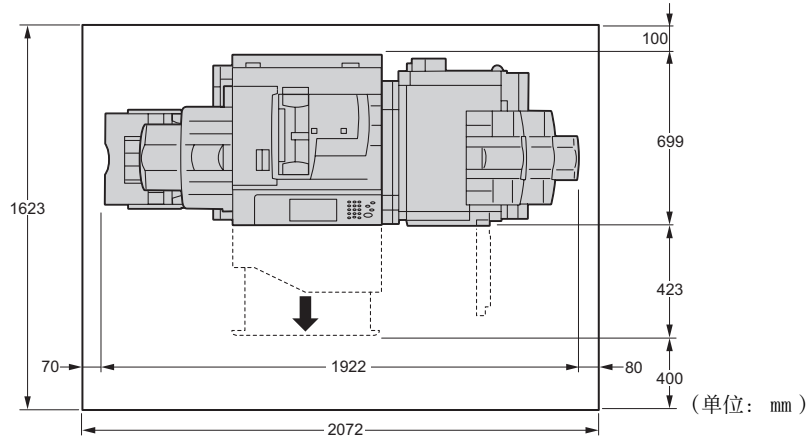

带有 C1 型骑马装订器 (选装) 和侧接收盘 (选装)

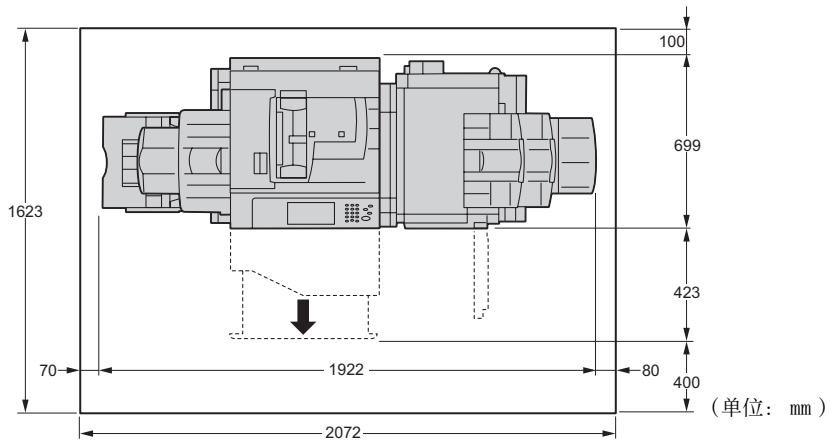

带有完成装订部 C1 (选装)、大容量纸盘 B1 (选装) 和侧接收盘 (选装)

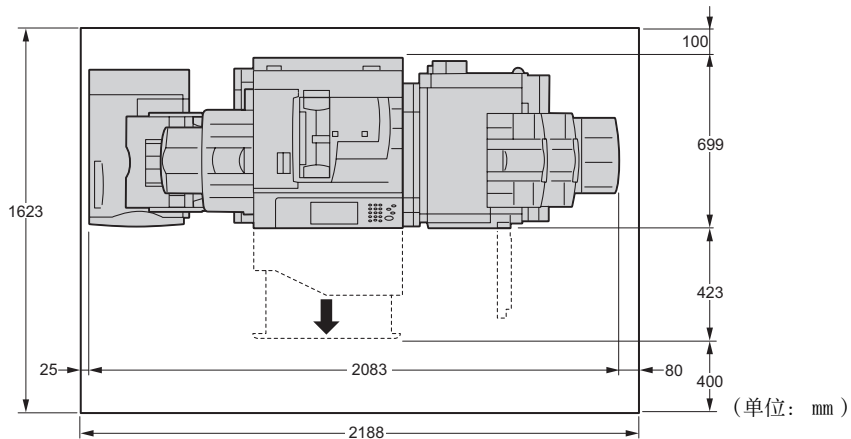

请勿使本产品倾斜角度大于 10 度。否则, 本产品可能跌落并导致人员受伤。

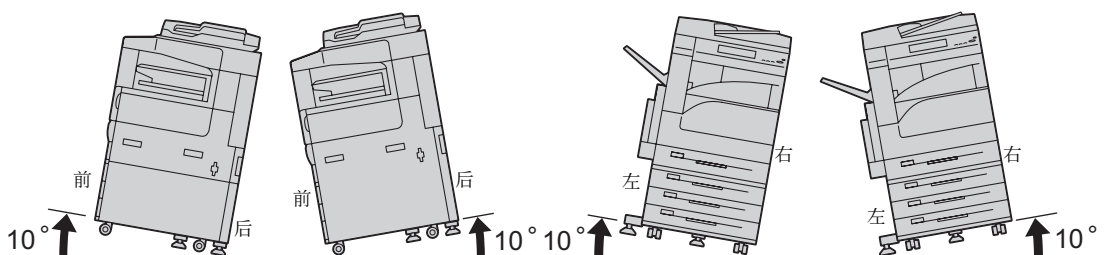



安装好后，应确保将本产品脚轮锁住，并将可调节脚向下旋转以触到地板。否则，本产品可能翻倒或滑动，并导致人员受伤。

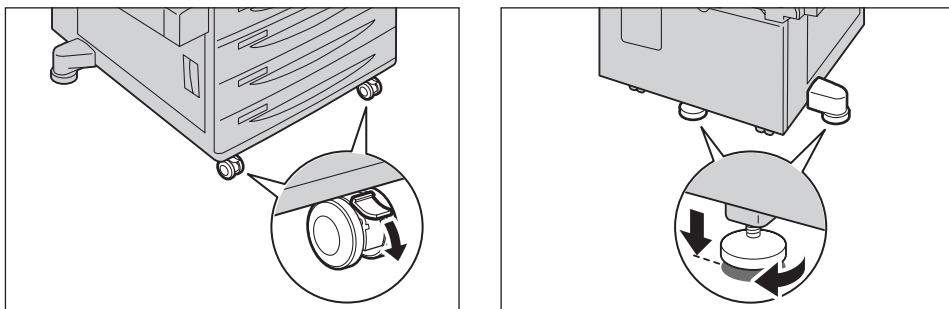

其他



为了保持本产品的良好性能，应在以下环境条件下使用本产品：

- 温度：10 - 32° C
- 湿度：15 - 85%

产品置于低温室内，室温通过加热器迅速上升时，本产品内会形成水滴，并导致打印数据部分缺失。

操作安全

警告



本产品随附的客户文件中描述了操作员产品维护程序。请勿进行客户文件中未提及的任何维护操作。



本产品具有安全设计，不允许操作员接触危险的部位。危险的部位均安装有需用工具才能拆卸的盖板或挡板，以限制操作员接触。为了避免触电和人员受伤，切勿拆卸这些盖板或挡板。



为了避免触电和火灾，若发生以下情况，请立即关闭本产品电源，然后关闭主机前盖中的主电源，最后将插头从插座拔出。请致电当地富士施乐代表解决问题。

- 本产品冒烟或表面高温
- 本产品发出异常噪音或散发不良气味
- 电源线产品开裂或磨损
- 电路断路器、保险丝或其它安全装置启动
- 液体渗入本产品
- 本产品浸入水中
- 本产品的任何部分出现损坏



切勿将任何物品塞入本产品的插槽或开口处。

请勿将以下物品放置在本产品上：

- 液体容器，如花瓶或咖啡杯
- 金属小零件，如装订针或夹子
- 重物

如果液体渗入或金属零件滑入本产品内部，可能会引起触电或火灾。



请勿使用导电纸张，如折纸专用纸、复写纸或涂有导电层的涂布纸。发生卡纸时，这些纸张可能会引起短路，并最终导致火灾。



清洁本产品时，请使用专用清洁材料。使用其它材料可能会导致性能下降。请勿使用喷雾清洁剂，否则可能会导致火灾和爆炸。



如果您需要拔出纸盘以清除卡纸，请联系当地富士施乐代表。请勿自己拔出纸盘，否则可能导致受伤。



切勿用音频播放器播放本产品随附的 CD-ROM。请使用 CD-ROM 播放器。否则，大音量可能会导致音频播放器损坏或听觉障碍。



机器运转时，请小心旋转的零件，您的手指、衣服、服饰或头发等可能会被转动的零件夹住。

⚠ 注意



请勿关闭电气或机械安全互锁装置。请勿将安全互锁装置放置在磁性材料附近。磁性材料可能使本产品意外运转，从而导致人员受伤或触电。



本产品有内置断路器。当机器漏电时，断路器将自动切断电源电路，以防发生漏电及火灾。断路器通常处于 ON（“I”）的位置。请执行以下步骤，每月检查一次断路器是否正常工作：

1 关闭电源。

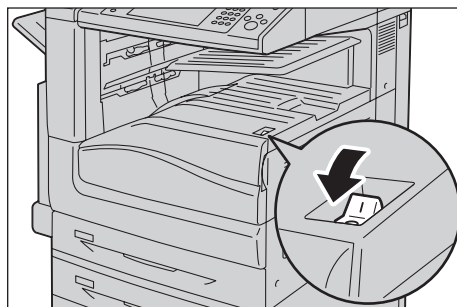

2 打开前盖。

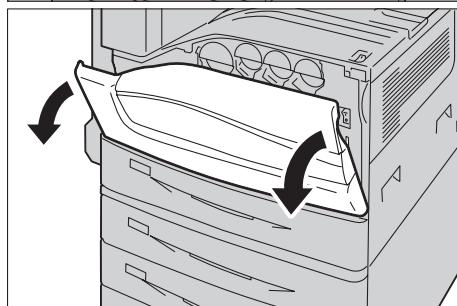

3 将主电源开关拨至 [O] 的位置，以关闭主电源。

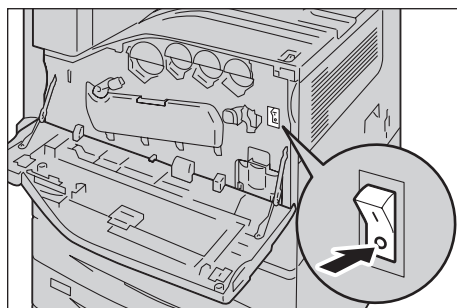

4 将 <RESET> 键按至重设位置。该键即使在用力释放后也处于缩进位置。

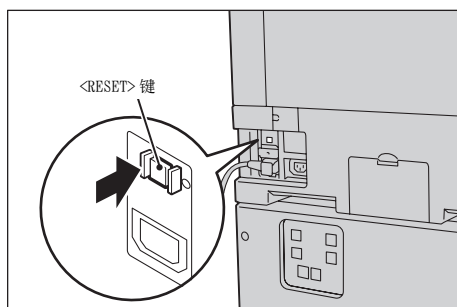

- 5 用尖缘如笔尖轻按 <TEST> 键。缩进的 <RESET> 键又将处于凸出位置。检查步骤到此结束。

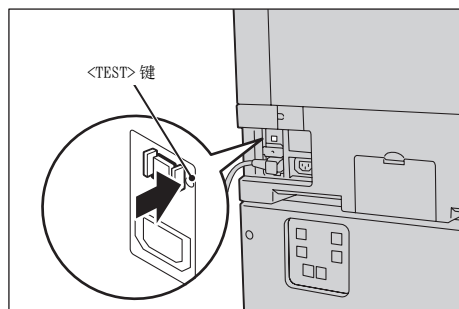

- 6 按 <RESET> 键返回缩进位置。

如果发现电路工作异常，请与当地富士施乐代表联系。



请勿尝试清除卡在本产品内较内侧的纸张，尤其是缠绕在定影器或热辊上的纸张。否则，可能导致灼伤。请立即关闭本产品电源，然后与富士施乐代表联系。



本产品工作期间，切勿触摸完成装订部纸张输出部位，这可能导致人员受伤。



尝试清除卡住的装订针时请务必小心。



请勿过度用力将较厚的原稿向稿台玻璃推压。这可能使玻璃破碎并导致人员受伤。



如果需要将本产品移至其它地方，请联系当地富士施乐代表。



长时间操作或大量复印时请保持通风良好。在通风不良的室内会产生难闻的气味（如臭氧），影响办公室内的空气质量。

必须确保通风良好、环境舒适和安全。



切勿触摸此标签周围露出的连接器。否则，由于静电放电可能导致部件损坏。

消耗品

警告



遵照包装或容器上的指示存放所有消耗品。



请使用扫帚清扫或用湿布擦拭散落的墨粉。若使用吸尘器，吸尘器内部的墨粉可能会因电火花而引起粉尘爆炸。如果散落大量墨粉，请联系当地富士施乐代表。



请勿将墨粉筒投入明火中。墨粉筒中剩余的墨粉可能着火，导致灼伤或爆炸。如果您有不再使用的墨粉筒，请联系当地富士施乐代表进行处理。



请勿将废粉盒丢入明火中。否则墨粉可能着火并引起烧伤或爆炸事故。如果您有不再使用的废粉盒，请联系当地富士施乐代表进行处理。



请勿拆除定影器组件。当您从定影器组件清除卡纸时，请联系当地富士施乐代表。否则，可能导致人员受伤。

注意



感光鼓和墨粉筒应远离儿童放置。如果儿童误吞食了墨粉，应将墨粉吐出，用水漱口，饮用水，并立即向医生咨询。



更换感光鼓及墨粉筒时，请注意避免墨粉散落。若墨粉散落，请注意不要让墨粉接触到衣服、皮肤、眼睛和嘴等部位，也不要吸入墨粉。



如果皮肤或衣服上附着了墨粉时，请用肥皂及水清洗干净。

如果墨粉颗粒进入眼睛，应用大量的水冲洗至少 15 分钟，直至疼痛感消失。必要时，向医生咨询。

如果吸入了墨粉颗粒，应转移到空气新鲜的地方，并用大量的水漱口。

如果吞食了墨粉，应将墨粉吐出，用水漱口，并饮用大量的水，并立即向医生咨询。

其他

警告



本产品会释放出弱电磁波。如果您植入了某医疗设备（例如，心脏起搏器），并且身体状况不好，请立即远离本产品，并咨询医师。

警告和注意标签的位置



请严格遵守本产品上标明的或随附的所有警告指示。

为了避免灼伤和触电，请勿接触标有“高温”或“高压”标志的区域。

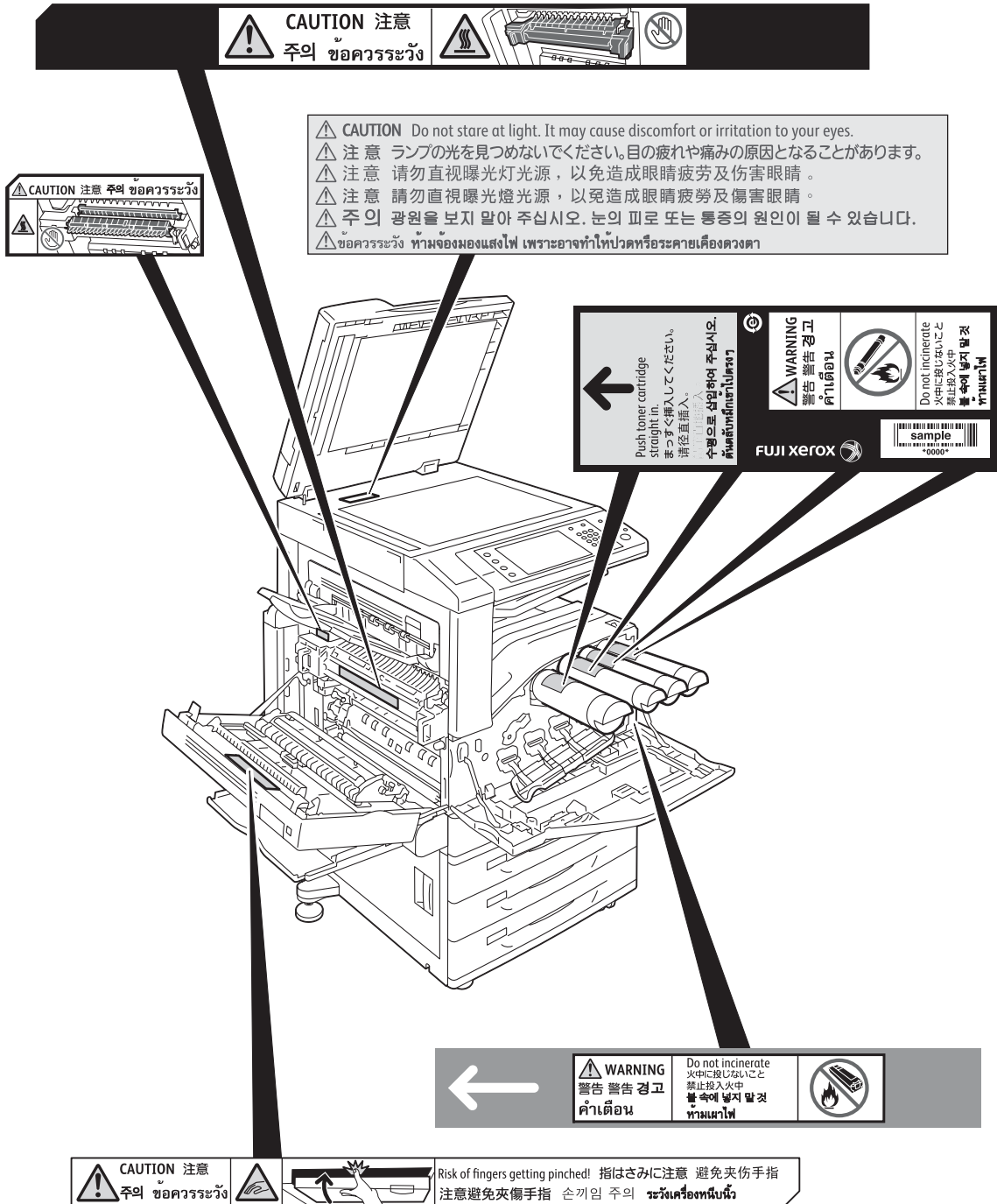

规定条例

无线电电波辐射（B级）



本产品经过测试，证明符合 GB9254 规定的 B 级数字设备的限制要求。这些规定旨在对住宅区安装的设备提供合理的保护，防止有害干扰。本产品产生、使用并能辐射无线电波能量。如果未按照客户文件的要求安装和使用，可能会对无线电通讯造成有害的干扰。当然，无法保证在特定安装过程中不会出现干扰。如果本产品的确对无线电或电视的接收造成有害的干扰（这一情况可通过开关本产品确定），建议用户可采取下列一项或几项措施，予以纠正：

- 重新定向或定位接收天线；
- 增加本产品与接收器之间的间距；
- 将本产品连接在与接收器线路不同的输出端；
- 向经销商或经验丰富的无线电 / 电视技术员咨询。

未经富士施乐公司特别许可而对本产品进行的改造及改装，可能会导致用户丧失操作使用本产品的权利。

产品安全认证（UL，CB）

本产品通过了以下机构的认证，认证使用了所列出的安全标准。

机构	标准
NEMKO	IEC60950-1:ed. 2

关于环境

- 零备件，在机器停产后七年内，可以保证供应。
- 为了保护环境和有效利用资源，富士施乐将回收的墨粉筒和感光鼓作为再生零件或再生材料重新利用，或用于能源再生。
- 废弃的墨粉筒和感光鼓需要妥善处理。禁止打开墨粉筒和感光鼓。请将其送回您当地的富士施乐代表处。

回收对象

所有 Fuji Xerox® 及 Xerox® 品牌的产品



复印机



打印机

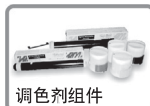

调色剂组件



鼓组件

等

富士施乐请客户配合的回收前事项



请予以协作使用与新品相同的包装材料来进行回收



请使用胶带封闭箱子



多个箱子的时候请捆绑



请交给富士施乐的发送员或是经销商的工程师

联系我们

富士施乐(中国)有限公司

☎ 热线电话：8008205146 4008205146 (8:30am-17:30pm)

🌐 <http://www.fujixerox.com.cn>

本产品中（含选装品）有毒有害物质或元素的名称及含量

■ 墨粉筒

有毒有害物质或元素					
铅 (Pb)	汞 (Hg)	镉 (Cd)	六价铬 (Cr ⁶⁺)	多溴联苯 (PBB)	多溴二苯醚 (PBDE)
X	0	0	0	0	0

0 :表示该有毒有害物质在本产品所有均质材料中的含量均在 SJ/T11363-2006 标准规定的限量要求以内。

X :表示该有毒有害物质至少在本产品的某一均质材料中的含量超出 SJ/T11363-2006 标准规定的限量要求。但这只是因为是在保证产品性能和功能条件下，现在还没有可替代的材料和技术。

部件名称	有毒有害物质或元素					
	铅 (Pb)	汞 (Hg)	镉 (Cd)	六价铬 (Cr ⁶⁺)	多溴联苯 (PBB)	多溴二苯醚 (PBDE)
纸张输送组件	X	0	0	0	0	0
曝光 / 显像组件	X	0	0	0	0	0
操作显示组件	0	X	0	0	0	0
原稿扫描组件	X	0	0	0	0	0
电子控制组件	X	0	0	0	0	0

0 :表示该有毒有害物质在该部件所有均质材料中的含量均在 SJ/T11363-2006 标准规定的限量要求以内。

X :表示该有毒有害物质至少在该部件的某一均质材料中的含量超出 SJ/T11363-2006 标准规定的限量要求。但这只是因为是在保证产品性能和功能条件下，现在还没有可替代的材料和技术。



此标志内的数字表示本产品环保使用年限为 10 年。

如果遵守本产品的安全使用注意事项，自生产日起，在标志所示年限内使用，本产品所含有的有毒有害物质或元素不会对环境、人身和财产造成严重的影响。

有关许可证

本节介绍有关许可证的信息。请确保从头到尾阅读一遍。

Heimdal

Copyright (c) 2000 Kungliga Tekniska Högskolan (Royal Institute of Technology, Stockholm, Sweden). All rights reserved.

Redistribution and use in source and binary forms, with or without modification, are permitted provided that the following conditions are met:

1. Redistributions of source code must retain the above copyright notice, this list of conditions and the following disclaimer.
2. Redistributions in binary form must reproduce the above copyright notice, this list of conditions and the following disclaimer in the documentation and/or other materials provided with the distribution.
3. Neither the name of the Institute nor the names of its contributors may be used to endorse or promote products derived from this software without specific prior written permission.

THIS SOFTWARE IS PROVIDED BY THE INSTITUTE AND CONTRIBUTORS ``AS IS`` AND ANY EXPRESS OR IMPLIED WARRANTIES, INCLUDING, BUT NOT LIMITED TO, THE IMPLIED WARRANTIES OF MERCHANTABILITY AND FITNESS FOR A PARTICULAR PURPOSE ARE DISCLAIMED. IN NO EVENT SHALL THE INSTITUTE OR CONTRIBUTORS BE LIABLE FOR ANY DIRECT, INDIRECT, INCIDENTAL, SPECIAL, EXEMPLARY, OR CONSEQUENTIAL DAMAGES (INCLUDING, BUT NOT LIMITED TO, PROCUREMENT OF SUBSTITUTE GOODS OR SERVICES; LOSS OF USE, DATA, OR PROFITS; OR BUSINESS INTERRUPTION) HOWEVER CAUSED AND ON ANY THEORY OF LIABILITY, WHETHER IN CONTRACT, STRICT LIABILITY, OR TORT (INCLUDING NEGLIGENCE OR OTHERWISE) ARISING IN ANY WAY OUT OF THE USE OF THIS SOFTWARE, EVEN IF ADVISED OF THE POSSIBILITY OF SUCH DAMAGE.

JPEG 代码

我们的打印机软件使用由 The Independent JPEG Group 指定的某些代码。

Libcurl

COPYRIGHT AND PERMISSION NOTICE

Copyright (c) 1996 - 2006, Daniel Stenberg, <daniel@haxx.se>.

All rights reserved.

Permission to use, copy, modify, and distribute this software for any purpose with or without fee is hereby granted, provided that the above copyright notice and this permission notice appear in all copies.

THE SOFTWARE IS PROVIDED "AS IS", WITHOUT WARRANTY OF ANY KIND, EXPRESS OR IMPLIED, INCLUDING BUT NOT LIMITED TO THE WARRANTIES OF MERCHANTABILITY, FITNESS FOR A PARTICULAR PURPOSE AND NONINFRINGEMENT OF THIRD PARTY RIGHTS. IN NO EVENT SHALL THE AUTHORS OR COPYRIGHT HOLDERS BE LIABLE FOR ANY CLAIM, DAMAGES OR OTHER LIABILITY, WHETHER IN AN ACTION OF CONTRACT, TORT OR OTHERWISE, ARISING FROM, OUT OF OR IN CONNECTION WITH THE SOFTWARE OR THE USE OR OTHER DEALINGS IN THE SOFTWARE.

Except as contained in this notice, the name of a copyright holder shall not be used in advertising or otherwise to promote the sale, use or other dealings in this Software without prior written authorization of the copyright holder.

FreeBSD

This product contains the part of FreeBSD codes.

The FreeBSD Copyright

Copyright 1994–2006 The FreeBSD Project. All rights reserved.

Redistribution and use in source and binary forms, with or without modification, are permitted provided that the following conditions are met:

Redistributions of source code must retain the above copyright notice, this list of conditions and the following disclaimer.

Redistributions in binary form must reproduce the above copyright notice, this list of conditions and the following disclaimer in the documentation and/or other materials provided with the distribution.

THIS SOFTWARE IS PROVIDED BY THE FREEBSD PROJECT "AS IS" AND ANY EXPRESS OR IMPLIED WARRANTIES, INCLUDING, BUT NOT LIMITED TO, THE IMPLIED WARRANTIES OF MERCHANTABILITY AND FITNESS FOR A PARTICULAR PURPOSE ARE DISCLAIMED. IN NO EVENT SHALL THE FREEBSD PROJECT OR CONTRIBUTORS BE LIABLE FOR ANY DIRECT, INDIRECT, INCIDENTAL, SPECIAL, EXEMPLARY, OR CONSEQUENTIAL DAMAGES (INCLUDING, BUT NOT LIMITED TO, PROCUREMENT OF SUBSTITUTE GOODS OR SERVICES; LOSS OF USE, DATA, OR PROFITS; OR BUSINESS INTERRUPTION) HOWEVER CAUSED AND ON ANY THEORY OF LIABILITY, WHETHER IN CONTRACT, STRICT LIABILITY, OR TORT (INCLUDING NEGLIGENCE OR OTHERWISE) ARISING IN ANY WAY OUT OF THE USE OF THIS SOFTWARE, EVEN IF ADVISED OF THE POSSIBILITY OF SUCH DAMAGE.

The views and conclusions contained in the software and documentation are those of the authors and should not be interpreted as representing official policies, either expressed or implied, of the FreeBSD Project.

OpenLDAP

Copyright 1998–2006 The OpenLDAP Foundation All rights reserved.

Redistribution and use in source and binary forms, with or without modification, are permitted only as authorized by the OpenLDAP Public License.

A copy of this license is available in the file LICENSE in the top-level directory of the distribution or, alternatively, at <http://www.OpenLDAP.org/license.html>.

OpenLDAP is a registered trademark of the OpenLDAP Foundation.

Individual files and/or contributed packages may be copyright by other parties and/or subject to additional restrictions.

This work is derived from the University of Michigan LDAP v3.3 distribution. Information concerning this software is available at <http://www.umich.edu/~dirsvcs/ldap/ldap.html>.

This work also contains materials derived from public sources.

Additional information about OpenLDAP can be obtained at <http://www.openldap.org/>.

Portions Copyright 1998-2006 Kurt D. Zeilenga.

Portions Copyright 1998-2006 Net Boolean Incorporated.

Portions Copyright 2001-2006 IBM Corporation.

All rights reserved.

Redistribution and use in source and binary forms, with or without modification, are permitted only as authorized by the OpenLDAP Public License.

Portions Copyright 1999-2005 Howard Y.H. Chu.

Portions Copyright 1999-2005 Symas Corporation.

Portions Copyright 1998-2003 Hallvard B. Furuseth.

All rights reserved.

Redistribution and use in source and binary forms, with or without modification, are permitted provided that this notice is preserved.

The names of the copyright holders may not be used to endorse or promote products derived from this software without their specific prior written permission. This software is provided "as is" without express or implied warranty.

Portions Copyright (c) 1992-1996 Regents of the University of Michigan.

All rights reserved.

Redistribution and use in source and binary forms are permitted provided that this notice is preserved and that due credit is given to the University of Michigan at Ann Arbor. The name of the University may not be used to endorse or promote products derived from this software without specific prior written permission. This software is provided "as is" without express or implied warranty.

The OpenLDAP Public License

Version 2.8, 17 August 2003

Redistribution and use of this software and associated documentation ("Software"), with or without modification, are permitted provided that the following conditions are met:

1. Redistributions in source form must retain copyright statements and notices,
2. Redistributions in binary form must reproduce applicable copyright statements and notices, this list of conditions, and the following disclaimer in the documentation and/or other materials provided with the distribution, and
3. Redistributions must contain a verbatim copy of this document.

The OpenLDAP Foundation may revise this license from time to time.

Each revision is distinguished by a version number. You may use this Software under terms of this license revision or under the terms of any subsequent revision of the license.

THIS SOFTWARE IS PROVIDED BY THE OPENLDAP FOUNDATION AND ITS CONTRIBUTORS 'AS IS' AND ANY EXPRESSED OR IMPLIED WARRANTIES, INCLUDING, BUT NOT LIMITED TO, THE IMPLIED WARRANTIES OF MERCHANTABILITY AND FITNESS FOR A PARTICULAR PURPOSE ARE DISCLAIMED. IN NO EVENT SHALL THE OPENLDAP FOUNDATION, ITS CONTRIBUTORS, OR THE AUTHOR(S) OR OWNER(S) OF THE SOFTWARE BE LIABLE FOR ANY DIRECT, INDIRECT, INCIDENTAL, SPECIAL, EXEMPLARY, OR CONSEQUENTIAL DAMAGES (INCLUDING, BUT NOT LIMITED TO, PROCUREMENT OF SUBSTITUTE GOODS OR SERVICES; LOSS OF USE, DATA, OR PROFITS; OR BUSINESS INTERRUPTION) HOWEVER CAUSED AND ON ANY THEORY OF LIABILITY, WHETHER IN CONTRACT, STRICT LIABILITY, OR TORT (INCLUDING NEGLIGENCE OR OTHERWISE) ARISING IN ANY WAY OUT OF THE USE OF THIS SOFTWARE, EVEN IF ADVISED OF THE POSSIBILITY OF SUCH DAMAGE.

The names of the authors and copyright holders must not be used in advertising or otherwise to promote the sale, use or other dealing in this Software without specific, written prior permission. Title to copyright in this Software shall at all times remain with copyright holders.

OpenLDAP is a registered trademark of the OpenLDAP Foundation.

Copyright 1999–2003 The OpenLDAP Foundation, Redwood City, California, USA. All Rights Reserved. Permission to copy and distribute verbatim copies of this document is granted.

DES

This product includes software developed by Eric Young(eay@mincom.oz.au)

AES

Copyright (c) 2003. Dr Brian Gladman. Worcester. UK. All rights reserved. This product uses published AES software provided by Dr Brian Gladman under BSD licensing terms.

TIFF (libtiff)

Lib TIFF copyright (c) 1988-1997 Sam leffler
Copyright (c) 1991-1997 Silicon Graphics. Inc.

ICC Profile (Little cms)

Little cms copyright (c) 1988-2004 Marti Maria

XPS (XML Paper Specification)

This product may incorporate intellectual property owned by Microsoft Corporation. The terms and conditions upon which Microsoft is licensing such intellectual property may be found at <http://go.microsoft.com/fwlink/LinkId=52369>.

EDICT 和 COMPDIC

The Japanese-English dictionaries (EDICT and COMPDIC) edited by The Electronic Dictionary Research and Development Group under the coordination of Professor James William Breen at Monash University are used in the searchable PDF kit option of Fuji Xerox.

These Japanese-English dictionary files are licensed to customers under the terms and conditions of a Creative Commons Attribution-ShareAlike License. Prior to use, be sure to check the terms and conditions of this license at the URL below. Use of these Japanese-English dictionaries is not permitted unless you agree to the terms and conditions of this license.

Furthermore, care should be taken because at the point in time that you begin to use these Japanese-English dictionaries as specified in the said license, you accept and agree to be bound by the terms and conditions of this license.

The Japanese-English dictionaries are provided to customers on an as-is basis, and Fuji Xerox and the original supplier make no representations of warranties of any kind.

- Original Author Information (extracted from <http://www.csse.monash.edu.au/~jwb/edrdg/licence.html>)
Copyright over the documents covered by this statement is held by James William BREEN and The Electronic Dictionary Research and Development Group at Monash University.
- Monash University License Information
<http://www.csse.monash.edu.au/~jwb/edrdg/licence.html>
- Information Regarding EDICT and COMPDIC
<http://www.csse.monash.edu.au/~jwb/edict.html>
http://www.csse.monash.edu.au/~jwb/compdic_doc.html

- Information Regarding the Creative Commons Attribution-ShareAlike License
<http://creativecommons.org/licenses/by-sa/2.5/legalcode>

Cyrus SASL

Copyright (c) 1998–2003 Carnegie Mellon University. All rights reserved.

Redistribution and use in source and binary forms, with or without modification, are permitted provided that the following conditions are met:

1. Redistributions of source code must retain the above copyright notice, this list of conditions and the following disclaimer.
2. Redistributions in binary form must reproduce the above copyright notice, this list of conditions and the following disclaimer in the documentation and/or other materials provided with the distribution.
3. The name "Carnegie Mellon University" must not be used to endorse or promote products derived from this software without prior written permission. For permission or any other legal details, please contact

Office of Technology Transfer

Carnegie Mellon University

5000 Forbes Avenue

Pittsburgh, PA 15213-3890

(412) 268-4387, fax: (412) 268-7395

tech-transfer@andrew.cmu.edu

4. Redistributions of any form whatsoever must retain the following acknowledgment:

"This product includes software developed by Computing Services at Carnegie Mellon University (<http://www.cmu.edu/computing/>)."

CARNEGIE MELLON UNIVERSITY DISCLAIMS ALL WARRANTIES WITH REGARD TO THIS SOFTWARE, INCLUDING ALL IMPLIED WARRANTIES OF MERCHANTABILITY AND FITNESS, IN NO EVENT SHALL CARNEGIE MELLON UNIVERSITY BE LIABLE FOR ANY SPECIAL, INDIRECT OR CONSEQUENTIAL DAMAGES OR ANY DAMAGES WHATSOEVER RESULTING FROM LOSS OF USE, DATA OR PROFITS, WHETHER IN AN ACTION OF CONTRACT, NEGLIGENCE OR OTHER TORTIOUS ACTION, ARISING OUT OF OR IN CONNECTION WITH THE USE OR PERFORMANCE OF THIS SOFTWARE.

复印 / 打印禁止事项

有些文件在您的国家法律上禁止拥有其副本。这些副本的非法所有者可能会被罚款或监禁。以下是在您的国家法律上禁止拥有其副本的例子：

- 货币
- 纸币及支票
- 银行及政府发行的债券及证券
- 护照及身份证
- 未经所有者许可的版权材料或商标
- 邮票及其他可转让票据

本清单对上述罗列事项的完整性及准确性概不负责。如有任何疑问，请联系法律顾问。

2 产品概况

本章介绍机器的基本信息，例如机器部件、如何打开和关闭机器的电源及如何使用触摸屏。

- 机器部件 38
- 电源 47
- 断路器 50
- 节电模式 52
- 控制面板 55
- 关于 [菜单] 画面 61
- 输入文字 65
- 在完成装订部 B1 上安装纸盘附件 66

机器部件

以下介绍机器部件及其功能。

■ 4 纸盘模块和大容量纸盘 B1

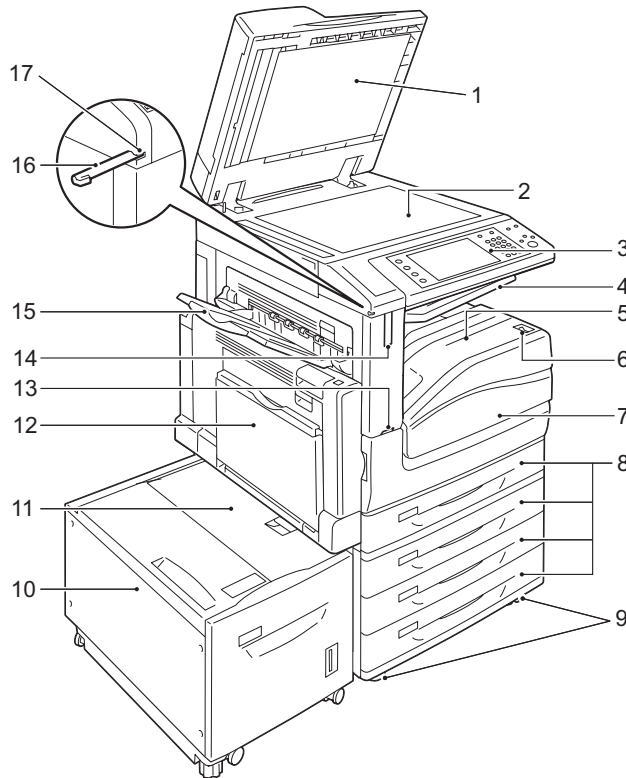

号码	部件	功能
1	原稿盖	压住原稿。
2	稿台玻璃	放置原稿。
3	控制面板	包含操作键、LED 指示灯和触摸屏。请参照“控制面板”（第 55 页）。
4	标准接收盘	通过将标准接收盘分成两层以便能输出副本。 补充 • 在机器管理员模式下的 [附加标准接收盘] 中选择 [有] 并启用标准接收盘。
5	标准接收盘 (下部) (输出接收盘)	正面朝下输出复印件和打印件。
6	电源开关	打开和关闭机器的电源。请参照“电源”（第 47 页）。
7	前盖	打开此盖以更换消耗品。
8	纸盘 1、2、3、4	放置纸张。
9	脚轮卡锁	用以锁定机器的脚轮。在把机器移动到安装地点后，请锁定这些脚轮。
10	纸盘 6 (大容量纸盘 B1) (选装)	放置纸张。
11	纸盘 6 上盖	向左移动纸盘 6 后打开此盖以清除卡纸。
12	纸盘 5 (手送纸盘)	放置无法放置在纸盘 1 到 4 的非标准纸张，例如厚纸和其他特殊介质。
13	侧接收盘 (选装)	正面朝上输出复印件和打印件。

号码	部件	功能
14	点触笔	用于点触控制面板上的触摸屏以配置设定。 补充 · 您可直接使用点触笔点触触摸屏，也可使用手指操作。
15	点触笔盒	存放点触笔。

■ 机器的左侧和背面视图

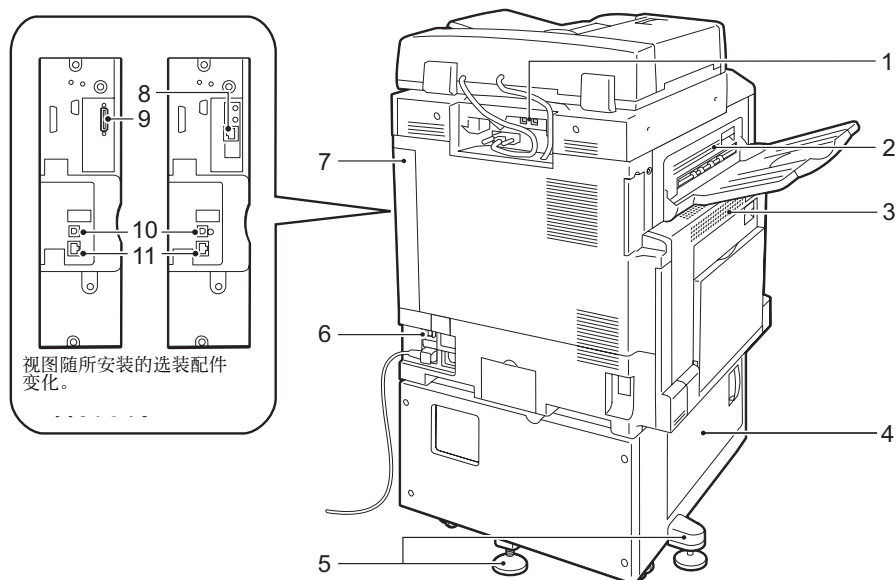

号码	部件	功能
1	USB 2.0 接口连接器 (选装)	连接至记忆卡读卡器的电缆或 USB 内存设备。
2	左上盖	打开此盖以清除卡纸。
3	左中盖	按释放手柄打开此盖以清除卡纸。 补充 · 在您打开左中盖之前，请退出睡眠模式并关闭机器。
4	左下盖	打开此盖以清除卡纸。如果安装了纸盘 6，请在向左移动纸盘 6 后打开此盖。
5	调节脚	防止机器倾倒。将机器移动至安装地点后，顺时针旋转此调节脚直到机器接触到地板。
6	<RESET> 键	检测到漏电时，将自动关闭机器电源。
7	右后盖	连接接口电缆时打开此盖。
8	千兆以太网接口连接器 (选装)	连接网络电缆。
9	并行接口连接器 (选装)	连接到符合 Centronics 的接口电缆，并且将机器连接到计算机。
10	10BASE-T/100BASE-TX 连接器	连接至网络电缆。安装了以太千兆网卡 (选装) 后，将无法使用此连接器。
11	USB2.0 接口连接器	连接 USB 内存电缆进行打印。

补充 · 记忆卡读卡器和 USB 内存设备无法同时连接至机器。机器只能识别首先连接的那一个。

■ 内部

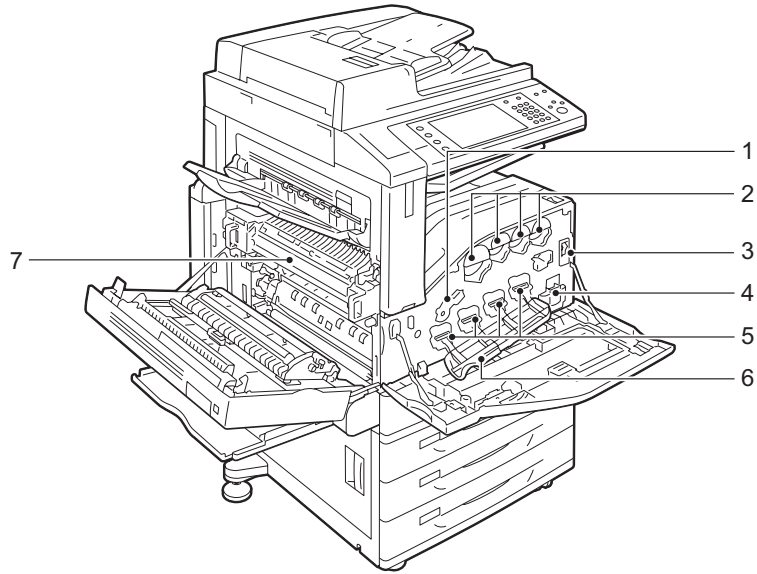

号码	部件	功能
1	感光鼓释放手柄	更换感光鼓时释放此手柄。
2	墨粉筒	包含黑色（K）、青色（C）、洋红色（M）和黄色（Y）墨粉（成像粉）。
3	主电源开关	打开或关闭机器的主电源。遵循机器管理员的指示。 重要 · 关闭主电源之前先关闭电源。请参照“电源”（第 47 页）。
4	废粉盒（R5）	回收废墨粉。
5	感光鼓 （R1、R2、R3、R4）	包含光电导体 R1、R2、R3 和 R4。
6	感光鼓盖	更换感光鼓或清洁机器的内部时打开此盖。
7	定影器组件（R8）	将墨粉定影在纸张上。高温请勿触摸。

■ 自动双面输稿器（选装）

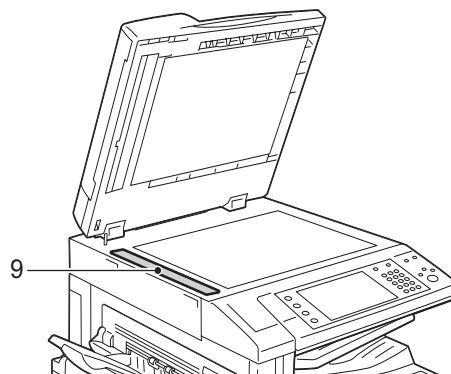
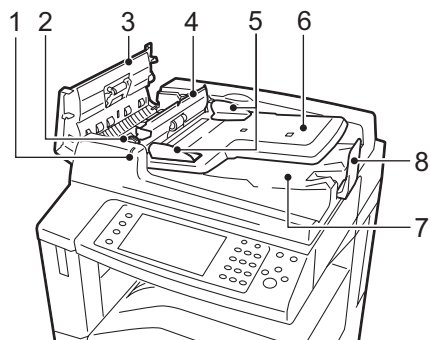

号码	部件	功能
1	确认指示灯	原稿放置正确时点亮。
2	手柄	旋转此手柄以清除卡纸。
3	左盖	打开此盖以清除卡纸。
4	内侧盖	打开此盖以清除卡纸。
5	原稿导杆	使用此导杆对准原稿边缘。
6	原稿输送盘	在此处放置原稿。
7	原稿输出接收盘	输出已扫描的原稿。
8	挡纸器	防止输出纸张掉落。
9	稿台玻璃	扫描放置的原稿。

补充 · 在本使用说明书中，自动双面输稿器被称为“输稿器”。

■ 复合纸盘模块机型

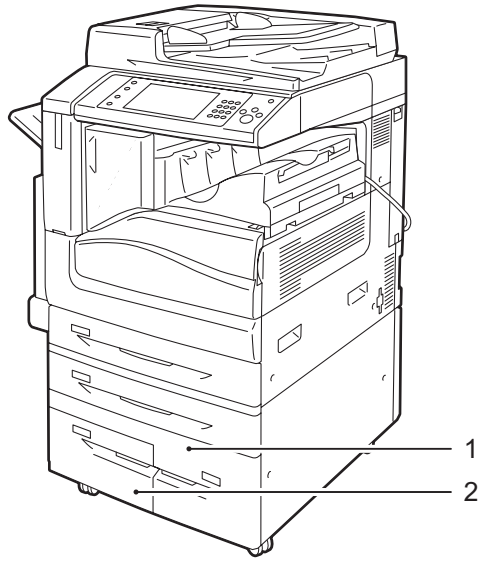

号码	部件	功能
1	纸盘 4 (选装)	放置纸张。
2	纸盘 3 (选装)	放置纸张。

■ 电话线连接器

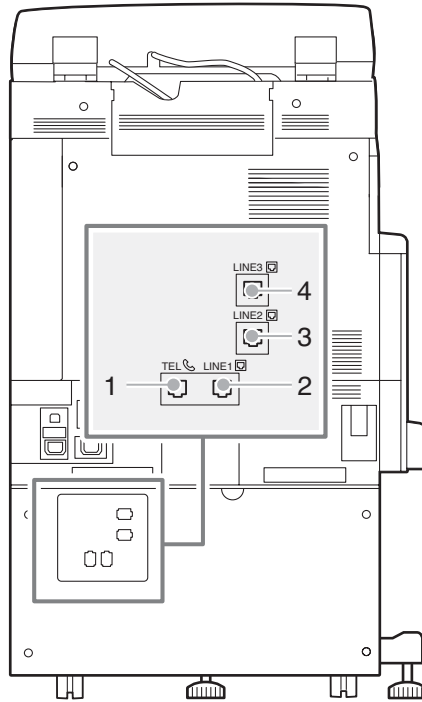

号码	机器盖子上标记的名称	触摸屏上显示的名称	功能
1	TEL	-	允许您将机器连接至电话设备。
2	LINE 1	线路 1	使用此连接器连接至电话线路。
3	LINE 2	线路 2	使用此连接器连接至电话线路。
4	LINE 3	线路 3	使用此连接器连接至电话线路。

- 补充
- 对于某些机型而言，传真功能不可用。需要选装配件。有关更多详情，请联络我们的客户支持中心。
 - LINE 2（线路2）和LINE 3（线路3）为选装配件。
 - TEL 通常情况下由盖子盖住。需要将电话设备连接至连接器时，请与我们的客户支持中心联系。

■ 完成装订部 A1（选装）

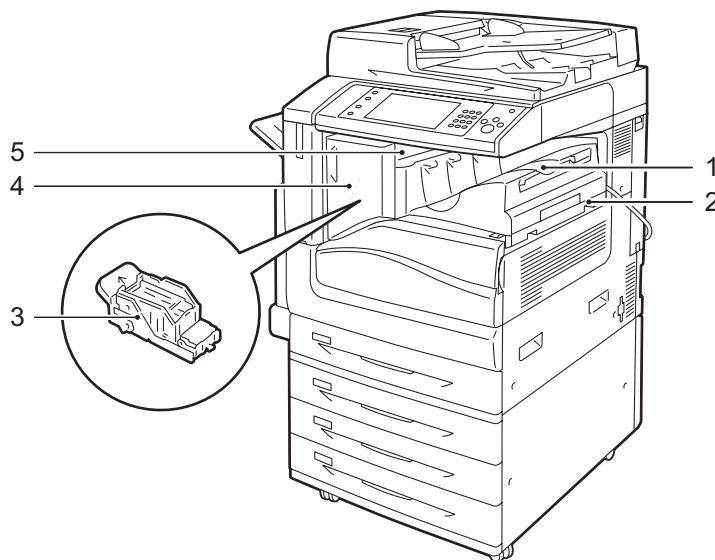

号码	部件	功能
1	标准接收盘	输出复印件或打印件。
2	完成装订部 A1（选装）	装订复印件或打印件。
3	装订针盒	装有装订针。要更换或添加装订针，或者清除卡住的装订针时拉出此装订针盒。
4	前盖	要更换装订针，或清除卡纸时打开此盖。
5	上盖	打开此盖以清除卡纸。

- 补充
- 完成装订部 A1 为选装配件。在本说明书中，完成装订部 A1、完成装订部 B1 和完成装订部 C1 被称为“完成装订部”。

■ 完成装订部 B1 (选装)

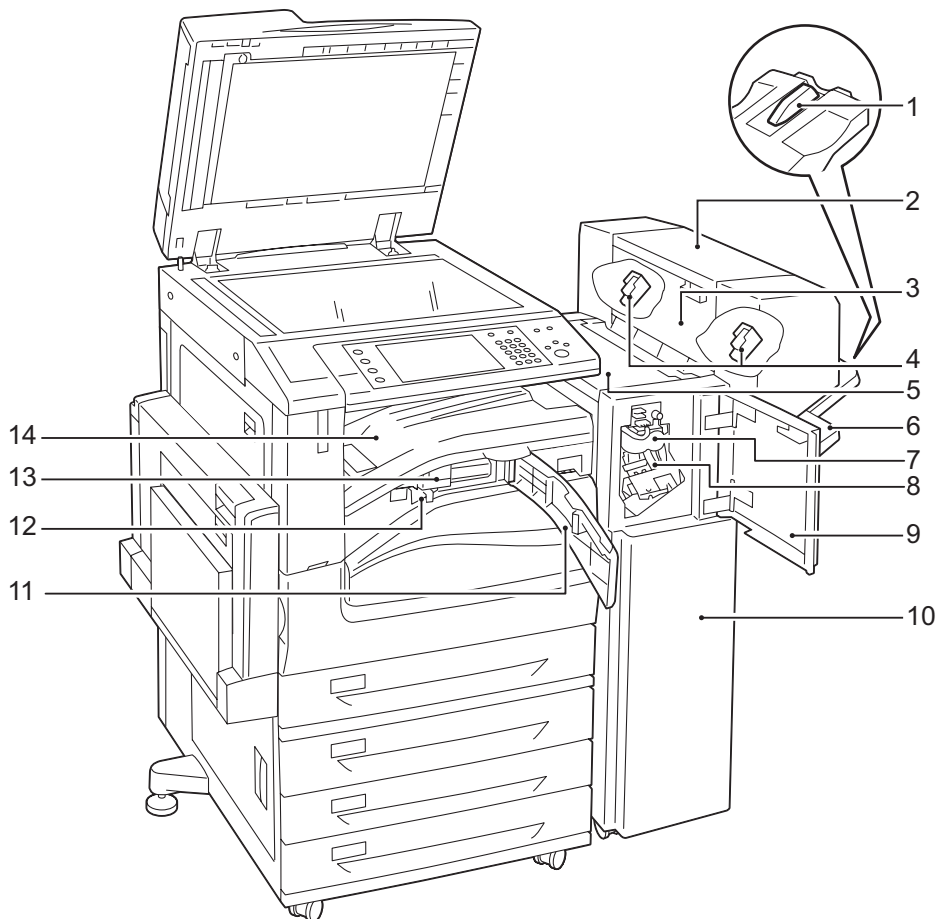

号码	部件	功能
1	纸盘附件	将 A4□ 或 B5□ 纸张输出至完成装订接收盘而不需装订时，安装此附件。有关更多详情，请参照“在完成装订部 B1 上安装纸盘附件”（第 66 页）。
2	小册子组件（选装）	装订已对折的副本。
3	小册子组件侧盖	打开此盖以更换小册子用装订针盒。
4	小册子用装订针盒	装有装订针。要更换或添加装订针，或者清除卡住的装订针时拉出此装订针盒。
5	上盖	打开此盖以清除卡纸。
6	完成装订接收盘	在此输出已装订或已对折的纸张。
7	折叠组件	对输出进行对折。
8	装订针盒	装有装订针。
9	前盖	要清除卡纸，或更换装订针时打开此盖。
10	完成装订部 B1（选装）	装订复印件或打印件。
11	前输出盖	要倒掉打孔纸屑时打开此盖。
12	打孔纸屑回收盒	从打孔机回收纸屑。
13	US 2/3 孔打孔组件 （US 规格） 2/4 孔打孔组件（选装）	对输出进行打孔。 补充 • 使用 US 2/3 孔打孔组件所打的两孔之间的距离为 70mm，而使用 2/4 孔打孔组件所打的两孔之间的距离则为 80mm。

号码	部件	功能
14	标准接收盘（完成装订部连接部的上盖）	无法将复印件和打印件输出至输出接收盘或完成装订接收盘时，输出复印件和打印件。要清除卡纸时向上拉此盖。 补充 · 经常移除输出到标准接收纸盘的副本。

- 补充
- 完成装订部 B1 为选装配件。在本说明书中，完成装订部 A1、完成装订部 B1 和完成装订部 C1 被称为“完成装订部”。
 - 连接至完成装订部 B1 的电源线是机器的专用连接线。请勿将此连接线连接至机器以外的其它任何设备。

■ 完成装订部 C1（选装）和 C1 型骑马装订器（选装）

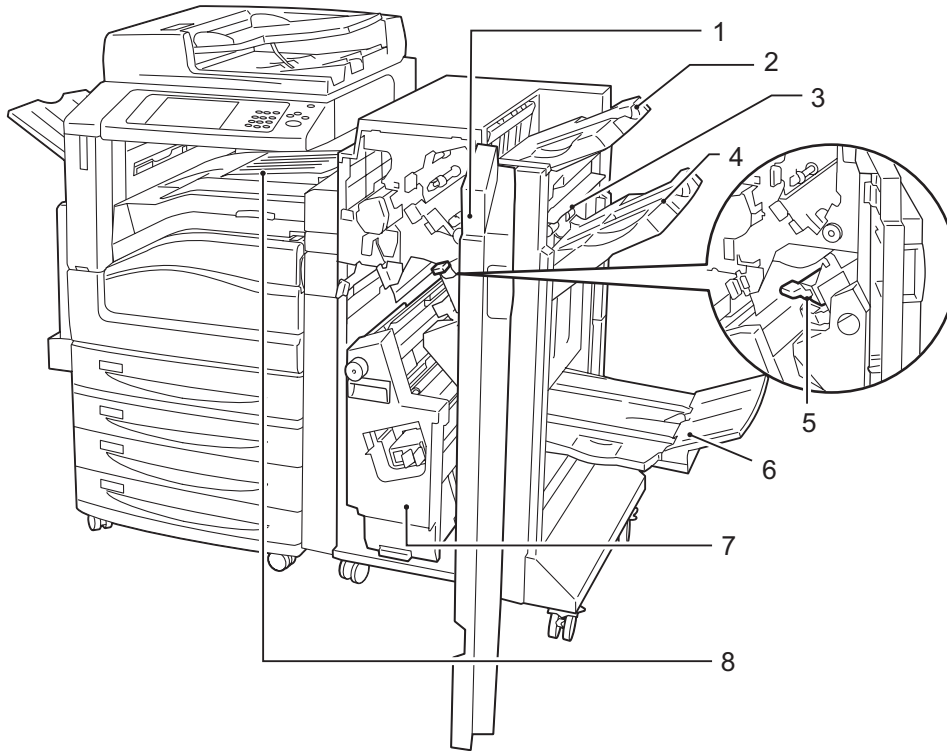

号码	部件	功能
1	前盖	要清除卡纸、更换或添加装订针、清除卡住的装订针，或者倒掉打孔纸屑时打开此盖。
2	输出接收盘	接收文档。
3	输出口盖	清除卡纸时打开此盖。
4	完成装订接收盘	输出装订的副本。
5	装订针盒	装有装订针。要更换或添加装订针，或者清除卡住的装订针时拉出此装订针盒。
6	小册子接收盘	当在小册子制作功能中选择了“折叠”时，在此处输出文档。
7	小册子组件	折叠并装订输出副本。
8	标准接收盘（前输出盖）	无法将复印件和打印件输出至输出接收盘或完成装订接收盘时，输出复印件和打印件。要清除卡纸时向上拉此盖。 补充 · 经常移除输出到标准接收纸盘的副本。

补充
· 完成装订部 C1 和 C1 型骑马装订器为选装配件。在本说明书中，完成装订部 A1、完成装订部 B1 和完成装订部 C1 被称为“完成装订部”。

电源

机器配备了电源开关和主电源开关。

■ 电源开关

要使用机器，请将电源开关拨至 [I] 位置以打开其电源。您可在机器预热后开始操作。

■ 主电源开关

将主电源开关拨至 [O] 位置。控制面板右侧的 < 主电源 > 指示灯熄灭，并且机器电源关闭。除非您要将电缆连接至机器或要清洁机器，否则，请勿关闭主电源。使用传真功能时关闭主电源，可能会删除内存中的数据。

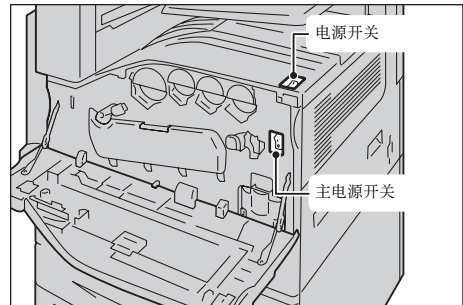

打开主电源

以下介绍如何关闭主电源。

重要 · 请勿在打开主电源后立即将其关闭。这可能会损坏硬盘和内存，也可能导致机器出现故障。

- 1 确保电源线已正确插入。
- 2 打开前盖。

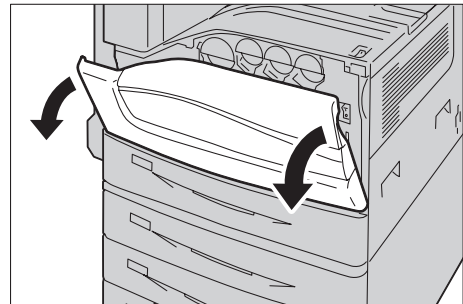

- 3 将主电源开关拨至 [I] 位置以打开主电源。
控制面板上的 < 主电源 > 指示灯点亮。

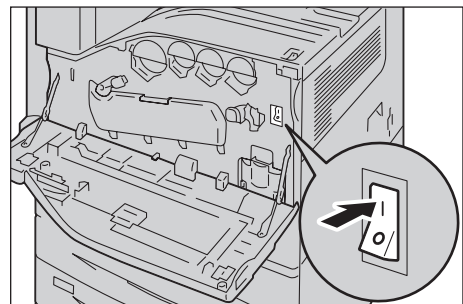

- 4 关闭前盖。

打开电源

以下介绍如何打开电源。

打开机器电源后机器需要大约 30 秒的时间进行预热，并准备好进行复印或打印。取决于您的机器配置，预热可能需要更长的时间。

在每天下班时或长时间不使用时，请关闭机器电源。

当机器不使用时，请使用节电功能减少电力消耗。

有关节电功能的详情，请参照“节电模式”（第 52 页）。

重要 · 电源关闭时，机器的所有功能都将停止。若一整天都要使用机器进行作业，如接收传真，请不要关闭机器电源。

- 1 将电源开关拨至 [I] 位置以打开电源。

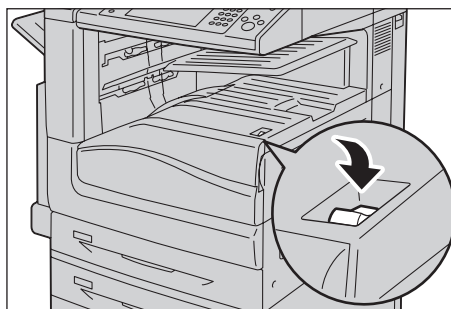

- 当安装了完成装订部 B1（选装）、完成装订部 C1（选装）或 C1 型骑马装订器（选装）时。

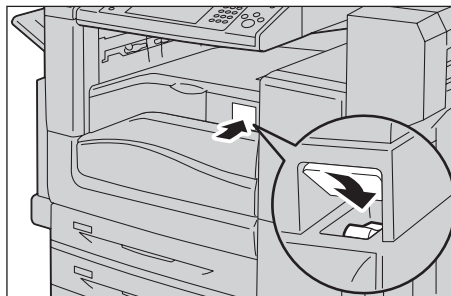

- 补充**
- 显示“请稍候...”信息，表示机器正在预热。机器正在预热时无法使用。
 - 若机器的电源未接通，请查看以下内容：
 - 电源线是否插入。
 - 主电源是否打开。
 - <RESET> 键是否处于缩进位置。

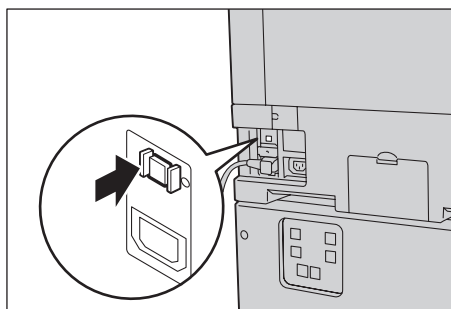

关闭电源

以下介绍如何关闭电源。

- 1 在关闭电源之前，确保机器已完成所有复印或打印作业。同时，也请确保 <数据> 指示灯未点亮。

- 重要**
- 在以下情况中，切勿关闭电源。如果关闭电源，正在处理的数据可能被删除：
 - 接收数据时
 - 打印作业时
 - 复印作业时
 - 扫描作业时
 - 关闭机器电源时，请在输出完成之后等待 5 秒。

2 将电源开关按到 [⏻] 位置。

- 重要**
- 关闭电源后，机器内部需要一定时间进行关闭电源处理。因此，在关闭电源开关后，请勿立即关闭主电源。

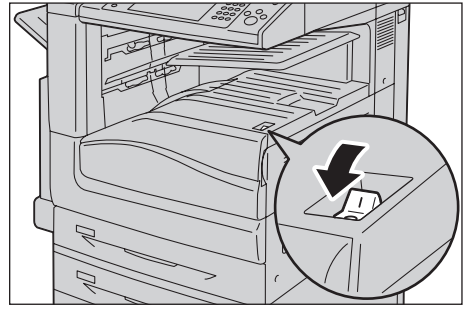

- 当安装了完成装订部 B-1（选装），完成装订部 C1（选装）或 C-1 型骑马装订器（选装）时。

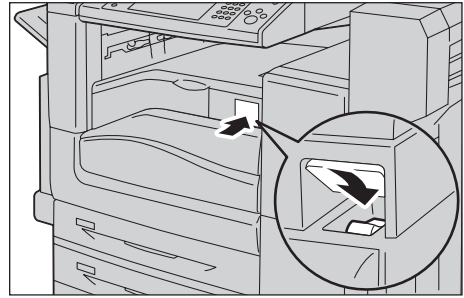

- 重要**
- 关闭电源后，机器内部需要一定时间进行关闭电源处理。因此，在关闭电源开关后，请勿立即关闭主电源。
- 补充**
- 若机器电源关闭之后要重新打开，请在触摸屏变黑之后等待 10 秒。

关闭主电源

以下介绍如何关闭主电源。

- 重要**
- 触摸屏上显示画面或 < 节电 > 键闪烁时，请勿关闭主电源。在这种情况下关闭主电源可能会损坏硬盘或内存，也可能导致机器出现故障。
 - 拔下电源线时，请先关闭主电源。若在主电源打开时拔下电源线，可能损坏硬盘和内存或者导致机器故障。

- 1 确保电源关闭。
- 2 确保触摸屏变黑，< 节电 > 键未点亮。
- 3 打开前盖。

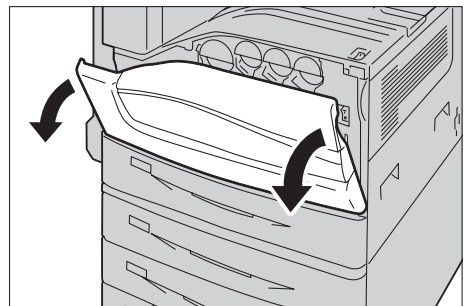

- 4 将主电源开关拨至 [O] 位置以关闭主电源。
控制面板上的 < 主电源 > 指示灯熄灭。

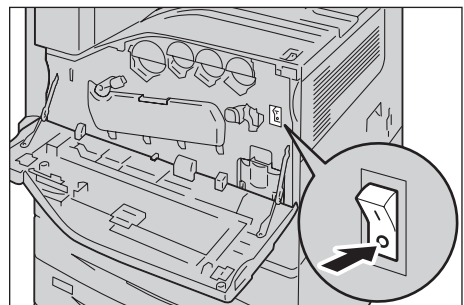

- 5 关闭前盖。

断路器

机器上装有断路器。

如果发生漏电，断路器将自动切断电源，防止发生任何漏电事故或火灾。

每月至少检查一次，以查看断路器是否工作正常。

请确保机器接地。

如果您对断路器有任何疑问，请与我们的客户支持中心联系。

以下介绍如何检查断路器。

- 1 将电源开关拨至 [O] 位置以关闭电源。

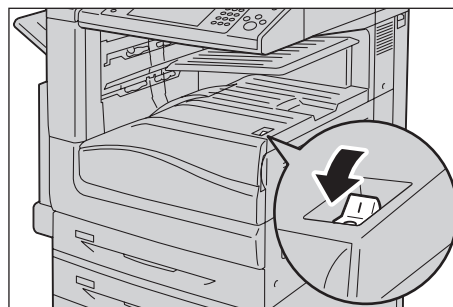

- 2 确保触摸屏变黑，并且 <节电> 键未点亮。

- 3 打开前盖。

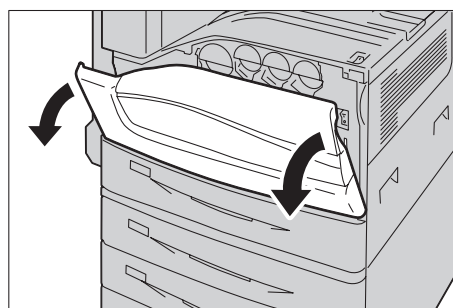

- 4 将主电源开关拨至 [O] 位置以关闭主电源。

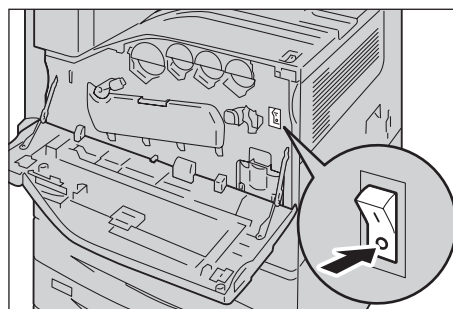

- 5 按 <RESET> 键。该键即使在用力释放后仍处于缩进位置。

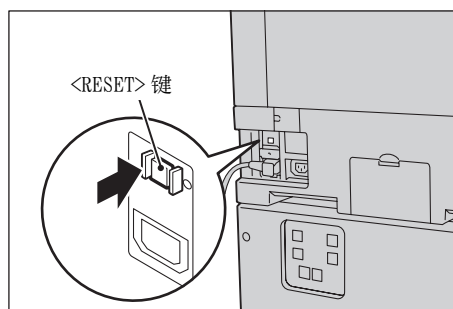

- 6 用尖缘轻按 <TEST> 键，例如笔尖。缩进的 <RESET> 键又将处于凸出位置。检查步骤到此结束。

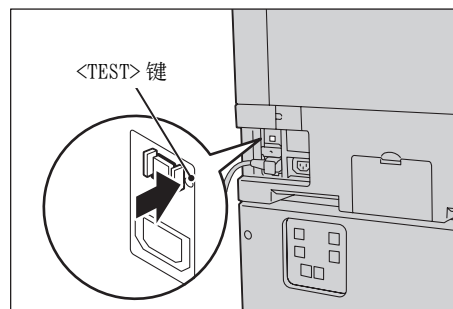

- 7 将 <RESET> 键按回至缩进位置。

节电模式

本机器具有“节电”功能。如果在特定时间内未接收到复印或打印数据，将自动切断机器电源。

节电功能有两种模式：低功耗模式和睡眠模式。

如果机器在一定的时间内没有任何操作，则经过预设时间后自动进入 [低功耗模式]。

如果经过更多的预设时间后，机器就进入 [睡眠模式]。

要进入 [节电模式]，请按控制面板上的 <节电> 键。

■ 低功耗模式

在此模式下，控制面板和定影器组件的电源被降低以减少电力消耗。

触摸屏无任何显示，控制面板上的 <节电> 键点亮。要使用机器，按 <节电> 键。 <节电> 键熄灭，表示退出低功耗模式。

■ 睡眠模式

在此模式下，电力消耗比低功耗模式下更低。

触摸屏无任何显示，控制面板上的 <节电> 键点亮。要使用机器，按 <节电> 键。 <节电> 键熄灭，表示退出睡眠模式。

- 补充
- 在节电模式期间按 <节电> 键时，触摸屏会点亮。此时，原稿扫描装置和输出组件仍处于节电模式。然后，您可以通过执行使用触摸屏并打开或关闭原稿盖等操作，使激活机器所需的组件退出节电模式，并使机器准备好开始退出节电模式。
 - 按 <节电> 键使机器退出节电模式时，机器无法立即识别打开或关闭前盖等移动操作。要使机器识别这些操作，请在打开前盖之前操作控制面板。
 - 如果在节电模式期间更换墨粉筒或供纸，机器将无法识别这些变化。执行这些操作之前，请按控制面板上的 <节电> 键和 <机器确认> 键以退出节电模式。
 - 执行以下操作时不会退出节电模式：
 - 帐户打印
 - 机密打印
 - 时间指定打印
 - 个人打印
 - 使用 [信箱接收] 进行传真
 - 直接传真
 - 使用 Centware Internet Services 访问机器的信箱
 - 控制面板仍处于关闭状态，仅输出设备在进行以下操作时退出节电模式。
 - 打印
 - 样本打印
 - 传真接收打印
 - 当将以下装置连接至机器并且用户执行以下操作时，可退出低功耗模式，无需按 <节电> 键。但是，如果机器处于睡眠模式，则不能通过以下操作退出睡眠模式。通过设置机器进入睡眠模式前经过的时间（应较长），可使机器退出节电模式，无需按 <节电> 键。有关如何更改机器进入睡眠模式前经过的时间的更多详情，请参照《管理员说明书》中的“第 1 章 使用机器之前” > “节电模式” > “更改进入节电模式的间隔”。
 - 将卡刷一下 IC 卡读卡器（单独购买）
 - 如果机器在对用户进行认证时进入低功耗模式，将会退出认证模式。

Smart WelcomEyes

该机器提供了 Smart WelcomEyes 人员检测功能。当机器检测到人员时，该功能会控制退出（或不进入）节电模式或不进行设置自动重设（自动重设）计时。当机器检测到人员时，Smart WelcomEyes 指示灯会点亮。

- 补充
- 可检测范围为距离传感器 35 到 130cm（120 度内角）。可由服务代表更改可检测范围的设置。有关更多详情，请联络我们的客户支持中心。
 - 如果您穿戴反光布料服饰，如金属色布料及装饰有小金属片的布料，该功能可能会出现异常。
 - 当 Smart WelcomEyes 在机器管理员模式下检测到人员时，您可以设置是退出节电模式还是进入节电模式。有关更多详情，请参照《管理员说明书》中的“第 5 章 规格设定 / 登记”>“通用设定”>“节电模式设定”>“人员检测器”或“睡眠模式”。

进入节电模式

以下说明如何进入节电模式。

- 补充
- 要通过按<节电>键进入节电模式，请在[进入节电模式时间]中将[自最后操作至睡眠模式]的时间设为长于[自最后操作至低功耗模式]的时间。有关[进入节电模式时间]的详情，请参照《管理员说明书》中的“第 5 章 规格设定 / 登记”>“通用设定”>“节电模式设定”>“进入节电模式时间”。

1 按<节电>键。

- 补充
- 按下<节电>键后触摸屏将关闭，机器进入节电模式。
 - 当您在机器进入节电模式后不久按下<节电>键时，机器可能不会立即退出节电模式。
 - 如果机器正在处理作业，将不会进入节电模式。作业完成后，按<节电>键。
 - 启用[跳过空白页]后，机器将不会进入节电模式。有关[跳过空白页]的详情，请参照《管理员说明书》中的“第 5 章 规格设定 / 登记”>“传真功能设定”>“传真动作控制”>“跳过空白页”。
 - 按下<节电>键后，需与机器保持足够的距离，以维持节电状态。在按下键一段时间后，机器的人员运动传感器开始检测人员，然后解除节电模式。
 - 在机器管理员模式下，可设置按<节电>键后多长时间进入节电模式。有关更多详情，请参照《管理员说明书》中的“第 5 章 规格设定 / 登记”>“通用设定”>“节电设定”>“进入节电模式时间”。

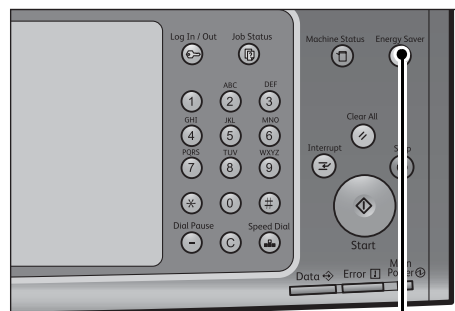

<节电>键

退出节电模式

以下说明如何退出节电模式。

节电模式在下列情况下退出：

在某些情况下，机器会根据设置退出节电模式。有关更多详情，请参照《管理员说明书》中的“第5章 规格设定 / 登记” > “通用设定” > “节电设定” > “节电控制”。

- 按<节电>键
- 接收作业
- 在 CentreWare Internet Services 上选择 [应用新的设定]
- 在输稿器中放置原稿
- 打开原稿盖
- 通过机器的人员运动传感器来检测人员

重要 · 在按下<节电>键机器进入节电模式后，如果在5秒内再次按下该键以退出，机器可能不会立即退出节电模式。

当将以下装置连接至机器并且用户执行以下操作时，可取消低功耗模式，无需按<节电>键。

- 将卡刷一下 IC 卡读卡器（单独购买）

补充 · 但是，如果机器处于睡眠模式，则无法通过以上操作取消睡眠模式。设置机器进入睡眠模式经过的时间（应较长）。有关如何更改机器进入睡眠模式时间的更多详情，请参照《管理员说明书》中的“第1章 使用机器之前” > “节电模式” > “更改进入节电模式的间隔”。

1 按<节电>键。

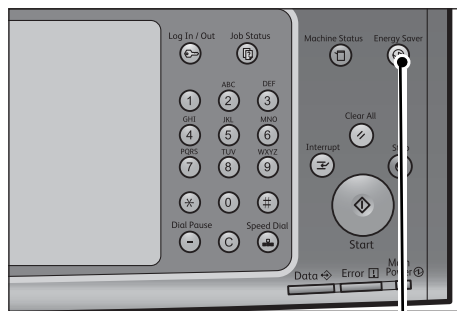

<节电>键

控制面板

以下说明控制面板上的键名称和功能。

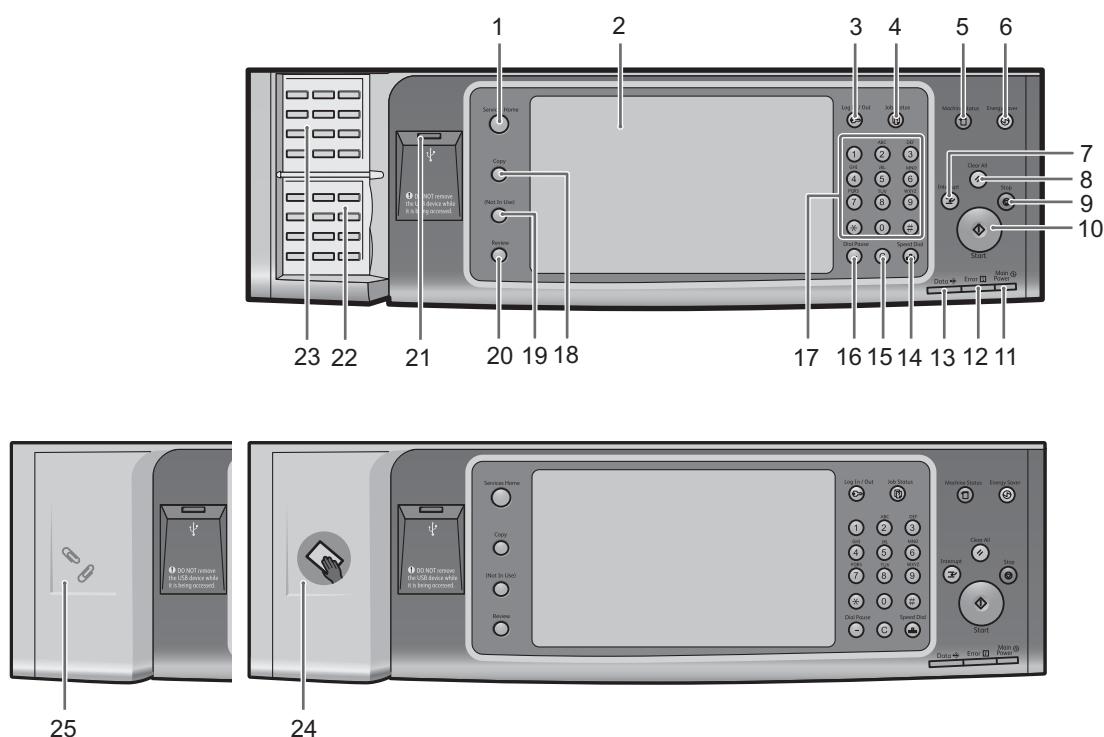

号码	部件	功能
1	< 菜单 > 键	按此键显示 [菜单] 画面。 您可更改显示在 [菜单] 画面上的功能。有关更多详情，请参照《管理员说明书》中的“第 1 章 使用机器之前”>“自定义控制面板”>“自定义控制面板”>“自定义 [菜单] 画面”。
2	触摸屏	显示操作信息和各种功能的键。您可直接触摸触摸屏，按照画面中的说明操作并设置功能。
3	< 认证 > 键	当用户在机器管理员模式、认证模式或帐户管理模式下认证时，该键点亮。按此键显示 User ID 输入画面，登录机器管理员模式、认证模式或帐户管理模式。按此键退出这些模式。
4	< 作业确认 > 键	按此键允许您查看或取消当前作业，查看或打印保存的文件，或查看已完成的作业。
5	< 机器确认 (计数器确认) > 键	按此键允许您查看机器状态和计数器、检查消耗品状态并打印报告。
6	< 节电 > 键	如果机器在一定时间内不使用，将进入节电模式以降低电力消耗。节电模式下 < 节电 > 键点亮。 按此键进入或退出节电模式。
7	< 插印 > 键	按此键将暂停正在处理的复印或打印作业，以让机器处理另一个作业。在插印期间，< 插印 > 键将点亮。再次按 < 插印 > 键可退出插印模式并恢复执行暂停的作业。 某些作业类型无法在插印模式中执行。请参照《管理员说明书》中的“第 14 章 附录”>“注意和限制事项”>“插印模式的注意和限制事项”。
8	< 全部清除 > 键	将所作的设定恢复到默认值。在电源打开之后，机器将恢复到该状态。

号码	部件	功能
9	<停止> 键	按此键停止当前的复印作业或通信。
10	<启动> 键	按此键开始扫描原稿。
11	<主电源> 指示灯	打开主电源时，此指示灯点亮。 补充 · 如果没有打开主电源，即使打开了电源，机器也不会开机。
12	<错误 / 故障> 指示灯	如果出现系统错误，该指示灯将会闪烁。 当机器中出现系统错误之外的其他故障时，包括卡纸和纸张用完，此指示灯也会点亮。 如果<错误 / 故障>指示灯闪烁，请联系我们的客户支持中心。 有关解决卡纸和纸张用完的详情，请参照《管理员说明书》中的“第13章 故障排除”。
13	<数据> 指示灯	该指示灯在机器与客户端进行数据传输时闪烁。 数据保存在机器中的内存时、接收的传真等待打印时或传真保存在信箱中时，此指示灯点亮。 您可查看 [信箱列表] 中保存的扫描文件。有关 [信箱列表] 的详情，请参照《管理员说明书》中的“第4章 机器确认”>“机器状态 / 报告输出”>“报告 / 列表输出”>“作业确认 / 通信管理报告”>“信箱列表”。 您可查看 [保存文件列表] 中保存的传真文件。有关 [保存文件列表] 的详情，请参照《管理员说明书》中的“第4章 机器确认”>“机器状态 / 报告输出”>“报告 / 列表输出”>“作业确认 / 通信管理报告”>“保存文件列表”。 您可更改<数据>指示灯的点亮模式。有关更多详情，请参照《管理员说明书》中的“第5章 规格设定 / 登记”>“通用设定”>“其他设定”>“数据指示灯”。
14	<短缩> 键	按此键用发送传真或邮件时的速拨号码来指定接收方。
15	<清除 (C)> 键	按此键取消使用数字键输入的数值。
16	<暂停> 键	按此键在目的地号码中插入暂停。
17	数字键	使用键盘上的数字键输入复印份数、密码和其他数值。
18	<自定义按键 1> (复印)	默认情况下，“复印”功能分配给此按键。 按此键显示 [复印] 画面。 有关如何将功能分配给按键的详情，请参照《管理员说明书》中的“第1章 使用机器之前”>“自定义控制面板”>“给自定义按键分配功能”。
19	<自定义按键 1> (复印)	按此键调出相关功能。 对于按键，您可以指定 [语言切换 Language] 或 [菜单] 画面上显示的任何功能。 有关如何将功能分配给按键的详情，请参照《管理员说明书》中的“第1章 使用机器之前”>“自定义控制面板”>“给自定义按键分配功能”。
20	<自定义按键 3> (设定确认)	默认情况下，“设定确认”功能分配给此键。 在 [设定确认] 画面上，您可查看其设定已从默认值更改的复印、传真和扫描功能的状态列表。您还可以查看传真和邮件接收方的详细信息。 有关如何将功能分配给按键的详情，请参照《管理员说明书》中的“第1章 使用机器之前”>“自定义控制面板”>“给自定义按键分配功能”。
21	USB 内存插槽	在此处插入 USB 2.0 内存设备。 补充 · 对于某些机型而言，此功能不可用。需要选装组件。有关更多详情，请联络我们的客户支持中心。

号码	部件	功能
22	单触式键面板 (仅适用于具有传真功能的机器)	<p>配有单触式键。 翻转面板以显示键 1-72。 将速拨号码和作业记忆分配给单触式键有两种方法。请选择其中一种：</p> <ul style="list-style-type: none"> • [类型 1] 键 1-70 用于速拨号码，它们对应于登记速拨号码 0001-0070，而键 71-72 用于作业记忆，它们对应于登记作业记忆 1-2。 • [类型 2] T 键 1-60 用于速拨号码，它们对应于登记速拨号码 0001-0060，而键 61-72 用于作业记忆，它们对应于登记作业记忆 1-12。 <p>补充</p> <ul style="list-style-type: none"> • 默认情况下，设定为 [类型 1]。 • 对于某些机型而言，此功能不可用。需要选装配件。有关更多详情，请联络我们的客户支持中心。 <p>有关如何更改登记给单触式键的设定的详情，请参照《管理员说明书》中“第 5 章 规格设定 / 登记” > “通用设定” > “画面 / 按键的设定”。</p>
23	单触式键 (仅适用于具有传真功能的机器)	<p>允许您通过简单的按键操作指定接收方。您可将这些按键用于传真和网络传真作业。 翻转面板以显示键 1-72。 将速拨号码和作业记忆分配给单触式键有两种方法。请选择其中一种：</p> <ul style="list-style-type: none"> • [类型 1] 键 1-70 用于速拨号码，它们对应于登记速拨号码 0001-0070，而键 71-72 用于作业记忆，它们对应于登记作业记忆 1-2。 • [类型 2] 键 1-60 用于速拨号码，它们对应于登记速拨号码 0001-0060，而键 61-72 用于作业记忆，它们对应于登记作业记忆 1-12。 <p>补充</p> <ul style="list-style-type: none"> • 默认情况下，设定为 [类型 1]。 • 对于某些机型而言，此功能不可用。需要选装配件。有关更多详情，请联络我们的客户支持中心。 <p>有关如何更改登记给单触式键的设定的详情，请参照《管理员说明书》中“第 5 章 规格设定 / 登记” > “通用设定” > “画面 / 按键的设定”。</p>
24	嵌入式 IC 卡读卡器 (单独购买)	<p>用于认证使用 IC 卡的用户。 当 IC 卡与 IC 卡读卡器接触时，机器将读取 IC 卡内登记的用户信息，并对用户进行认证。</p> <p>补充</p> <ul style="list-style-type: none"> • 使用此功能需要选装配件。有关更多详情，请联络我们的客户支持中心。 • 如果机器处于节电模式，IC 卡与 IC 卡读卡器接触将取消节电模式。但此操作不能取消睡眠模式。有关更多详情，请参照“退出节电模式” (第 54 页)。
25	回形针盘	用于存放回形针和装订针。

大型彩色控制面板

安装大型控制面板（选装）后，就可以设计放置触摸屏的位置。

以下内容说明了大型控制面板上的名称和功能。

补充 · 因为大型控制面板不支持单触式键面板，所以您无法使用单触式键指定接收方。

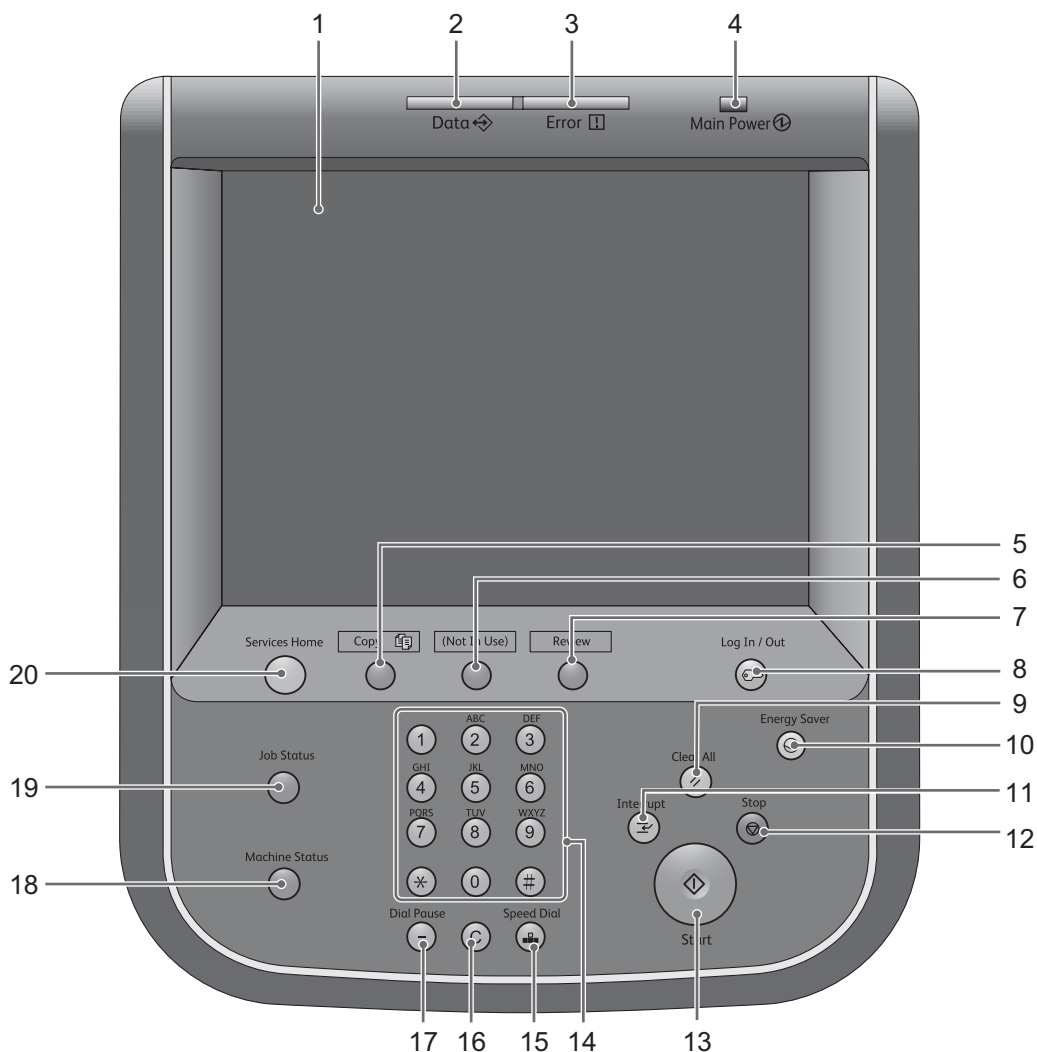

号码	部件	功能
1	触摸屏	显示操作信息和各种功能的键。您可直接触摸触摸屏，按照画面中的说明操作并设置功能。
2	<数据> 指示灯	<p>该指示灯在机器与客户端进行数据传输时闪烁。数据保存在机器中的内存时、接收的传真等待打印时或传真保存在信箱中时，此指示灯点亮。</p> <p>您可查看 [信箱列表] 中保存的扫描文件。有关 [信箱列表] 的详情，请参照《管理员说明书》中的“第4章 机器确认”>“机器状态/报告输出”>“报告/列表输出”>“信箱列表”。</p> <p>您可查看 [保存文件列表] 中保存的传真文件。有关 [保存文件列表] 的详情，请参照《管理员说明书》中的“第4章 机器确认”>“机器状态/报告输出”>“报告/列表输出”>“作业确认/通信管理报告”>“保存文件列表”。</p> <p>您可更改<数据>指示灯的点亮模式。有关更多详情，请参照《管理员说明书》中的“第5章 规格设定/登记”>“通用设定”>“其他设定”>“数据指示灯”。</p>

号码	部件	功能
3	<错误 / 故障> 指示灯	如果出现系统错误，该指示灯将会闪烁。 当机器中出现系统错误之外的其他故障，包括卡纸和纸张用完，此指示灯也会点亮。 如果<错误 / 故障>指示灯闪烁，请联系我们的客户支持中心。 有关解决卡纸和纸张用完的详情，请参照《管理员说明书》中的“第13章故障排除”。
4	<主电源> 指示灯	打开主电源时，此指示灯点亮。 补充 · 如果没有打开主电源，即使打开了电源，机器也不会开机。
5	<自定义按键 1> (复印)	默认情况下，“复印”功能分配给此按键。 按此键显示 [复印] 画面。 有关如何将功能分配给按键的详情，请参照《管理员说明书》中的“第1章 使用机器之前”>“自定义控制面板”>“给自定义按键分配功能”。
6	<自定义按键 1> (复印)	按此键调出相关功能。 对于按键，您可以指定 [语言切换 Language] 或 [菜单] 画面上显示的任何功能。 有关如何将功能分配给按键的详情，请参照《管理员说明书》中的“第1章 使用机器之前”>“自定义控制面板”>“给自定义按键分配功能”。
7	<自定义按键 3> (设定确认)	默认情况下，“设定确认”功能分配给此键。 在 [设定确认] 画面上，您可查看其设定已从默认值更改的复印、传真和扫描功能的状态列表。您还可以查看传真和邮件接收方的详细信息。 有关如何将功能分配给按键的详情，请参照《管理员说明书》中的“第1章 使用机器之前”>“自定义控制面板”>“给自定义按键分配功能”。
8	<认证> 键	当用户在机器管理员模式、认证模式或帐户管理模式下认证时，该键点亮。按此键显示 User ID 输入画面，登录机器管理员模式、认证模式或帐户管理模式。按此键退出这些模式。
9	<全部清除> 键	将设定恢复到默认值。在电源打开之后，机器将恢复到该状态。
10	<节电> 键	如果机器在一定时间内不使用，将进入节电模式以降低电力消耗。节电模式下<节电>键点亮。 按此键进入或退出节电模式。
11	<插印> 键	按此键将暂停正在处理的复印或打印作业，以让机器处理另一个作业。 在插印期间，<插印>键将点亮。再次按<插印>键可退出插印模式并恢复执行暂停的作业。 某些作业类型无法在插印模式中执行。请参照《管理员说明书》中的“第14章 附录”>“注意和限制事项”>“插印模式的注意和限制事项”。
12	<停止> 键	按此键停止当前的复印作业或通信。
13	<启动> 键	按此键开始扫描原稿。
14	数字键	使用键盘上的数字键输入复印份数、密码和其他数值。
15	<短缩> 键	按此键用发送传真或邮件时的速拨号码来指定接收方。
16	<清除 (C)> 键	按此键取消使用数字键输入的数值。
17	<暂停> 键	按此键在目的地号码中插入暂停。
18	<机器确认 (计数器确认)> 键	按此键允许您查看机器状态和计数器、检查消耗品状态并打印报告。
19	<作业确认> 键	按此键查看或取消当前作业，查看或打印保存的文件，或查看已完成的作业。
20	<菜单> 键	按此键显示 [菜单] 画面。 您可更改显示在 [菜单] 画面上的功能。有关更多详情，请参照《管理员说明书》中的“第1章 使用机器之前”>“自定义控制面板”>“自定义控制面板”>“自定义 [菜单] 画面”。

显示的画面和按钮

您可登记或更改显示在触摸屏上的功能和按钮。您可自定义以下画面：

补充 · 以下的画面和按钮可能已被机器管理员更改。根据所做的更改使用机器。

设定初始显示画面

您可以设置打开机器电源或退出节电模式后显示的画面。

设定自动重设后的基本画面

您可以对自动重设后要显示的画面选择 [操作中的功能画面] 或 [菜单]。

分配功能到自定义按键

您可将功能分配给控制面板上的自定义按键：自定义 1 至自定义 3。

将常用功能分配至自定义按键，您可在不返回到 [菜单] 画面的情况下切换功能。

补充 · 默认情况下，“复印”分配给<自定义 1 按键>，而“设定确认”分配给<自定义 3 按键>。未对<自定义 2 按键>分配任何功能。

自定义 [菜单] 画面

当您按控制面板上的<菜单>键时会显示 [菜单] 画面，您可以定义 [菜单] 画面上功能和按钮的排列方式。

有关如何自定义 [菜单] 画面的详情，请参照《管理员说明书》中的“第 1 章 使用机器之前”>“自定义控制面板”>“自定义键排列”。

关于 [菜单] 画面

本节介绍通过按 < 菜单 > 键显示的 [菜单] 画面上的字段和按钮。

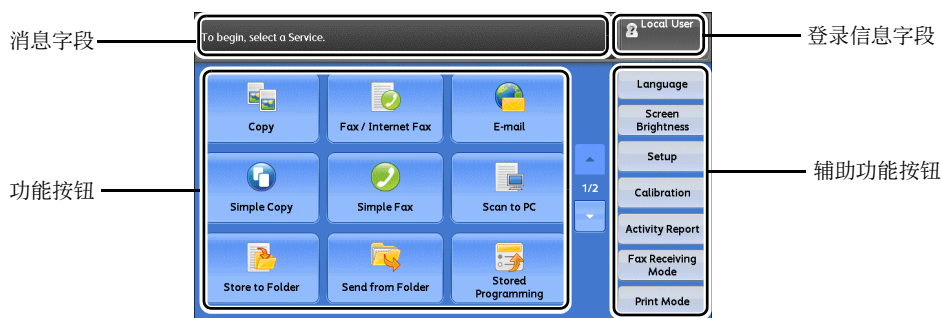

下一页

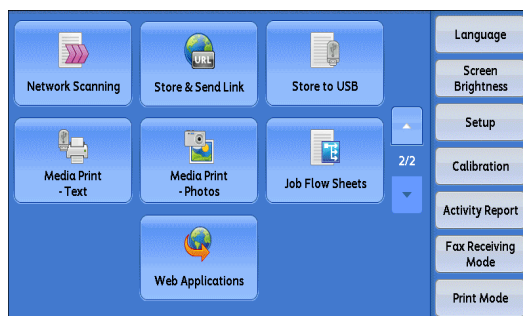

消息字段

显示消息。

登录信息字段

在触摸屏的右上方选择此字段以显示进入机器管理员模式、认证模式或帐户管理模式的 User ID 输入画面。

对用户认证时，登录信息会显示在此字段中。

- 补充
- 您还可按控制面板上的 < 认证 > 键登录认证模式。
 - 要退出认证模式，请按控制面板上的 < 认证 > 键。您也可选择触摸屏右上方的登录信息字段。

有关认证或帐户管理模式的详情，请参照《管理员说明书》中的“第 12 章 认证和帐户管理”。

功能按钮

允许您设置每个功能。

■ 复印

您可设置 [复印] 的功能。

有关更多详情，请参照“副本”（第 67 页）。

■ 传真 / 网络传真

您可设置 [传真] 的功能。

有关更多详情，请参照“传真”（第 153 页）。

■ 扫描（邮件发送）

您可扫描原稿并将扫描后的数据作为邮件附件发送。

有关更多详情，请参照“扫描（邮件发送）”（第 253 页）。

■ 简易传真

您可设置传真的功能。选择 [简易传真] 允许您简单指定单一画面上的基本传真功能。有关更多详情，请参照 “ 简易传真 ” （第 77 页）。

■ 简易传真

您可设置传真的功能。选择 [简易传真] 允许您简单指定单一画面上的基本传真功能。
补充 · 启用服务器传真功能时，此功能并不会显示在画面上。
有关更多详情，请参照 “ 简易传真 ” （第 177 页）。

■ 扫描（PC 保存）

您可通过 FTP 或 SMB 协议扫描原稿并将扫描后的数据发送到网络计算机。
有关更多详情，请参照 “ 扫描 (PC 保存) ” （第 276 页）。

■ 扫描（信箱保存）

扫描原稿并将扫描后的数据保存到机器信箱内。
有关更多详情，请参照 “ 扫描（信箱保存） ” （第 287 页）。

■ 信箱操作

您可操作保存在机器信箱中的文件。
有关更多详情，请参照 “ 信箱操作 ” （第 319 页）。

■ 作业记忆

您可操作作业记忆。
作业记忆功能允许您保存可能会频繁使用并可通过单键操作就可调用的设定。
有关更多详情，请参照 “ 作业记忆 ” （第 341 页）。

■ 扫描（模板保存）（仅用于 ApeosPort 系列）

指定了保存扫描条件、转发目标服务器和其他信息的文件（作业模板）之后，您可扫描原稿。
有关更多详情，请参照 “ 扫描（模板保存） ” （第 274 页）。

■ 扫描（URL 发送）

扫描原稿后，机器会暂时保存扫描后的数据，并通过邮件发送给您，并附带两个 URL：一个是获取扫描数据的位置，另一个是删除数据的位置。
有关更多详情，请参照 “ 扫描 (URL 发送) ” （第 295 页）。

补充 · 使用认证功能时显示此功能。

有关如何在 [菜单] 画面上显示 [扫描 (URL 发送)] 的详情，请参照《管理员说明书》中的 “ 第 1 章 使用机器之前 ” > “ 自定义控制面板 ”。

■ 扫描（USB 保存）

您可扫描原稿并将扫描后的数据保存到 USB 内存设备中。
有关更多详情，请参照 “ 扫描 (USB 保存) ” （第 289 页）。
对于某些机型而言，此功能不可用。需要选装组件。有关更多详情，请联络我们的客户支持中心。

■ 文件打印

您可在从 CompactFlash 卡或 USB 内存设备中获取文件后打印文档文件（PDF、TIFF、XML Paper Specification (XPS)、XDW (XBD) 和 JPG (JFIF)）。还可打印使用 [扫描 (USB 保存)] 功能保存的扫描数据。
有关更多详情，请参照 “ 文件打印 ” （第 367 页）。

补充 · 对于某些机型而言，此功能不可用。需要选装组件。有关更多详情，请联络我们的客户支持中心。

■ 数码相机打印

您可打印数码相机拍摄的图像数据（DCF 1.0）。您仅可从 CompactFlash 卡中获取数据。

有关更多详情，请参照“数码相机打印”（第 366 页）。

补充 · 对于某些机型而言，此功能不可用。需要选装组件。有关更多详情，请联络我们的客户支持中心。

■ 作业流程（仅适用于 ApeosPort 系列）

您可使用作业流程扫描原稿。

作业流程功能允许您设置扫描数据的传送设定流程以获得有效的例行传送。

有关更多详情，请参照“作业流程（仅适用于 ApeosPort 系列）”（第 335 页）。

■ 外部存取（仅用于 ApeosPort 系列）

您可使用机器上的浏览器经由网络访问外部存取，以便显示和保存数据。

有关更多详情，请参照“外部存取（仅用于 ApeosPort 系列）”（第 351 页）。

补充 · 对于某些机型而言，此功能不可用。需要选装组件。有关更多详情，请联络我们的客户支持中心。

■ 扫描（WSD）

您可以通过从网络计算机进行操作来扫描机器中放置的原稿，并保存扫描数据。您还可以将扫描的数据保存到网络计算机中。

有关更多详情，请参照“扫描（WSD）”（第 298 页）。

辅助功能按钮

允许您设置与作业不相关的辅助功能。

■ 语言切换 Language

您可选择显示在触摸屏上的语言。

关闭机器电源后再重新打开时，将重设此处的设置。

重要 · 当您选择 [English] 时，仅可使用 ASCII 字符。

· 当在 [菜单] 画面上将 [语言切换] 设为 [English]，并且通讯簿输入项或作业流程的 [详细信息] 中的内容以双字节字符输入时，这些字符可能无法正确显示。当您使用 CentreWare Internet Services 导入含有所选语言之外的双字节字符的 CSV 文件 * 时，文件中的字符可能会乱码或导入可能失败。

*: CSV（逗号分隔值）是一种常用于通过电子数据表 and 数据库程序保存数据的文件格式。

补充 · 机器电源打开时，您可在机器管理员模式下的 [初始显示语言] 中选择显示在触摸屏上的标准语言。有关如何设置 [初始显示语言] 的更多详情，请参照《管理员说明书》中的“第 5 章 规格设定 / 登记” > “通用设定” > “画面 / 按键的设定” > “初始显示语言”。

· 当在 [语言切换 Language] 下将机器的语言设定更改为 [English] 时，如果通讯簿条目或作业流程 [详细信息] 中的内容以英语之外的其他语言写入，则字符可能无法正确显示。

■ 画面亮度调整

您可调整触摸屏画面的亮度。

■ 禁用自动打印 / 允许自动打印

您可在禁止打印期间将机器设为暂时启用打印或在设置了 [允许自动打印] 时将机器设为暂时禁用打印。

补充 · 当在 [规格设定 / 登记] > [通用设定] > [系统时钟 / 时间设定] 下将 [禁止打印] 设为 [有]，并勾选了 [手动禁止] 复选框时，即可指定此按钮。有关如何更改将该功能分配给按键的详情，请参照《管理员说明书》中的“第 5 章 规格设定 / 登记” > “通用设定” > “画面 / 按键的设定”。

■ 登记 / 变更

您可创建或更新信箱、作业流程和通讯簿。

有关更多详情，请参照《管理员说明书》中的“第 5 章 规格设定 / 登记” > “登记 / 变更”。

■ 自动色阶校正

当副本或打印页上的浓度或色彩质量下降时，机器自动调整色阶。

有关更多详情，请参照《管理员说明书》中的“第 3 章 维护” > “执行自动色阶校正”。

■ 通信管理报告

您可打印通信管理报告以确认是否成功完成传输。

有关通信管理报告中所列出内容的详情，请参照《管理员说明书》中的“第 14 章 附录” > “通信管理报告”。

■ 传真接收模式

您可指定接收传真的模式。

有关更多详情，请参照《管理员说明书》中的“第 4 章 机器确认” > “机器状态 / 报告输出” > “传真接收模式”。

■ 打印模式

您可登记打印模式，并更改其设定。

有关更多详情，请参照《管理员说明书》中的“第 4 章 机器确认” > “机器状态 / 报告输出” > “打印模式”。

输入文字

操作过程中，有时会出现输入文字的画面。以下介绍如何输入文字。

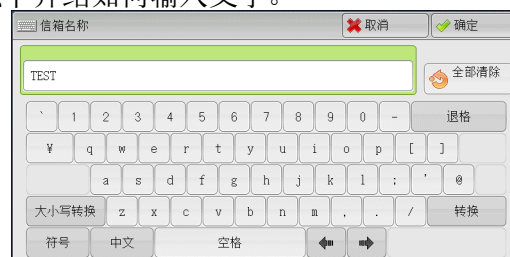

您可输入以下字符：数字、字母和符号。

项目	说明
输入字母和数字	要输入大写字母，请选择 [大小写转换]。要返回至小写字母，请再次选择 [大小写转换]。
输入符号	选择 [符号]。 补充 · 根据键盘，您可从画面左下方显示的下拉选项中选择符号。
输入空格	选择 [空格]。
删除字符	选择 [退格] 一次删除一个字符。 选择 [删除] 以删除所有字符。
输入双字节字符	要输入双字节字符，请选择 [中文] 按钮。要返回至字母数字键盘，请再次选择此按钮。

在完成装订部 B1 上安装纸盘附件

将 A4 或 B5 纸张输出至完成装订接收盘而不需装订时，您可以通过安装随完成装订接收盘提供的纸盘附件来更整齐地堆放输出副本。

- 1 从完成装订接收盘的后部拆下纸盘附件。

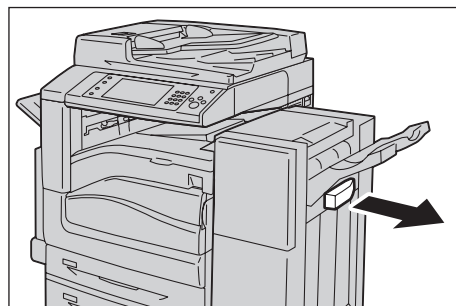

- 2 将纸盘附件安装到如图所示的完成装订接收盘的中间。

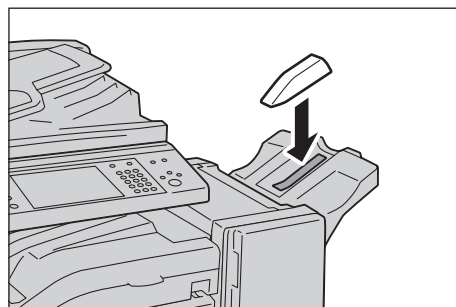

3 副本

本章节介绍复印的基本操作和功能。

- 复印步骤 68
- 复印期间的操作 74
- 简易传真 77
- 副本 82
- 画质调整 95
- 扫描方法 102
- 输出格式 116
- 作业编辑 144

复印步骤

本节说明复印步骤。以下列出了每一步骤的参考部分：

步骤 1 放置原稿	68
步骤 2 选择功能	70
步骤 3 输入份数	71
步骤 4 开始复印作业	72
步骤 5 确认作业确认中的复印作业	73

步骤 1 放置原稿

有以下两种放置原稿的方法可供使用：

■ 输稿器

- 单张
- 多张

■ 稿台玻璃

- 单张
- 装订原稿，比如书籍

输稿器

输稿器支持尺寸从 125×85mm（标准尺寸：A5、A5 \square ）到 297×432mm（标准尺寸：A3、11×17"）的单页和多页原稿。

输稿器自动检测标准尺寸的原稿。对于非标准尺寸原稿，可在 [原稿尺寸输入] 画面中输入尺寸。

有关可以自动检测的原稿尺寸以及如何输入非标准原稿尺寸的更多详情，请参照“原稿尺寸输入（指定原稿的扫描尺寸）”（第 107 页）。

能被自动检测的标准原稿尺寸取决于机器管理员模式中的 [尺寸检测切换] 功能。有关 [尺寸检测切换] 的详情，请参照《管理员说明书》中的“第 5 章 规格设定 / 登记” > “通用设定” > “其他设定” > “尺寸检测切换”。

输稿器可接受以下原稿张数。

原稿类型（重量）	张数
薄纸（38-49g/m ² ）	110 张
普通纸（50-80g/m ² ）	110 张
厚纸（81-128g/m ² ）	75 张

- 重要
- 为避免卡纸，请使用稿台玻璃来处理折叠的或有折痕的、有补块、卷曲或反面印复写墨的原稿。
 - 不支持薄纸（38-49g/m²）的双面扫描。

有关复印混合尺寸原稿的详情，请参照“混合尺寸检测（同时扫描混合尺寸的原稿）”（第 108 页）。

- 1 在放置原稿前，去除所有装订针或纸夹。

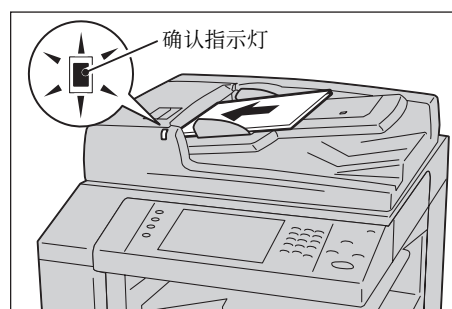

- 2 将原稿正面朝上（当原稿是双面时，将正面朝上放置）放在输稿器的中部。

补充 · 原稿放置正确时，确认指示灯点亮。如果指示灯不亮，则应重新放置原稿。

- 3 将原稿导杆调整到与放置的原稿尺寸相匹配的位置。

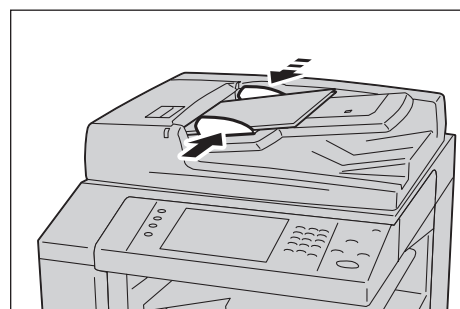

- 4 打开挡纸器。

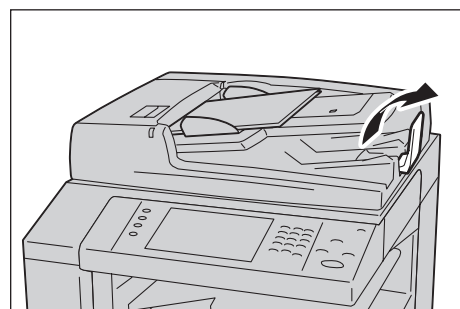

稿台玻璃

稿台玻璃支持单页、书籍或尺寸从 15×15mm 到 297×432mm（标准尺寸：A3、11×17"）的其他类似原稿。

重要 · 请务必在使用稿台玻璃后关闭原稿盖。

稿台玻璃自动检测标准尺寸的原稿。对于非标准尺寸原稿，可在 [原稿尺寸输入] 画面中输入尺寸。

有关可以自动检测的原稿尺寸以及如何输入非标准原稿尺寸的更多详情，请参照“原稿尺寸输入（指定原稿的扫描尺寸）”（第 107 页）。

能被自动检测的标准原稿尺寸取决于机器管理员模式中的 [尺寸检测切换] 功能。有关尺寸检测切换的详情，请参照《管理员说明书》中的“第 5 章 规格设定 / 登记” > “通用设定” > “其他设定” > “尺寸检测切换”。

⚠注意

请勿过度用力将较厚的原稿向稿台玻璃推压。这可能使玻璃破碎并导致人员受伤。

1 打开原稿盖。

- 重要
- 确保触摸屏处于启动状态，然后放置原稿。否则，机器可能无法正确检测原稿尺寸。

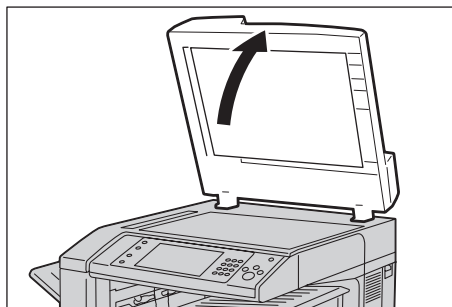
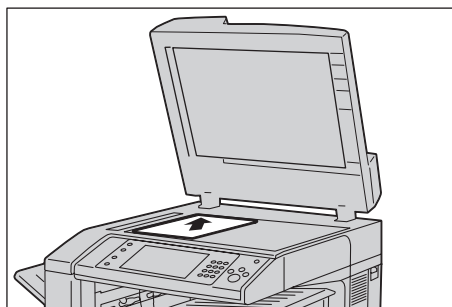
**2** 将原稿正面朝下，靠着稿台玻璃的顶部左上角排列放置。**3** 关闭原稿盖。

- 补充
- 如果在稿台玻璃上放置的是标准尺寸原稿，则原稿尺寸将显示在信息区域。

步骤 2 选择功能

有以下两种方法可复印原稿。

■ 简易复印

仅允许您选择基本功能复印原稿。

■ 副本

允许您对原稿复印进行具体的设定。

以下步骤以 [复印] 为例介绍如何选择功能。

有关简易复印的更多详情，请参照“简易传真”（第 77 页）。

- 补充
- 画面上显示的功能取决于机器的配置。
 - 当启用认证或帐户管理功能时，可能需要用户识别符和密码。向机器管理员索取用户识别符和密码。

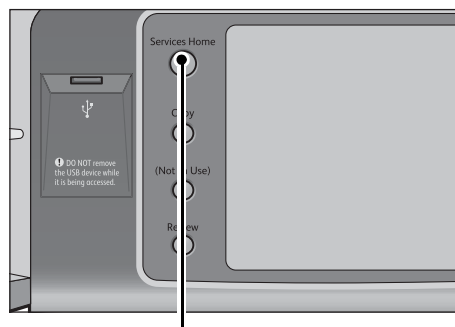
1 按 < 菜单 > 键。

< 菜单 > 键

2 选择 [复印]。



3 如果之前的设定仍然存在，则按 <全部清除> 键。

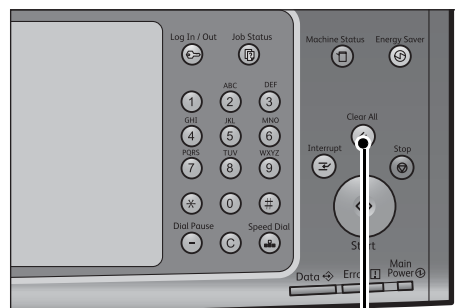

<全部清除> 键

4 选择每个标签并根据需要配置功能。



以下列出了每个标签的参考部分。

- “副本” (第 82 页)
- “画质调整” (第 95 页)
- “扫描方法” (第 102 页)
- “输出格式” (第 116 页)
- “作业编辑” (第 144 页)

步骤 3 输入份数

以下介绍如何输入复印的份数。您可输入的复印份数最多为 999。

1 使用数字键输入要复印的份数。输入的复印份数显示在触摸屏的右上角。

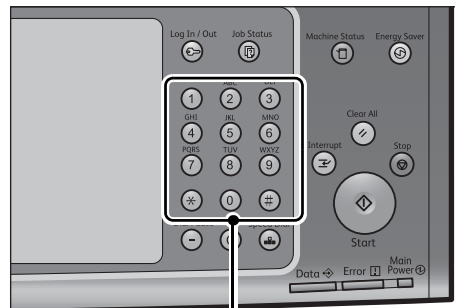

数字键

- 2 如果您输入了一个不正确的值，请按 < 清除 (C) > 键并输入正确的值。

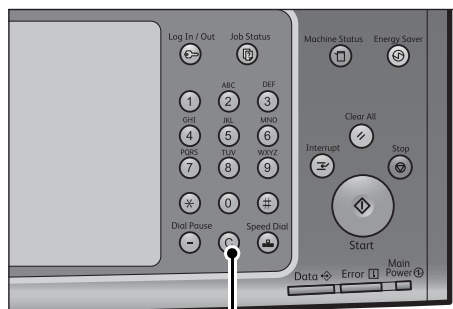

< 清除 (C) > 键

步骤 4 开始复印作业

下面介绍如何启动复印作业。

- 1 按 < 启动 > 键。

- 重要**
- 如果输稿器中已放有原稿，在传送过程中请不要按压原稿。
 - 在检测到复印限制代码时，不能复印。有关复印限制代码的更多详情，请参照“安全水印（原稿安全性管理）”（第 133 页）。
- 补充**
- 如果出现问题，触摸屏上将显示错误信息。根据显示的信息解决问题。
 - 在复印期间您可设定下一份作业。

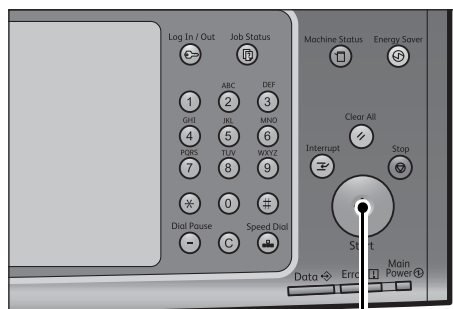

< 启动 > 键

■ 如果您有多份原稿

如果您有其他原稿，可在当前原稿正在扫描时选择触摸屏上的 [有下一张原稿]。此操作允许您将几份原稿扫描为单份数据。

- 2 在扫描期间选择 [有下一张原稿]。

- 补充**
- 使用输稿器时，在机器完成第一份原稿扫描之后，放置下一份原稿。
 - 如果 [有下一张原稿] 显示在右侧显示的画面中，并且在特定时间内没有任何操作，机器将自动假定没有其他的原稿。
 - 您可以通过选择 [份数变更] 来更改份数，此按钮在选择 [停止] 时显示。

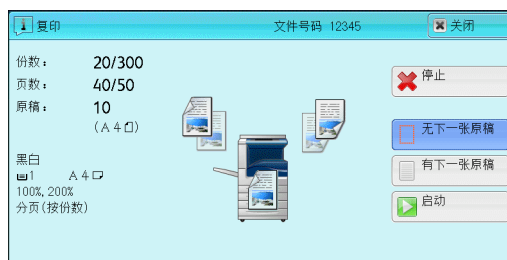

- 3 放置下一份原稿。

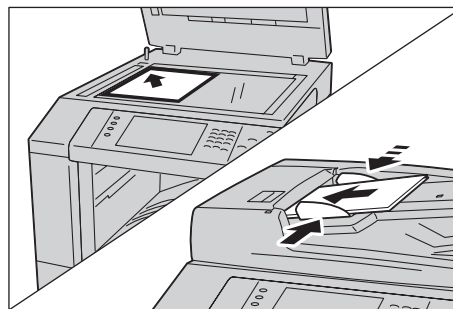

- 4 按 < 启动 > 键。
如果您有多份原稿，请重复步骤 3 和 4。

- 5 在所有原稿都已完成扫描之后，选择 [无下一张原稿]。

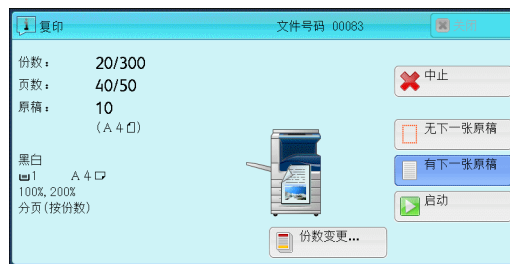

步骤 5 确认作业确认中的复印作业

如果在开始复印作业之后没有副本输出，则作业可能处于等待执行状态。请使用以下步骤确认作业的状态。

- 1 按 < 作业确认 > 键。

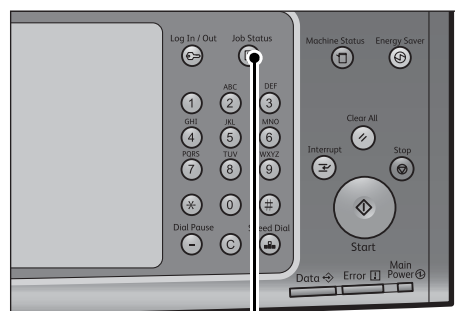

< 作业确认 > 键

- 2 确认作业状态。

补充 · 选择 [▲] 返回到前一个画面，选择 [▼] 进入下一个画面。



复印期间的操作

本节描述复印期间可进行的操作。以下列出了每项操作的参考部分：

停止复印作业.....	74
改变复印份数.....	75
插印复印作业.....	76

停止复印作业

要取消正在处理的复印作业，请遵循以下操作。

- 1 按控制面板上的 < 停止 > 键或触摸屏上的 [停止]。

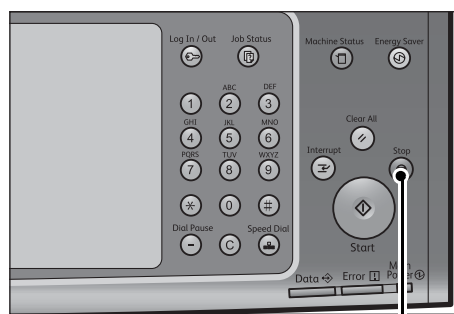

< 停止 > 键

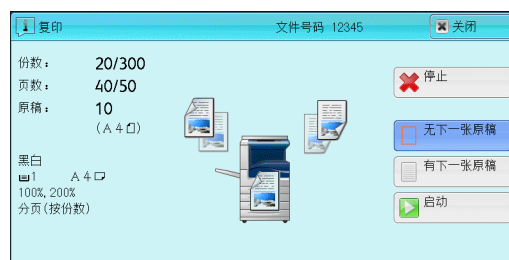

- 2 选择 [中止]。

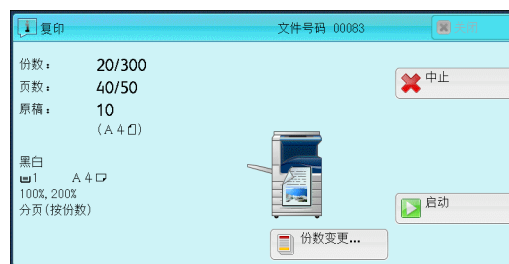

- 若画面上未显示 [停止] 或 [中止] 按钮：

- 1 按 < 作业确认 > 键。

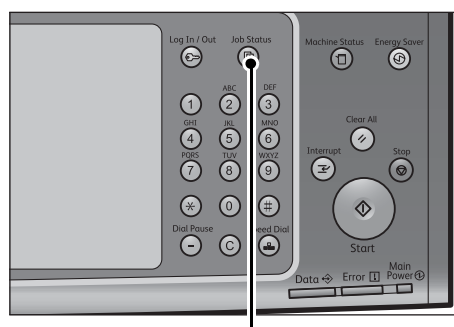

< 作业确认 > 键

2 选择要取消的作业。

补充 · 选择 [▲] 返回到前一个画面，选择 [▼] 进入下一个画面。



3 选择 [中止]。

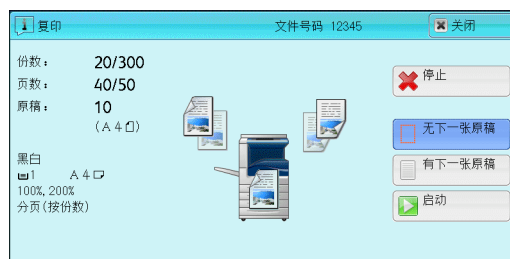

4 选择 [中止]。

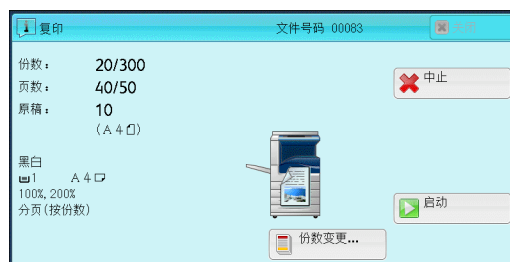

改变复印份数

要在扫描或复印期间更改复印份数，请遵照以下步骤操作。

1 按控制面板上的 <停止> 键或触摸屏上的 [停止]。

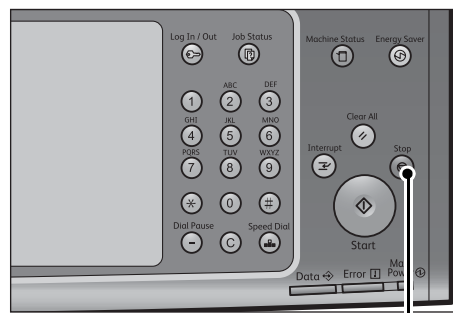

<停止> 键

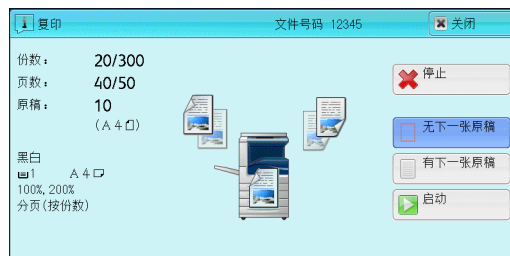

2 选择 [份数变更...]。

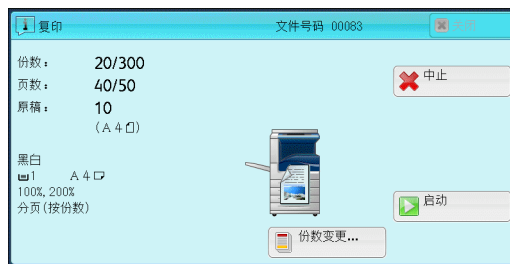

3 使用数字键指定副本份数。

新的份数必须包括已经印刷的份数。您输入的数字不能小于已经印刷的份数。

4 按 < 启动 > 键。

补充 · 如果您输入的数值与已经印刷的份数相同，即使您按 < 启动 > 键，机器也不执行复印作业。

插印复印作业

您可以临时暂停复印作业，以让机器处理另一份作业。

重要 · 仅当扫描完所有的原稿后，才能按 < 插印 > 键。当正在扫描原稿或者选择了 [有下一张原稿] 时，机器不会接受另一份作业。

1 按 < 插印 > 键。

< 插印 > 键点亮，表明机器处于插印模式。

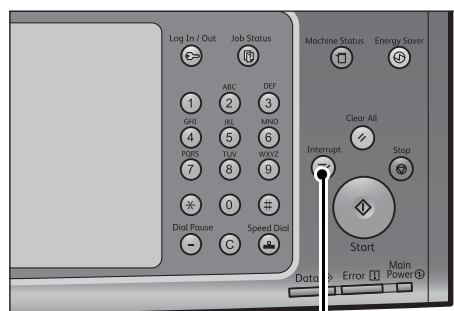

< 插印 > 键

2 放置原稿，如有必要，请设定其功能。

3 使用数字键指定副本份数。

4 按 < 启动 > 键。

5 在完成插印原稿的复印之后，再按 < 插印 > 键。

< 插印 > 键熄灭，表明机器退出了插印模式。

补充 · 如果您使用稿台玻璃复印原稿，请取走稿台玻璃上的原稿。

6 按 < 启动 > 键。

被暂停的复印作业将恢复执行。

简易传真

您可在 [菜单] 画面上选择 [复印] 或 [简易复印] 以设置复印的功能。

本节介绍您可在 [简易复印] 画面上选择的功能。 [简易复印] 允许您仅使用基本功能就可以轻松复印文件。以下列出了每一功能的参考部分：

纸张选择 (选择复印纸张)	77
倍率选择 (缩小 / 放大复印副本)	78
双面 / 单面选择 (制作双面副本)	79
色彩模式 (选择复印色彩)	80
发送浓度 (调整复印浓度)	80
2 合 1 (在一张纸上复印 2 页)	81
装订左上单钉	81

1 从 [菜单] 画面中选择 [简易复印] 。



2 选择 [简易复印] 画面上的功能。



纸张选择 (选择复印纸张)

此功能允许您选择用于复印的纸盘。

1 选择 [纸盘] 。



2 选择要使用的纸盘。



■ 自动

根据原稿尺寸和指定的复印倍率，自动设定放置有合适纸张的纸盘。

补充 · 如果您选择 [自动]，请在 [倍率选择] 中选择 [自动 %] 以外的其他选项。

■ 纸盘 1 - 4，及纸盘 6-7（选装）

允许您直接选择所需的纸盘。

■ 手送纸盘自动尺寸检测

自动检测手送纸盘中放置的纸张尺寸。

■ 手送纸盘 100×148mm

通过手送纸盘在明信片上进行复印时选择该选项。

判断纸盘中纸张的剩余数量

您可根据纸盘显示的图标判断纸盘中所放纸张的剩余数量。

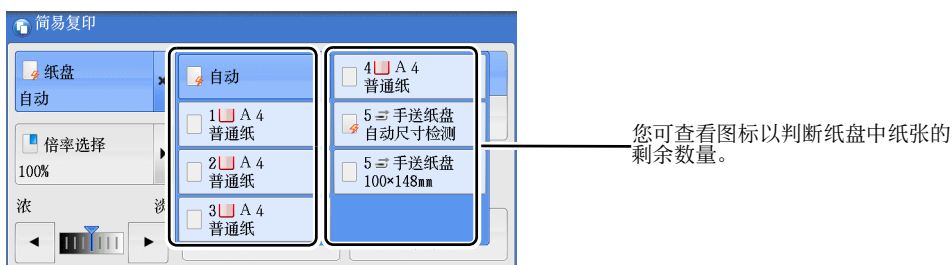

: 表示纸张的剩余数量为 25-100%。

: 表示纸张的剩余数量少于 25%。

: 表示纸盘纸张用完，或未放置纸张。

倍率选择（缩小 / 放大复印副本）

此功能允许您选择放大或缩小副本尺寸的复印倍率。

1 选择 [扫描倍率]。

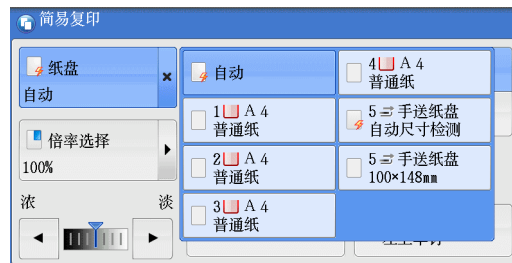

2 选择复印倍率。

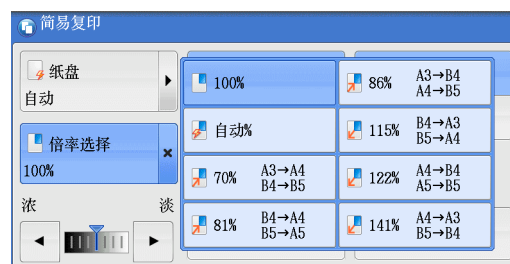

■ 100%

将与原稿相同的图像尺寸进行复印。

■ 自动 %

根据原稿尺寸和 [纸张选择] 中指定的纸张尺寸自动设定复印倍率，并且自动缩放原稿副本以配合纸张。

补充 · 如果您选择了 [自动 %]，请在 [纸盘] 中选择 [自动] 以外的选项。

■ 预设倍率

允许您选择预设的复印倍率。

双面 / 单面选择 (制作双面副本)

此功能允许您将单面或双面原稿制作成单面和双面副本。

1 选择任意项。

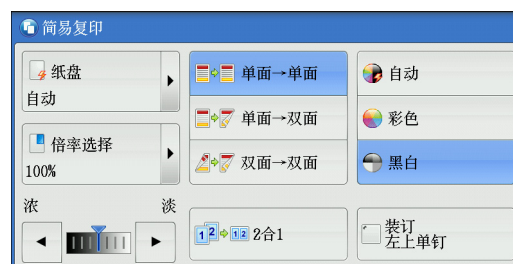

■ 1 → 单面

将单面原稿制作成单面副本。

■ 1 → 双面

将单面原稿制作成双面副本。

■ 2 → 双面

将双面原稿制作成双面副本。

色彩模式（选择复印色彩）

此功能可允许您选择色彩模式。

- 1 选择 [黑白] 或 [彩色]。



■ 自动

检测原稿是彩色还是黑白，并相应地打印原稿。

补充 · 如果彩色原稿属于下面情形中的一种，则机器可能以黑白方式复印原稿。

- 彩色区域太小。
- 色彩太浅。

在这种情况下，请更改机器用于识别颜色的五个等级中的一个。有关更多详情，请参照《管理员说明书》中的“第5章 规格设定 / 登记” > “通用设定” > “画质设定 / 色彩校正” > “画质调整” > “黑白 / 彩色原稿自动辨别水平”。

■ 全彩

以全彩模式复印。

■ 黑白 (2 色阶)

无论原稿为何种颜色，均按黑白复印。

补充 · 如果某些颜色无法使用，则可以使用的颜色也会受到限制。有关更多详情，请参照《管理员说明书》中的“第5章 规格设定 / 登记” > “帐户管理” > “用户登记 / 总计确认” > “使用限制”。

发送浓度（调整复印浓度）

此功能允许您从 7 种浓度等级中选择一种浓度等级。

- 1 使用 [◀] 和 [▶] 选择浓度等级。



2 合 1（在一张纸上复印 2 页）

此功能允许您将原稿的 2 页复印到一张纸上。

如果您选择 [2 合 1]，将自动选择 [倍率选择] 中的 [自动 %]。机器自动设定复印倍率并复印图像以适合选定的纸张。

- 补充
- 如果您取消选择 [倍率选择] 的 [自动 %]（选择了其他复印倍率），可能会由于原稿图像的尺寸而出现图像缺失。
 - 选择 [纸盘] 的 [自动] 以外的其他选项。当您选择 [自动] 时，即选择了装有 A4 纸张的纸盘。如果没有装有 A4 纸张的纸盘，则机器将根据 [自动解除时的纸盘] 设定选择纸盘。有关 [自动解除时的纸盘] 的更多详情，请参照《管理员说明书》中的“第 5 章 规格设定 / 登记” > “复印设定” > “复印动作控制” > “自动解除时的纸盘”。

有关如何在一张纸上复印 4 页或 8 页的详情，请参照“多张合一多张合一（N 合 1）（将多页复印到单张纸上）”（第 121 页）。

1 选择 [2 合 1]。



装订左上单钉

此功能允许您选择是否在左上角装订输出的副本。

可装订的页数为 2-50（使用 80g/m² 的纸张）。可以使用的纸张类型包括：债券纸、普通纸、再生纸、回收纸、薄纸、厚纸 1、厚纸 1（反面）、厚纸 2（170-220g/m²）、厚纸 2（反面）（170-220g/m²）、涂层纸 1*、涂层纸 1（反）*、涂层纸 2（170-220g/m²）*、涂层纸 2（反）（170-220g/m²）*、打孔纸、自定义纸张 1-5。

*：在完成装订部 A1，此纸张类型不能使用。

补充

- 在某些机型中不显示此功能。需要选装配件。有关更多详情，请联络我们的客户支持中心。

1 选择 [装订左上单钉]。



副本

您可在 [菜单] 画面上选择 [复印] 或 [简易复印] 以设置复印的功能。

本节介绍您可在 [复印] 画面上选择的功能。以下列出了每一功能的参考部分：

倍率选择 (缩小 / 放大复印副本)	82
纸张选择 (选择复印纸张)	86
色彩模式 (选择复印色彩)	89
双面 / 单面选择 (制作双面副本)	93
分页 / 不分页 / 装订 / 打孔 (指定分页 / 不分页 / 装订 / 打孔选项)	93
多张合一 (将多页复印到单张纸上)	93
复印浓度 (调整复印浓度)	94

您可自定义 [复印] 画面上显示功能的排列。有关更多详情，请参照《管理员说明书》中的“第 5 章 规格设定 / 登记” > “复印设定” > “基本复印画面的功能显示”。

1 从 [菜单] 画面中选择 [复印]。



2 选择 [复印] 画面上的功能。



倍率选择 (缩小 / 放大复印副本)

此功能允许您选择 缩小副本尺寸的复印倍率。

1 指定复印倍率。您可使用数字键盘指定值，或者使用 [+] 和 [-] 直接指定缩放倍率。



■ 100%

将与原稿相同的图像尺寸进行复印。

■ 自动 %

根据原稿尺寸和 [纸张选择] 中指定的纸张尺寸自动设定复印倍率，并且自动缩放原稿副本以配合纸张。

补充 · 如果您选择了 [自动 %]，请在 [纸张选择] 中选择 [自动] 以外的选项。

■ 预设倍率（画面上的第 3 键到第 4 键）

显示预设的复印倍率。

您可以更改与每个按钮有关的复印倍率。有关设定的更多详情，请参照《管理员说明书》中的“第 5 章 规格设定 / 登记” > “复印设定” > “预设按键的设定” > “倍率选择” 按键。

■ 详细设定 ...

显示 [倍率选择] 画面，在该画面上您可设定 [固定倍率 / 任意倍率]、[纵横独立缩放] 和 [尺寸指定缩放]。

有关 [倍率选择] 画面的设定的更多详情，请参照 “选择 [固定倍率 / 任意倍率] 时”（第 83 页）、“选择 [纵横独立缩放] 时”（第 84 页）或 “选择 [尺寸指定缩放] 时”（第 85 页）。

选择 [固定倍率 / 任意倍率] 时

您可以从标准复印倍率中选择缩放倍率，也可以直接输入缩放倍率。

1 选择一复印倍率，或是指定一个值。

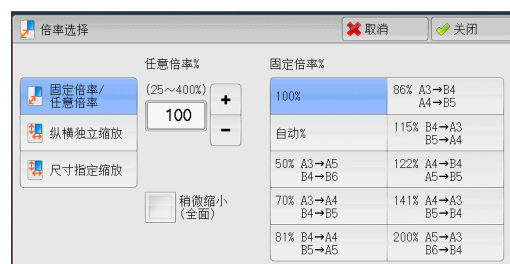

■ 任意倍率 %

在 25 到 400% 范围内以 1% 为增量指定倍率值。要指定值，请使用数字键或 [+] 和 [-]。指定“100%”，则表示允许您以与原稿相同的图像尺寸进行复印。

当您在标准尺寸纸张上制作标准尺寸原稿的放大 / 缩小副本时，将采用以下复印倍率。

副本 / 原稿	A6	B6	A5	B5	A4	B4	A3
A6	100%	122%	141%	173%	200%	245%	283%
B6	82%	100%	116%	142%	164%	200%	232%
A5	71%	86%	100%	122%	141%	174%	200%
B5	58%	70%	81%	100%	115%	141%	163%
A4	50%	61%	70%	86%	100%	122%	141%
B4	41%	50%	58%	70%	81%	100%	115%
A3	35%	43%	50%	61%	70%	86%	100%

如何根据原稿的尺寸和方向放置原稿。有关更多详情，请参照 “步骤 1 放置原稿”（第 68 页）。

有关可放置纸张的详情，请参照《管理员说明书》中的“第 2 章 纸张和其他介质” > “纸张类型”。

■ 固定倍率 %

从以下选项选择一个复印倍率。

- 100%

与原稿相同的图像尺寸进行复印。

- 自动 %

根据原稿尺寸和 [纸张选择] 中指定的纸张尺寸自动设定复印倍率，并且自动缩放原稿副本以配合纸张。

补充 · 如果您选择了 [自动 %]，请在 [纸盘] 中选择 [自动] 以外的选项。

- 预设倍率

从预设的倍率中选择。

您可以更改与每个按钮有关的复印倍率。有关设定的更多详情，请参照《管理员说明书》中的“第 5 章 规格设定 / 登记” > “复印设定” > “固定倍率按键”。

■ 稍微缩小 (全面)

选择该复选框以便使用指定的复印倍率稍微缩小原稿图像，以将完整的图像复印在纸张上。

重要 · 如果您选择 [稍微缩小 (全面)] 并且不想消除原稿边框，则将边框消除量设为 0mm。请注意，如果边框消除量设为 0mm，复印原稿的边缘可能会沾上污物或产生图像缺失。您可以在 [扫描方法] 画面上设定 [边框消除]。有关更多详情，请参照“边框消除 (消除原稿的边缘和边距阴影)” (第 109 页)。

选择 [纵横独立缩放] 时

您可分别指定宽度和长度的缩放倍率。

1 选择任意项。

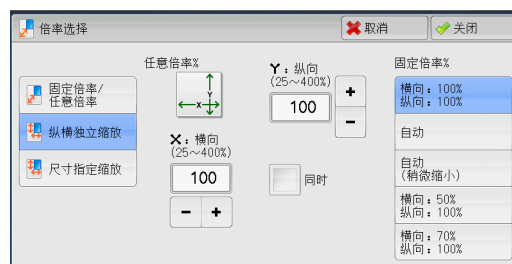

■ 任意倍率 %

- X: 横向, Y: 纵向

允许您在 25 到 400% 的范围内以 1% 为增量指定宽度和长度的缩放倍率。使用 [+] 和 [-] 按钮或数字键指定缩放倍率。

■ 同时

允许您按相同的倍率同时更改宽度和长度数值。

■ 固定倍率 %

- 100% / 100%

与原稿相同的图像尺寸进行复印。

- 自动

自动设定宽度和长度的缩放倍率，以让原稿图像配合纸张尺寸。

- 自动（稍微缩小）
自动设定宽度和长度的缩放倍率，以让原稿图像配合纸张尺寸，然后稍微减小缩放倍率以将完整的图像复印在纸上。
- 横向：XX% 纵向：XX%
允许您指定预设的缩放倍率。

选择 [尺寸指定缩放] 时

您可以单独指定长度和宽度值。

如果您指定了原稿尺寸和所需的副本尺寸，长度和宽度的缩放倍率将根据您输入的数值自动计算得出（25 到 400% 范围内）。

补充 · 选择 [尺寸指定缩放] 允许您设置复印倍率。在 [原稿尺寸] 和 [副本尺寸] 中输入的数值用于计算倍率，并且不会反映在原稿的扫描尺寸或纸张尺寸中。确保指定原稿的扫描尺寸。另外，请根据需要选择纸盘。

有关如何指定原稿扫描尺寸的更多详情，请参照“原稿尺寸输入（指定原稿的扫描尺寸）”（第 107 页）。有关如何选择纸盘的更多详情，请参照“纸张选择（选择复印纸张）”（第 86 页）。

- 1 使用数字键在 [X：横向] 的 [原稿尺寸] 中输入原稿的宽度值。

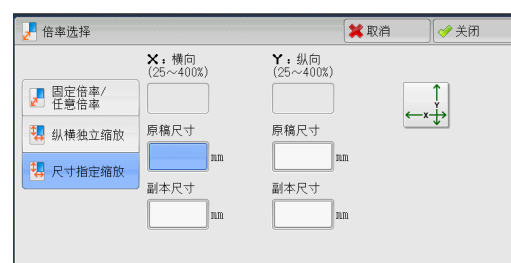

- 2 使用数字键在 [X：横向] 的 [副本尺寸] 中输入输出副本的宽度值。
- 3 请以相同的方式输入 [Y：纵向] 的 [原稿尺寸] 和 [副本尺寸] 的长度值。

■ X：横向 / Y：纵向

显示使用在 [原稿尺寸] 和 [副本尺寸] 中设置的值自动计算的缩放倍率。

■ 原稿尺寸

允许您在 1 到 999mm 的范围内以 1mm 为增量输入原稿的宽度和长度。

■ 副本尺寸

允许您在 1 到 999mm 的范围内以 1mm 为增量输入输出副本的宽度和长度。

纸张选择（选择复印纸张）

此功能允许您选择放置有您想使用纸张的纸盘。

1 选择纸盘。



■ 自动

根据原稿尺寸和指定的复印倍率，自动设定放置有合适纸张的纸盘。

补充 · 如果您选择 [自动]，请在 [倍率选择] 中选择 [自动 %] 以外的其他选项。

■ 预设纸盘（画面上的第 2 键到第 5 键）

允许您直接选择所需的纸盘。

您可以更改与 [复印] 画面上各按钮有关的纸盘。有关设定的更多详情，请参照《管理员说明书》中的“第 5 章 规格设定 / 登记” > “复印设定” > “预设按键的设定” > “纸盘按键”。

■ 详细设定 ...

显示 [海报 - 纸盘设定] 画面。

请参照“[纸张选择] 画面”（第 87 页）。

判断纸盘中纸张的剩余数量

您可根据纸盘显示的图标判断纸盘中所放纸张的剩余数量。



: 表示纸张的剩余数量为 25-100%。



: 表示纸张的剩余数量少于 25%。



: 表示纸盘纸张用完，或未放置纸张。

[纸张选择] 画面

此画面允许您从机器上所有可用的纸盘中选择一个纸盘。

1 选择纸盘。

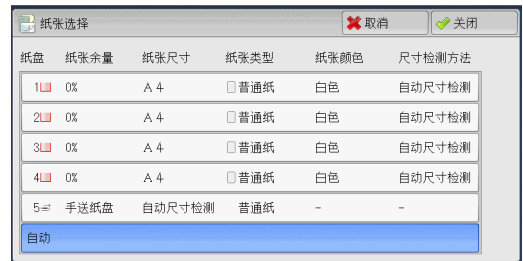

■ 纸盘

允许您选择纸盘。当在 [倍率选择] 中选择了 [自动 %] 时，机器将根据原稿尺寸和指定的复印倍率，自动设定放置有合适纸张的纸盘。当选择了 [纸盘 5 (手送纸盘)] 时，显示 [纸盘 5 (手送纸盘)] 画面，在此画面上您可指定除了普通纸和非标准尺寸纸张以外的纸张类型。

有关更多详情，请参照“ [纸盘 5 (手送纸盘)] 画面 ” (第 87 页)。

补充 · 纸盘 6 为选装纸盘。

■ 纸张余量

显示纸盘中放置的剩余纸张数。

■ 纸张尺寸

显示纸张尺寸。

■ 纸张类型

显示纸张类型。

■ 全彩

显示纸张颜色。

有关如何设置 [纸张颜色] 的详情，请参照《管理员说明书》中的“第 5 章 规格设定 / 登记” > “通用设定” > “纸张 / 纸盘的设定” > “纸盘的纸张尺寸 / 类型 / 属性设定”。

■ 尺寸检测方法

显示机器如何检测纸张尺寸。

补充 · 为纸盘 3 和纸盘 4 设定了固定的纸张尺寸。要更改纸盘 3 和纸盘 4 的纸张尺寸，请联络我们的客户支持中心。

有关如何设置 [尺寸检测方法] 的详情，请参照《管理员说明书》中的“第 5 章 规格设定 / 登记” > “通用设定” > “其他设定” > “尺寸检测切换”。

[纸盘 5 (手送纸盘)] 画面

设置要放置在纸盘 5 (手送纸盘) 中的纸张。

在纸盘 5 中加载纸张时出现 [纸盘 5] 画面。

有关纸盘 5 中可放置纸张的详情，请参照《管理员说明书》中的“第 2 章 纸张和其他介质” > “纸张类型”。

1 选择纸张尺寸和纸张类型。

- 补充
- 选择 [▲] 返回到前一个画面，选择 [▼] 进入下一个画面。
 - 仅在放置了标准尺寸的纸张时，[自动]才可用。

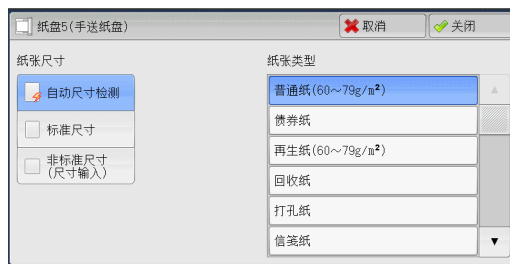

■ 纸张尺寸

请选择 [自动尺寸检测]、[标准尺寸] 或 [非标准尺寸 (尺寸输入)]。

当您选择 [自动尺寸检测] 时，将自动识别纸张尺寸。

当您选择 [标准尺寸] 或 [非标准尺寸 (尺寸输入)] 时，请分别参照“选择 [标准尺寸] 时” (第 88 页) 或“选择 [非标准尺寸 (尺寸输入)] 时” (第 88 页)。

■ 纸张类型

选择纸张类型。

选择 [标准尺寸] 时

选择 [标准尺寸]，从显示的列表中选择纸张尺寸，然后选择纸张类型。

1 选择纸张尺寸和纸张类型。

- 补充
- 选择 [▲] 返回到前一个画面，选择 [▼] 进入下一个画面。

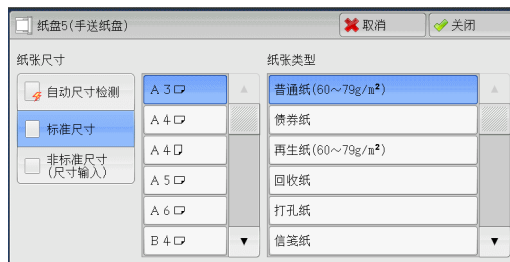

选择 [非标准尺寸 (尺寸输入)] 时

选择 [非标准尺寸 (尺寸输入)] 后，在显示的画面上输入原稿的宽度和长度。

以 1mm 为增量，在 98 到 483mm 的范围内设置 X (长度)，在 89 到 320mm 的范围内指定 Y (宽度)。

- 重要
- 如果非标准尺寸纸张的 X (长度) 低于 140mm，则原稿将无法正确复印。
 - 在非标准尺寸纸张上进行双面复印时，请以 1mm 为增量，在 140 到 483mm 的范围内设置 X (长度)，在 128 到 320mm 的范围内设置 Y (宽度)。

1 使用 [+] 和 [-] 按钮或数字键输入纸张尺寸。

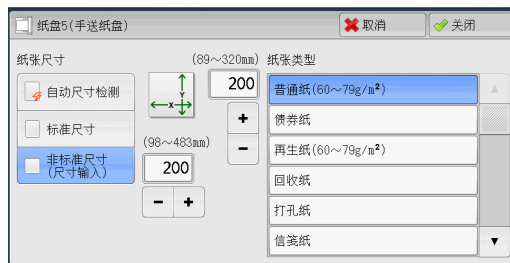

2 选择纸张类型。

- 补充
- 选择 [▲] 返回到前一个画面，选择 [▼] 进入下一个画面。

色彩模式（选择复印色彩）

此功能可允许您选择复印色彩。

补充 · 如果某些颜色无法使用，则可以使用的颜色也会受到限制。有关更多详情，请参照《管理员说明书》中的“第5章 规格设定/登记”>“帐户管理”>“用户登记/总计确认”>“使用限制”。

1 选择色彩模式



■ 自动

机器自动确定原稿色彩，如果原稿为彩色，机器将按全彩复印，如果为黑白，则按单色（黑色）复印。

补充 · 如果彩色原稿属于下面情形中的一种，则机器可能以黑白方式复印原稿。

- 彩色区域太小。
- 色彩太浅。

在这种情况下，请更改机器用于识别颜色的五个等级中的一个。有关更多详情，请参照《管理员说明书》中的“第5章 规格设定/登记”>“通用设定”>“画质设定/色彩校正”>“画质调整”>“黑白/彩色原稿自动辨别水平”。

■ 全彩

以全彩模式复印。

■ 黑白（2色阶）

无论原稿为何种颜色，均按黑白复印。

■ 双色（红/黑色）

使用两种颜色复印彩色原稿。

您可以更改这两种颜色。有关更多详情，请参照《管理员说明书》中的“第5章 规格设定/登记”>“复印设定”>“复印功能设定默认值”>“双色—指定区域的复印颜色”和“双色—非指定区域的复印颜色”。

■ 单色（红）

使用一种颜色复印彩色原稿。

您可在选择[其他色彩模式]>[单色]>[颜色指定]后所显示的画面上将红色更改为其他颜色。有关更多详情，请参照《管理员说明书》中的“第5章 规格设定/登记”>“复印设定”>“复印功能设定默认值”>“单色”。

■ 详细设定...

显示[色彩模式]画面

有关更多详情，请参照“[色彩模式]画面”（第90页）。

[色彩模式] 画面

此画面允许您可对全彩、双色和单色进行设定。

1 选择 [其他色彩模式 ...] 。

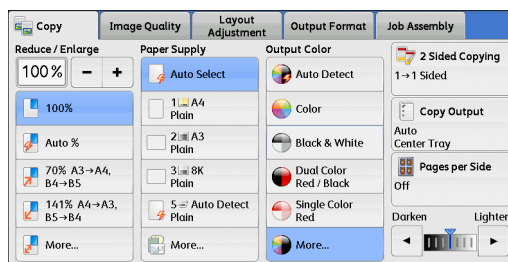

2 选择所需的色彩模式。

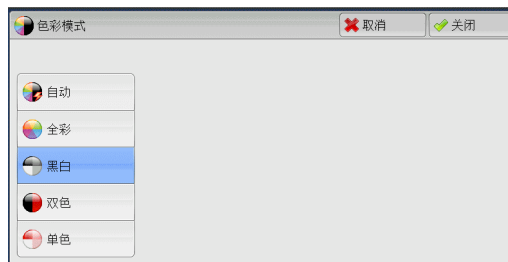

■ 自动

自动确定原稿色彩，如果原稿为彩色，将按全彩复印，如果为黑白，则按单色（黑色）复印。

■ 全彩

在使用所有四色墨粉：黄色、洋红色、青色和黑色时，按全色复印。

■ 黑白 (2 色阶)

无论原稿为何种颜色，均按黑白复印。

■ 双色

将原稿的色彩分成源色和其他颜色，然后使用两种颜色复印原稿。选择 [双色] 允许您设定以下项目：

• 源色指定

显示 [源色指定] 画面，此画面允许您从原稿中选择一种或多种颜色以将其定义成源色。

请参照“ [源色指定] 画面 ”（第 91 页）。

• 指定区域的复印颜色

显示 [指定区域的复印颜色] 画面，此画面允许您选择用于替代所选源色的目标色。

请参照“ [指定区域的复印颜色] 画面 ”（第 91 页）。

• 非指定区域的复印颜色

显示 [非指定区域的复印颜色] 画面，此画面允许您选择用于替代所选源色之外的其他颜色的颜色。

请参照“ [非指定区域的复印颜色] 画面 ”（第 92 页）。

■ 单色

以一种指定的颜色复印。

选择该选项，画面上显示 [颜色指定]。在选择 [颜色指定] 后显示的 [色彩模式 - 颜色指定] 画面上选择一种颜色。

请参照“ [色彩模式 - 颜色指定] 画面 ”（第 93 页）。

[源色指定] 画面

此画面允许您从原稿中选择一种或多种颜色以将其定义成源色。

1 选择 [双色]。

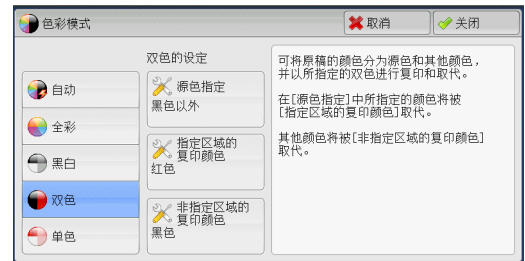

2 选择 [源色指定]。

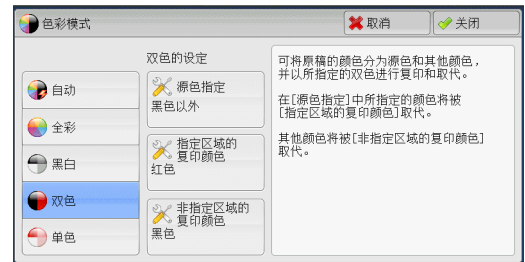

3 选择 [黑色以外] 或 [颜色指定]。

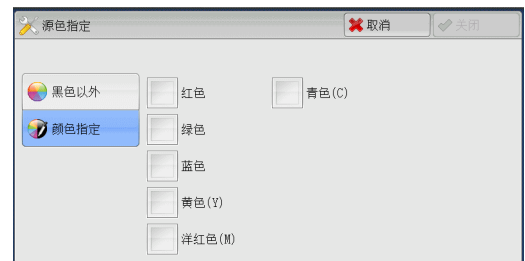

■ 黑色以外

黑色以外的色彩将成为源色。

■ 全彩

允许您从六种预设的选项中选择一种或多种源色。

[指定区域的复印颜色] 画面

此画面允许您选择用于替代 [源色指定] 中指定源色的目标色。您可从 7 种预设颜色和 6 种自定义颜色中选择一种颜色。

有关如何设置自定义颜色的更多详情，请参照《管理员说明书》中的“第 5 章 规格设定 / 登记” > “复印设定” > “自定义颜色”。

1 选择 [双色]。

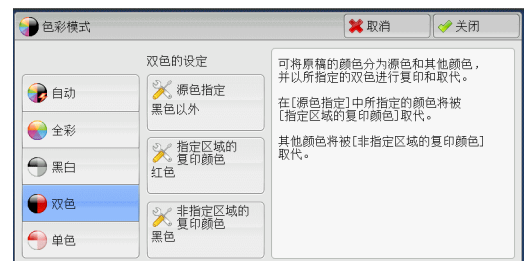

2 选择 [指定区域的复印颜色]。

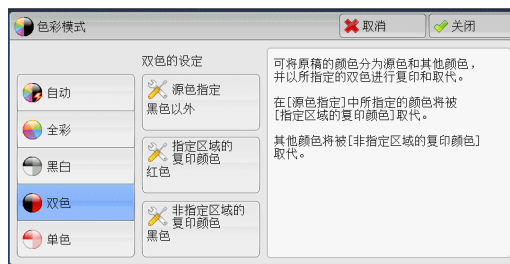

3 选择任意颜色。



[非指定区域的复印颜色] 画面

此画面允许您选择用于替代指定源色以外的颜色的目标色。您可从 7 种预设颜色和 6 种自定义颜色中选择一种颜色。

有关如何设置自定义颜色的更多详情，请参照《管理员说明书》中的“第 5 章 规格设定 / 登记” > “复印设定” > “自定义颜色”。

1 选择 [双色]。

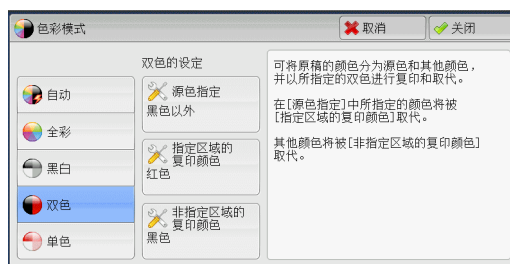

2 选择 [非指定区域的复印颜色]。

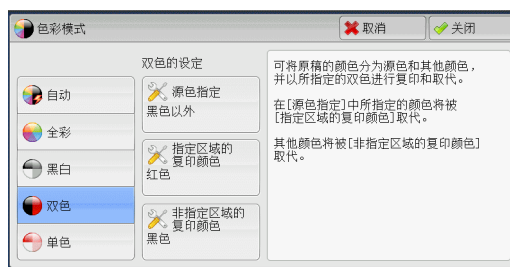

3 选择任意颜色。



[色彩模式－颜色指定] 画面

此画面允许您指定进行单色复印的颜色（无论原稿中为何种颜色）。

您可以对 [单色] 从 6 种预设颜色和 6 种自定义颜色中选择一种颜色。

有关如何设置自定义颜色的更多详情，请参照《管理员说明书》中的“第 5 章 规格设定 / 登记” > “复印设定” > “自定义颜色”。

1 选择 [单色]。



2 选择 [颜色指定]。



3 选择任意颜色。

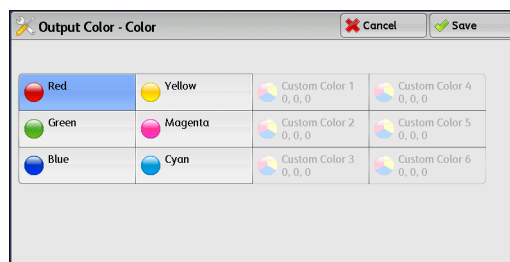

双面 / 单面选择（制作双面副本）

该功能与 [画质调整] 画面的 [双面 / 单面选择] 相同。有关更多信息，请参照“双面 / 单面选择（制作双面副本）”（第 103 页）。

分页 / 不分页 / 装订 / 打孔（指定分页 / 不分页 / 装订 / 打孔选项）

该功能与 [输出格式] 画面的 [分页 / 不分页 / 装订 / 打孔] 相同。有关更多信息，请参照“分页 / 不分页 / 装订 / 打孔（指定分页 / 不分页 / 装订 / 打孔选项）”（第 139 页）。

多张合一（将多页复印到单张纸上）

该功能与 [输出格式] 画面的 [多张合一（N 合 1）] 相同。有关更多详情，请参照“多张合一多张合一（N 合 1）（将多页复印到单张纸上）”（第 121 页）。

复印浓度（调整复印浓度）

此功能允许您从 7 种浓度等级中选择一种浓度等级。

补充 · [复印]、[画质调整] 和 [简易复印] 画面上的 [复印浓度] 相同。

- 1 使用 [◀] 和 [▶] 从 7 种浓度等级中选择。



画质调整

本节介绍您可在 [画质调整] 画面上选择的功能。以下列出了每一功能的参考部分：

原稿画质（选择原稿画质）	95
复印浓度 / 清晰度 / 彩度（调整图像的复印浓度 / 清晰度 / 彩度）	97
原稿画质（消除原稿底色 / 调整对比度）	97
自动画质调整（选择画质调整）	98
色彩平衡（调整色彩平衡）	99
色调（调整色调）	101

1 从 [菜单] 画面中选择 [复印]。



2 选择 [画质调整] 画面上的功能。



补充 · 如果彩色再现效果不好，请执行自动色阶校正。有关自动色阶校正的更多详情，请参照《管理员说明书》中的“第3章 维护”>“执行自动色阶校正”。

原稿画质（选择原稿画质）

此功能允许您选择原稿画质，如文字和照片。通过选择原稿画质，您可以最佳的图像画质进行复印。

1 选择 [原稿画质]。



2 选择任意项。

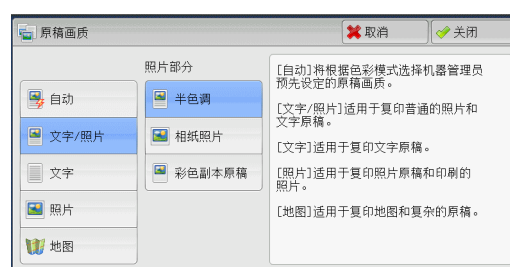

■ 自动

根据机器管理员模式下所作的设定及 [复印] 画面上 [色彩模式] 中所作的设定自动设置原稿画质。

■ 文字 / 照片

如果原稿包含文字和照片，则选择此项。机器将自动识别原稿的文字和照片区域，且对于各自区域分别设置适合的图像画质。要处理照片区域，请从 [半色调]、[相纸照片] 和 [彩色副本原稿] 中选择照片类型。

• 半色调

如果原稿包含打印的照片，如小册子，选择此项。

• 相纸照片

如果原稿贴有照片，则选择此项。此选项用于防止副本偏蓝。

• 彩色副本原稿

如果使用彩色复印机（如本机）复印或打印原稿，则选择此项。此选项用于防止副本颜色偏浅。

■ 文字

选择此项以清晰复印原稿的文字区域。此选项适用于图形和图表。

• 印刷 / 墨水文字

如果原稿是印刷的或者是用墨水书写的，请选择此项。

• 浅色文字

为需要增强的文字选择此选项，如手书铅笔字。

• 文字（薄纸原稿）

选择此项可减轻转印纸原稿模糊现象或去除薄纸原稿的底色。

[文字（薄纸原稿）] 可能不会显示，取决于机器管理员模式中的设定。有关如何显示 [文字（薄纸原稿）] 的更多详情，请参照《管理员说明书》中的“第5章 规格设定 / 登记 > “复印设定” > “复印动作控制” > “原稿画质 - 薄纸原稿”。

■ 照片

选择此选项可清晰复印照片。从与 [文字 / 照片] 相同的选项中选择照片类型：[半色调]、[相纸照片] 和 [彩色副本原稿]。

■ 地图

选择此选项可复印彩色背景上具有文字的原稿（如地图）。

复印浓度 / 清晰度 / 彩度（调整图像的复印浓度 / 清晰度 / 彩度）

此功能允许您调整复印浓度、清晰度和彩度。

- 补充
- [复印浓度 / 清晰度 / 彩度] 中的 [复印浓度] 和 [复印] 画面中的 [复印浓度] 作用相同。
 - 如果 [复印浓度]、[清晰度] 或 [彩度] 与 [自动画质调整] 同时设置，则 [自动画质调整] 中设定的值将被清除。

1 选择 [复印浓度 / 清晰度 / 彩度]。



2 调整任意项。



■ 发送浓度

允许您从 [淡] 和 [浓] 之间的 7 种浓度范围中选择。

越是靠近 [淡] 的等级，复印浓度越浅；越是靠近 [浓] 的等级，复印浓度越深。

■ 清晰度

允许您从 [弱] 和 [强] 之间的 5 种清晰度等级中选择。

越是靠近 [强] 的等级，图像轮廓越清晰；越是靠近 [弱] 的等级，图像轮廓越模糊。

■ 彩度

允许您从 [强] 和 [弱] 之间的 5 种对彩度范围中选择。

越是靠近 [强] 的范围，色彩越亮；越是靠近 [弱] 的范围，色彩越暗。

原稿画质（消除原稿底色 / 调整对比度）

此功能允许您去除原稿的底色，如报纸和彩色纸张。您还可以调整对比度。

- 补充
- 当 [原稿画质] 设为 [照片] 时，[去除底色 / 对比度] 功能将无法使用。
 - 如果 [去除底色] 或 [对比度] 与 [自动画质调整] 同时设置，则 [自动画质调整] 中的设定将被清除。

1 选择 [原稿画质]。

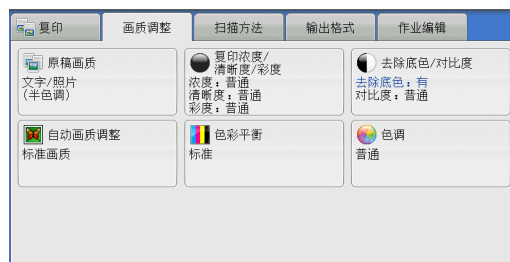

2 设定 [去除底色] 和 [对比度]。

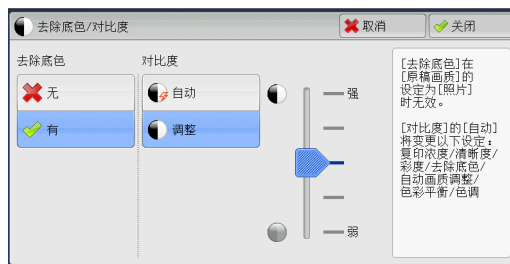

■ 去除底色

- 不要求

扫描原稿背景并不加过滤。

- 去除底色：有

如果 [色彩模式] 设为 [黑白]，将去除在彩色纸张（如报纸）上打印的原稿底色。

如果 [色彩模式] 设定为 [全彩]、[双色] 或 [单色]，将去除白色纸张的色彩元素，如透过纸张看到的另一面上的墨点和打印痕迹等。

- 补充
- 如果 [色彩模式] 设为 [全彩]，您可更改去除底色水平。有关更多详情，请参照《管理员说明书》中的“第 5 章 规格设定 / 登记” > “复印设定” > “复印动作控制” > “去除底色水平（文字 / 照片）” 以及 “去除底色水平（文字）”。

■ 对比度

- 自动

自动调整原稿的亮度和色调以锐化图像。

- 补充
- 当使用输稿器时，[自动] 不可用。

- 调整

允许您从 [弱] 和 [强] 之间的 5 种对比度范围中选择。

越靠近 [强] 处，较浅和较深部分之间的差异就越大，较浅的部分变得更亮，较深的部分变得更暗。相反，越靠近 [弱] 处，较浅和较深部分之间的差异就越小。

自动画质调整（选择画质调整）

如果您设置了此功能，则自动调整 [图像增强]、[复印浓度 / 清晰度 / 彩度]、[色调] 和 [色彩平衡] 设定，并且以指定的画质进行复印。

- 重要
- 当使用自动画质调整功能时，[自动] 对比度不可用。

- 补充
- 如果您在设置 [自动画质调整] 之后还做了其他画质设定，则 [自动画质调整] 中的设定将被清除。

1 选择 [自动画质调整]。

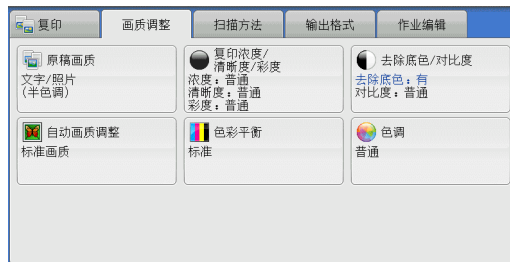

2 选择任意项。

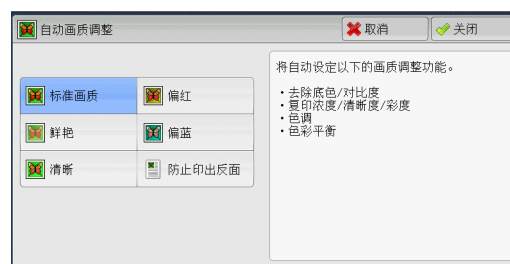

■ 不要求

采用 [去除底色 / 对比度]、[复印浓度 / 清晰度 / 彩度]、[色调] 和 [色彩平衡] 默认值设定进行复印。

■ 鲜艳

通过提高彩度、再现更加鲜明的图像，更加活灵活现。

■ 清晰

再现提高了浓淡程度对比度、具有高低起伏效果的图像。此选项适用于希望引起人们注意的原稿，如广告宣传画。

■ 偏红

再现更亮、更暖、偏红的图像。要使肤色略带红润或使柔和的图像显得更柔和，可以选择此选项。

■ 偏蓝

再现更加清晰的蓝色。此选项适用于海蓝色和天蓝色图像，要使雾蓝色更加清晰，可以选择此选项。

■ 防止印出反面

防止在副本中再现原稿反面的色彩。

色彩平衡（调整色彩平衡）

此功能允许您调整四种 CMYK 墨粉颜色（青色、洋红色、黄色和黑色）的色彩平衡。您可对每种浓度等级（低浓度、中浓度和高浓度）从 7 种浓度等级中选择。

[色彩平衡] 功能用于将每种墨粉颜色的等级进行色彩平衡微调，如偏红或偏蓝色，而 [复印浓度 / 清晰度 / 彩度] 则用于调整四种颜色的整体浓度等级。

补充 · 如果 [色彩平衡] 与 [自动画质调整] 同时设置，则 [自动画质调整] 中的设定将被清除。

1 选择 [色彩平衡]。



2 选择任意项。

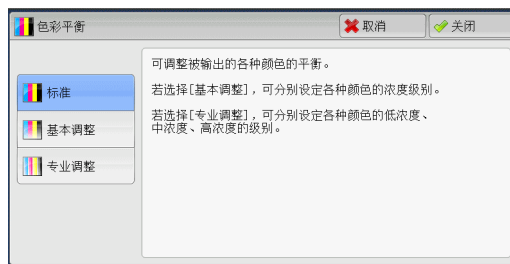

■ 标准

通常使用 4 种墨粉颜色（洋红色、青色、黑色和黄色）浓度等级为“0”的平衡色复印原稿。

■ 基本调整

允许您调整每种墨粉颜色的浓度等级：洋红色、青色、黑色、黄色。



■ 专业调整

允许您调整每种墨粉颜色（洋红色、青色、黑色、黄色）的浓度等级，这些等级分为 [低浓度]、[中浓度] 和 [高浓度]。

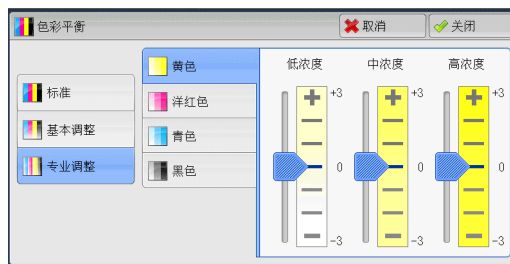

■ 低浓度

允许您调整低浓度区域的色级。

示例：

如果低浓度黄色打印颜色较深，则朝减号方向（-）调整 [黄色] > [低浓度] 区域的色级。

■ 中浓度

允许您调整中浓度区域的色级。

示例：

如果中浓度黄色打印颜色较浅，则朝加号方向（+）调整 [黄色] > [中浓度] 区域的色级。

■ 高浓度

允许您调整高浓度区域的色级。

示例：

如果高浓度黄色打印颜色较浅，则朝加号方向（+）调整 [黄色] > [高浓度] 区域的色级。

色调（调整色调）

此功能允许您使用两个方向上的两种等级的最大值来调整要在副本中再现的色调。

在画面上，[调整前] 滑块表示原稿的色调，[调整后] 滑块表示输出副本的色调。选择画面上的按钮移动 [调整前] 滑块调整色调。

当向左移动 [调整前] 滑块时，[调整前] 滑块上的 Y（黄色）单元格会更加接近 [调整后] 滑块上的 R（红色）单元格，因此黄色的水果会变微红并且显得更加成熟。与此同时，所有其他颜色的色调将变化。红色会偏洋红，绿色会偏黄。

相反，当向右移动 [调整前] 滑块时，[调整前] 滑块上的 Y（黄色）单元格会更加接近 [调整后] 滑块上的 G（绿色）单元格，因此黄色的水果会变微绿。与此同时，所有其他颜色的色调将变化。洋红色会偏红，红色会偏黄。

- 补充
- 确保将 [复印] 画面上的 [色彩模式] 设为 [全彩]。当 [色彩模式] 设为 [黑白] 时，[色调] 不可用。
 - 如果 [色调] 与 [自动画质调整] 同时设置，则 [自动画质调整] 中的设定将被清除。

1 选择 [色调]。



2 选择按钮，调整色调。

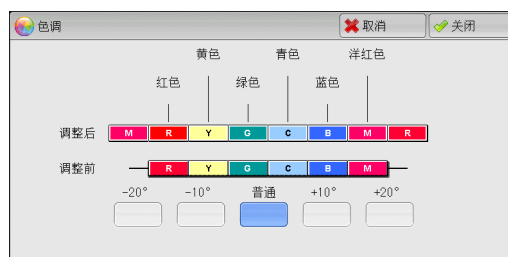

扫描方法

本节介绍您可在 [免持听筒 / 其他] 画面上选择的功能。以下列出了每一功能的参考部分：

双面 / 单面选择 (制作双面副本)	103
书刊分页 (将对开页复印到不同纸张上)	104
书册双面 (对开页面的双面复印)	106
原稿尺寸输入 (指定原稿的扫描尺寸)	107
混合尺寸检测 (同时扫描混合尺寸的原稿)	108
边框消除 (消除原稿的边缘和边距阴影)	109
复印位置 / 装订位移 (调整图像位置)	111
镜像 / 负像 (复印时使图像反转)	113
原稿放置方向 (指定放置原稿的方向)	114
自动图像旋转 (更改图像方向)	114

1 从 [菜单] 画面中选择 [复印]。



2 在 [扫描方法] 画面上选择功能。

补充 · 选择 [▲] 返回到前一个画面，选择 [▼] 进入下一个画面。

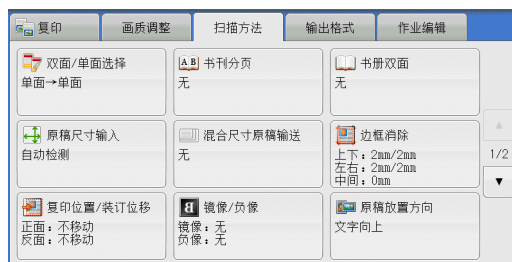

双面 / 单面选择 (制作双面副本)

此功能允许您将单面或双面原稿制作成单面和双面副本。

1 选择 [双面 / 单面选择]。



2 选择任意项。

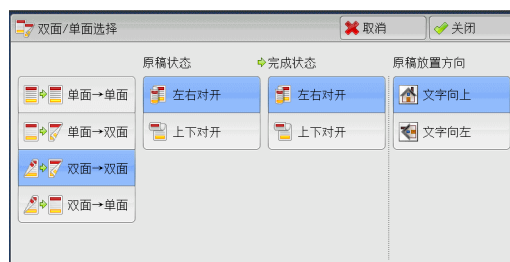

■ 1 → 单面

将单面原稿制作成单面副本。

■ 1 → 双面

将单面原稿制作成双面副本。

当您要将单面原稿制作成双面副本时选择此选项。

■ 2 → 双面

将双面原稿制作成双面副本。

■ 2 → 单面

将双面原稿制作成单面原稿。

■ 原稿状态

此选项在您选择 [双面 → 双面] 或 [双面 → 单面] 时显示。

- 左右对开
当原稿的正面和反面方向相同时，请选择此选项。
- 上下对开
当原稿的正面和反面方向相反时，请选择此选项。

■ 完成状态

此选项在您选择 [单面 → 双面] 或 [双面 → 双面] 时显示。

- 左右对开
当您希望副本的正面和反面方向与原稿相同时，请选择此选项。
- 上下对开
当您希望副本的正面和反面方向与原稿相反时，请选择此选项。

■ 原稿放置方向

允许您指定原稿的方向，以让机器区分原稿顶部。

补充 · 如果 [原稿放置方向] 不同于实际的原稿方向，机器检测原稿顶部会出错。

- 文字向上

当原稿顶部朝向稿台玻璃或输稿器上边放置时，选择此项。

- 文字向左

当原稿顶部朝向稿台玻璃或输稿器左边放置时，选择此项。如果原稿顶部朝向左侧（横向文字）放置时，始终确保选择 [文字向左]。

书刊分页（将对开页复印到不同纸张上）

此功能允许您将原稿的对开页按页顺序复印到不同的纸张上。

如果您需要将装订原稿（如小册子）的对开页面复印成独立副本，可使用该功能。

补充 · 使用该功能时，您无法使用输稿器。

· 非标准尺寸的原稿或无法检测尺寸的原稿可能无法精确地分成两份。

1 选择 [书刊分页]。

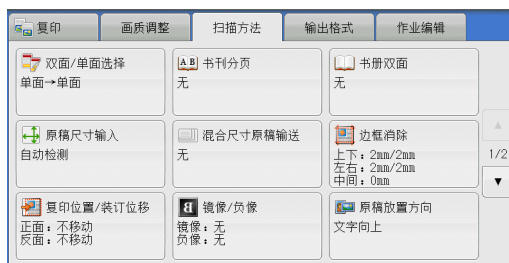

2 选择任意项。

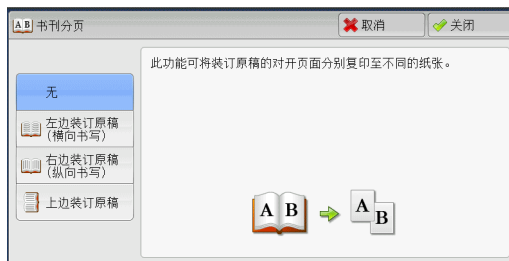

■ 不要求

原稿无法复印成连页。

■ 左边装订原稿（横向书写）

先复印对开页面中的左页，然后复印对开页面中的右页。

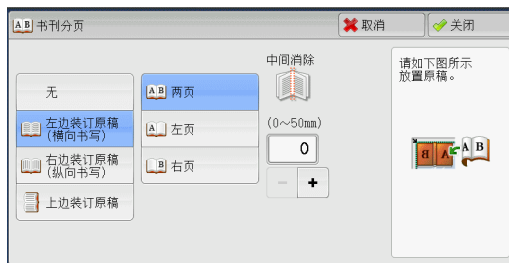

■ 右边装订原稿（纵向书写）

先复印对开页面中的右页，然后复印对开页面中的左页。



■ 上边装订原稿

先复印对开页面中的上页，然后复印对开页面中的下页。

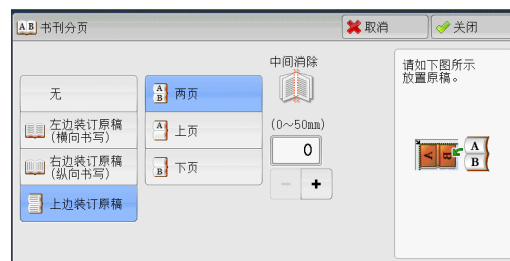

■ 两页

按页顺序复印两页。

■ 左页

仅复印左页。当 [左边装订原稿（横向书写）] 或 [右边装订原稿（纵向书写）] 被选择时，您可选择此项。

■ 右页

仅复印右页。当 [左边装订原稿（横向书写）] 或 [右边装订原稿（纵向书写）] 被选择时，您可选择此项。

■ 上页

仅复印上页。当 [上边装订原稿] 被选择时，您可选择此项。

■ 下页

仅复印下页。当 [上边装订原稿] 被选择时，您可选择此项。

■ 中间消除

消除原稿中央部分的阴影。您可以在 0 到 50mm 的范围内以 1mm 为增量设定中间消除量的宽度。

书册双面（对开页面的双面复印）

此功能允许您在复印装订原稿的对开页时指定页面，使副本的页面按原稿的对开方式朝向对方。您也可从对开页面的左页和右页中指定开始页面和最终页面。

- 补充
- 非标准尺寸的原稿或无法检测尺寸的原稿将不能精确地分成两份。
 - 使用稿台玻璃放置原稿。
 - 在某些机型中不显示此功能。需要选装配件。有关更多详情，请联络我们的客户支持中心。

1 选择 [书刊分页]。

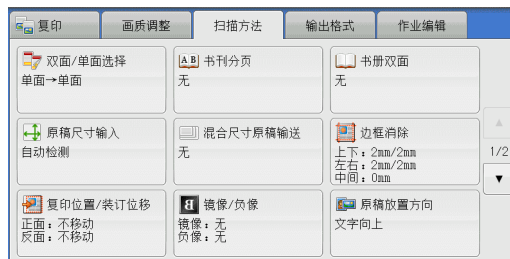

2 选择任意项。

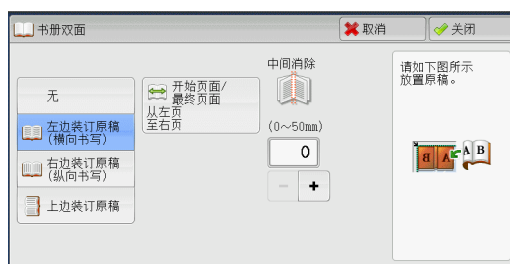

■ 不要求

禁用此功能。

■ 左边装订原稿（横向书写）

先扫描对开页面中的左页，然后扫描对开页面中的右页，以制作双面副本。

■ 右边装订原稿（纵向书写）

先扫描对开页面中的右页，然后扫描对开页面中的左页，以制作双面副本。

■ 上边装订原稿

先扫描对开页面中的上页，然后扫描对开页面中的下页，以制作双面副本。

■ 开始页面 / 最终页面

显示 [书册双面 - 开始页面 / 最终页面] 画面。

请参照 “[书册双面 - 开始页面 / 最终页面] 画面”（第 107 页）。

■ 中间消除

消除原稿中央部分的阴影。您可以在 0 到 50mm 的范围内以 1mm 为增量设定中间消除量的宽度。

[书册双面—开始页面 / 最终页面] 画面

此画面允许您设定要复印的开始页面和最终页面。

1 设置 [开始页面] 和 [最终页面]。

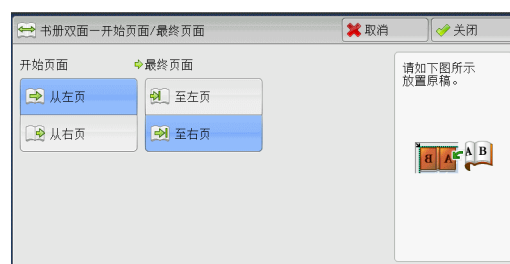

■ 开始页面

- [至左页] / [至右页]

在 [左边装订原稿 (横向书写)] 或 [右边装订原稿 (纵向书写)] 被选择时, 您可选择此项。

- [从上页] / [从下页]

在 [上边装订原稿] 被选择时, 您可选择这些项。

■ 最终页面

- [至左页] / [至右页]

在 [左边装订原稿 (横向书写)] 或 [右边装订原稿 (纵向书写)] 被选择时, 您可选择此项。

- [从上页] / [从下页]

在 [上边装订原稿] 被选择时, 您可选择这些项。

原稿尺寸输入 (指定原稿的扫描尺寸)

此功能允许您指定原稿的扫描尺寸。

当原稿是非标准尺寸, 或者您想以不同于原稿的尺寸来复印原稿时, 请使用此功能。您还可以使用此功能添加页边距, 或删除不必要的页边距。

1 选择 [扫描尺寸]。

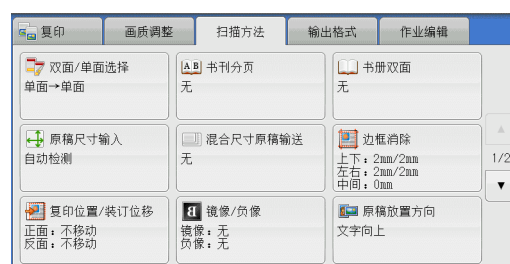

2 选择原稿尺寸。

如果您选择了非标准尺寸, 请指定 X 和 Y 方向的值。

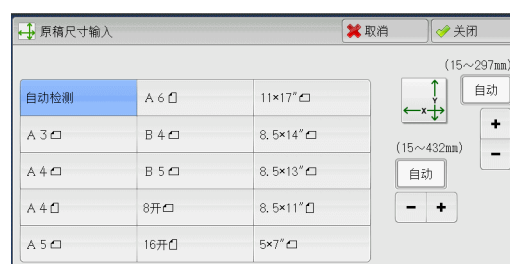

■ 自动

自动检测原稿尺寸。下表显示可自动检测的原稿尺寸。

	输稿器	稿台玻璃
可自动检测原稿尺寸	B5、B5□、B4、A5、 A5□、A4、A4□、A3、 8.5 x 11"、 8.5 x 11"□、11 x 17"、 16K□、8K	B6、B5、B5□、B4、A6 、A5、A5□、A4、A4□、 A3

补充 · 如果无法自动检测到原稿尺寸，将出现输入原稿尺寸的画面。

能被自动检测的原稿尺寸取决于机器管理员模式中的 [尺寸检测切换] 功能。有关更多详情，请参照《管理员说明书》中的“第5章 规格设定 / 登记” > “通用设定” > “其他设定” > “尺寸检测切换”。

■ 标准尺寸

从预设的选项中选择原稿尺寸。

您可以更改画面上显示的尺寸。有关设定的更多详情，请参照《管理员说明书》中的“第5章 规格设定 / 登记” > “复印设定” > “原稿尺寸按键”。

■ 尺寸输入

在扫描非标准尺寸原稿，或以原稿尺寸以外的其他尺寸进行复印时，输入所需的扫描尺寸。您可在 15 到 432mm 的范围内以 1mm 为增量指定长度（X）值，在 15 到 297mm 的范围内以 1mm 为增量指定宽度（Y）值。为了帮助您指定数值，请使用稿台玻璃左上角的刻度。

重要 · 在输稿器中放置原稿时，Y（宽度）方向的基准点为边缘中点。如果您指定 100mm，则扫描高度为原稿中点上下 50mm。

混合尺寸检测（同时扫描混合尺寸的原稿）

您可同时扫描不同尺寸的原稿，并可在每种尺寸或单一尺寸的纸张上进行复印。要使用此功能，请将原稿放置在输稿器中。

重要 · 以横向放置原稿，但是始终以纵向放置 A5 尺寸的原稿。
· 将 B5 尺寸原稿同横向放置的 A3 尺寸原稿或纵向放置的 A4 尺寸原稿一起放置时，应将 B5 尺寸原稿按纵向放置。
· 如果原稿的左上角未正确对齐，则可能无法正确扫描原稿。
· 建议的原稿尺寸组合为 A4 纵向和 A3 横向，或 B5 纵向和 B4 横向。如果使用另一种原稿尺寸组合，以某一角度放置的原稿可能无法正确复印。

补充 · 在某些机型中不显示此功能。需要选装配件。有关更多详情，请联络我们的客户支持中心。

1 选择 [混合尺寸检测]。

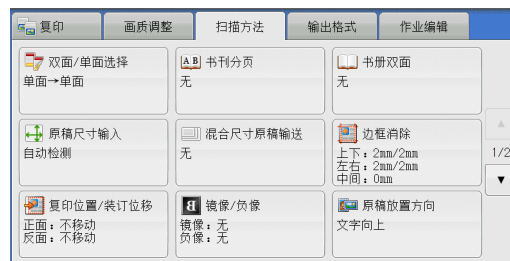

2 选择 [要求]。

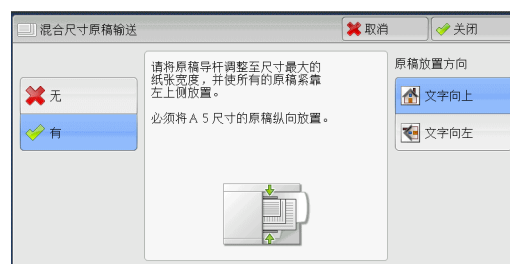

■ 不要求

如果复印相同尺寸的原稿，请选择此项。

■ 要求

如果复印不同尺寸的原稿，机器自动检测每张原稿的尺寸。

■ 原稿放置方向

允许您指定原稿的方向，以让机器区分原稿顶部。

补充 · [原稿放置方向] 设定需要参考第一页原稿的方向。根据此设定，放置原稿的第二页及以后页面。

· 如果 [原稿放置方向] 不同于实际的原稿方向，机器检测原稿顶部会出错。

• 文字向上

当原稿顶部朝向稿台玻璃或输稿器上边放置时，选择此项。

• 文字向左

当原稿顶部朝向稿台玻璃或输稿器左边放置时，选择此项。如果原稿顶部朝向左侧（横向文字）放置时，始终确保选择 [文字向左]。

边框消除（消除原稿的边缘和边距阴影）

在您打开原稿封面复印原稿，或复印书册时，在纸张边缘或中央边距可能会出现阴影。“边框消除”功能可让您去除这样的阴影。

补充

· 在双面复印时，对正面和反面设定同样的边框消除量。

· 如果您设定了 [倍率选择]，边框消除尺寸将根据您指定的倍率按比例缩放。

· [小册子制作] 中指定的装订偏移量不会影响边框消除量。

· 如果您将原稿放在稿台玻璃上，并在使用双面复印功能时选择 [单面 → 双面]，此时两面上的对称边框消除量都不会应用到输出，即使您选择 [4边不同] 且在 [双面原稿的反面] 中选择 [与正面对称] 也是如此。要在两面上应用对称边框消除量，请在双面复印操作中选择 [双面 → 双面]。

即使边框消除量设为 0mm，也不能对整个页面进行复印。有关实际打印区域的更多详情，请参照《管理员说明书》中的“第 15 章 附录” > “可打印区域”。

1 选择 [边框消除]。

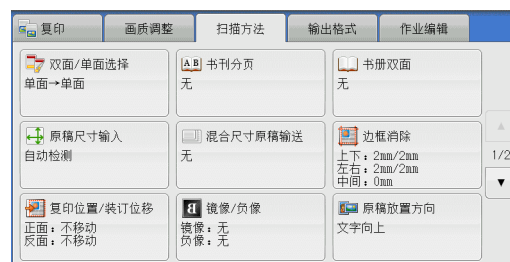

2 选择任意项。



■ 标准

将上边和下边、左边和右边的边框消除量设为 2mm。

■ 标准

去除原稿四边的阴影，并且去除原稿中间的阴影（如果是装订原稿或小册子）。您可分别指定 [上下左右消除] 和 [中间消除] 的值。

■ 4 边不同

去除原稿上下左右四边的阴影，并且去除原稿中间的阴影（如果是装订原稿或小册子）。您可分别指定 [上边消除]、[下边消除]、[左边消除]、[右边消除] 和 [中间消除] 的值。

■ 消除量调整

去除原稿上下左右四边的阴影，并且去除原稿中间的阴影（如果是装订原稿或小册子）。您可分别指定 [上下消除]、[左右消除] 和 [中间消除] 的值。

■ 消除量

允许您指定原稿边框消除量的值。

• 标准

根据放置原稿的方向去除原稿四边的阴影。您可以在 0 到 50mm 的范围内以 1mm 为增量指定要消除的边框宽度。

• 上下消除（上边消除 / 下边消除）

根据放置原稿的方向去除原稿上下边的阴影。您可以在 0 到 50mm 的范围内以 1mm 为增量指定要消除的边框宽度。

• 左右消除（左边消除 / 右边消除）

根据放置原稿的方向去除原稿左右边的阴影。您可以在 0 到 50mm 的范围内以 1mm 为增量指定要消除的边框宽度。

• 中间消除

去除装订原稿或小册子的对开页面中间的阴影。您可以在 0 到 50mm 的范围内以 1mm 为增量设定中间消除量的宽度。

■ 原稿放置方向

允许您指定原稿的方向，以让机器区分原稿顶部。

补充 · 如果 [原稿放置方向] 不同于实际的原稿方向，机器检测原稿顶部会出错。

• 文字向上

当原稿顶部朝向稿台玻璃或输稿器上边放置时，选择此项。

• 文字向左

当原稿顶部朝向稿台玻璃或输稿器左边放置时，选择此项。如果原稿顶部朝向左侧（横向文字）放置时，始终确保选择 [文字向左]。

■ 双面原稿的反面

当选择了 [4 边不同] 时，您可选择此选项。设置是否将正面和反面的边框消除量设为相同的值。

- 反面：与正面相同
将正面和反面的边框消除量设为相同的值。
- 与正面对称
对称地设置正面和反面的边框消除量。

复印位置 / 装订位移 (调整图像位置)

此功能允许您移动原稿图像的位置，以将图像放置在纸张的左边、右边、上边、下边或中间。您还可以调整左、右、上、下页边距的量。如果您要进行双面复印，您可以单独调整正面和反面的图像位置。

补充 · 根据纸张情况设置复印位置 / 装订位移，这些设定不受 [倍率选择] 中设定的影响。

1 选择 [复印位置 / 装订位移]。

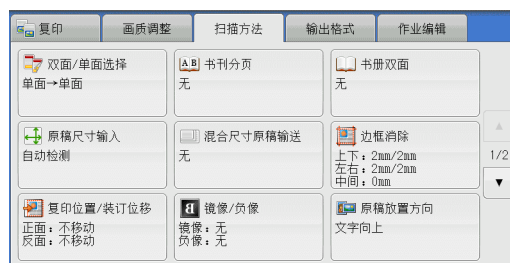

2 选择任意项。

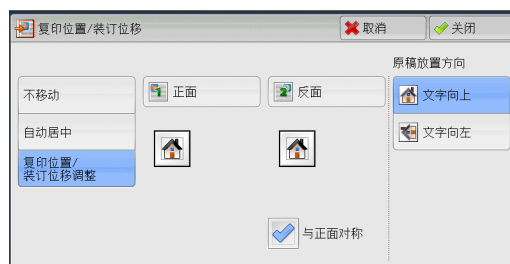

■ 不要求

请勿移动原稿图像的位置。

■ 自动居中

移动原稿图像以将其放置在纸张中央。

■ 装订位移量调整

允许您在 0 到 50mm 的范围内以 1mm 为增量设置上 / 下和左 / 右页边距的量。

- 正面
显示 [复印位置 / 装订位移 - 正面] 画面。
请参照 “ [复印位置 / 装订位移 - 正面] 画面 ” (第 112 页)。
- 反面
显示 [复印位置 / 装订位移 - 反面] 画面。
请参照 “ [复印位置 / 装订位移 - 反面] 画面 ” (第 112 页)。
- 与正面对称
在您打算将反面位置对准正面时选择此复选框。

■ 原稿放置方向

允许您指定原稿的方向，以让机器区分原稿顶部。

补充 · 如果 [原稿放置方向] 不同于实际的原稿方向，机器检测原稿顶部会出错。

• 文字向上

当原稿顶部朝向稿台玻璃或输稿器上边放置时，选择此项。

• 文字向左

当原稿顶部朝向稿台玻璃或输稿器左边放置时，选择此项。如果原稿顶部朝向左侧（横向文字）放置时，始终确保选择 [文字向左]。

[复印位置 / 装订位移—正面] 画面

此画面允许您设定正面的复印位置 / 装订位移。

1 选择任意项。

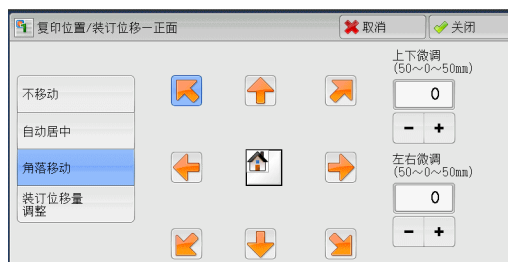

■ 不要求

请勿移动原稿图像的位置。

■ 自动居中

移动原稿图像以将其放置在纸张中央。

您可以在 0 到 50mm 的范围内以 1mm 为增量指定上 / 下和左 / 右页边距的量。

■ 角落移动

移动原稿图像以将其放置在纸张的边缘或角落。您可选择 8 种位移方向。

您可以在 0 到 50mm 的范围内以 1mm 为增量指定上 / 下和左 / 右页边距的量。

■ 装订位移量调整

允许您在 0 到 50mm 的范围内以 1mm 为增量设置上 / 下和左 / 右页边距的量。

[复印位置 / 装订位移—反面] 画面

此画面允许您设置反面的复印位置 / 装订位移。

1 选择任意项。

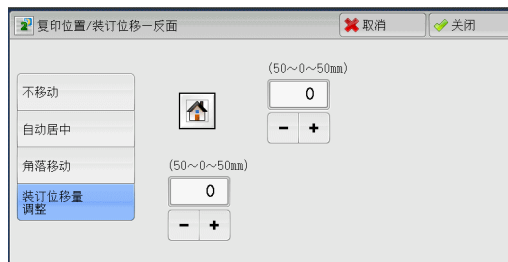

■ 不要求

请勿移动原稿图像的位置。

■ 自动居中

移动原稿图像以将其放置在纸张中央。

您可以在 0 到 50mm 的范围内以 1mm 为增量指定上 / 下和左 / 右页边距的量。

■ 角落移动

移动原稿图像以将其放置在纸张的边缘或角落。您可选择 8 种位移方向。

您可以在 0 到 50mm 的范围内以 1mm 为增量指定上 / 下和左 / 右页边距的量。

■ 装订位移量调整

允许您在 0 到 50mm 的范围内以 1mm 为增量设置上 / 下和左 / 右页边距的量。

镜像 / 负像（复印时使图像反转）

此功能允许您在复印时左右反转原稿图像以生成镜像 / 负像。

- 补充
- 当 [色彩模式] 设为 [黑白] 或 [单色] 时，原稿上的黑色将变成白色，白色将变成黑色。
 - 当 [色彩模式] 设为 [全彩] 时，彩色将变成它们的互补色。
 - 如同时选择了 [负像] 和 [边框消除]，边框消除区域将显示白色。

1 选择 [镜像 / 负像]。

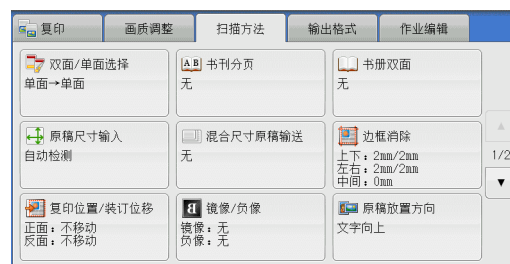

2 选择任意项。

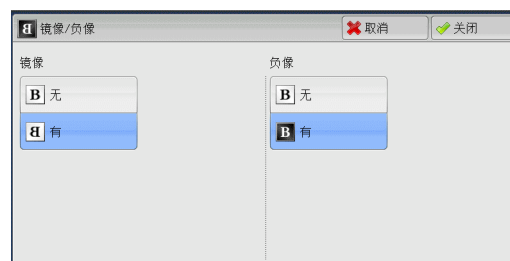

■ 镜像

将原稿左边和右边进行反转。

■ 负像

创建原稿的负像。

原稿放置方向（指定放置原稿的方向）

此功能允许您指定原稿的方向，以让机器区分原稿顶部。

补充 · 如果 [原稿放置方向] 不同于实际的原稿方向，机器检测原稿顶部会出错。

1 选择 [原稿放置方向]。

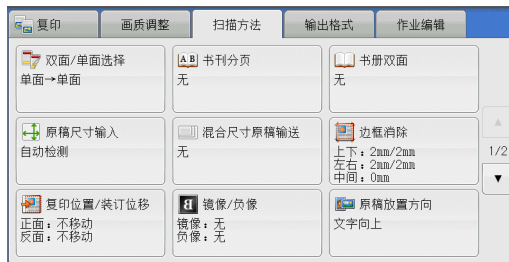

2 根据放置原稿的方向选择 [文字向上] 或 [文字向左]。

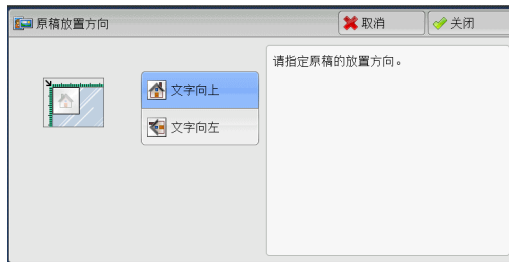

■ 文字向上

当原稿顶部朝向稿台玻璃或输稿器上边放置时，选择此项。

■ 文字向左

当原稿顶部朝向稿台玻璃或输稿器左边放置时，选择此项。如果原稿顶部朝向左侧（横向文字）放置时，始终确保选择 [文字向左]。

自动图像旋转（更改图像方向）

如果纸盘中当前放置的纸张的方向与原稿放置方向不同，机器可自动旋转原稿图像以使图像和纸张方向匹配。如果原稿为混合方向，您也可选择图像旋转的参考位置。

仅当使用 A4、8.5×11" 或更小尺寸的纸张进行复印时才能使用此功能。

1 选择 [自动图像旋转]。



2 选择任意项。

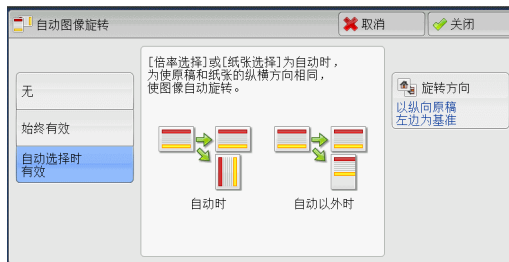

■ 不要求

即使图像和纸张的方向不相同，仍然原样进行复印。

■ 始终有效

自动旋转图像以使图像和纸张的纵横方向相同。

■ 自动选择时有效

仅当选择了 [倍率选择] 中的 [自动 %] 或 [纸张选择] 中的 [自动] 时，才自动旋转原稿图像，以使图像方向与纸张相同。

■ 旋转方向

显示 [自动图像旋转－旋转方向] 画面。

请参照“[自动图像旋转－旋转方向]画面”（第 115 页）。

[自动图像旋转－旋转方向] 画面

此画面允许您设定旋转的参考位置。

1 选择任意项。

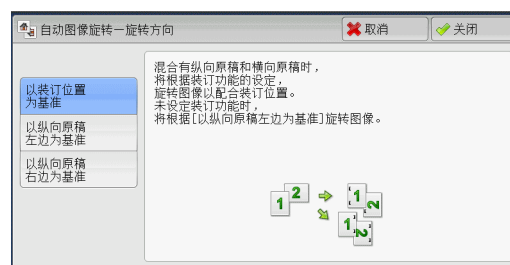

■ 以装订位置为基准

此选项在安装了完成装订部时显示。如原稿中含有混合方向，图像将被旋转以配合装订功能设定中指定的装订边缘。

■ 以纵向原稿左边为基准

如果原稿包含混合方向，旋转图像以将横向原稿的顶部与纵向原稿的左侧对齐。

■ 以纵向原稿右边为基准

如果原稿包含混合方向，旋转图像以将横向原稿的顶部与纵向原稿的右侧对齐。

输出格式

本节介绍您可在 [输出格式] 画面上选择的功能。以下列出了每一功能的参考部分：

双面 / 单面选择 (制作双面副本)	116
小册子制作 (制作小册子)	117
加附封页 (为副本添加封页)	120
多张合一多张合一 (N 合 1) (将多页复印到单张纸上)	121
海报 (将放大的副本分散到多张纸上)	123
图像重复 (在单页上复印多份)	124
注释 (为副本添加图章 / 日期 / 页码)	125
水印 (在副本的背景上打印管理号码)	131
安全水印 (原稿安全性管理)	133
纸张折叠指定 (输出对折纸张)	135
固定图像重复 (在纸张上复印多份副本)	136
透明胶片分隔页 (明胶片间插入空白纸张)	137
分页 / 不分页 / 装订 / 打孔 (指定分页 / 不分页 / 装订 / 打孔选项)	139
ID 卡复印 (复印 ID 的双面)	142

1 从 [菜单] 画面中选择 [复印]。



2 选择 [输出格式] 画面上的功能。

补充 · 选择 [▲] 返回到前一个画面，选择 [▼] 进入下一个画面。

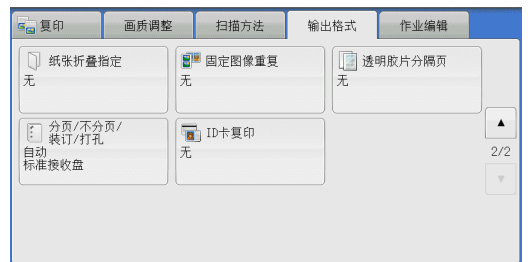

双面 / 单面选择 (制作双面副本)

该功能与 [扫描方法] 画面的 [双面 / 单面选择] 相同。有关更多详情，请参照“双面 / 单面选择 (制作双面副本)” (第 103 页)。

小册子制作（制作小册子）

此功能输出为对折小册子。当制作小册子时，您还可设置中间装订线并加入封面。

当安装了 C1 型骑马装订器（选装）时，您还可以对折输出纸张，或者装订折叠过的输出纸张。

当装有 B1 用小册子装订组件（选装）时，您还可在输出纸张中间压痕，或者装订有折痕的输出纸张。

重要 · 确保原稿的实际放置方向与 [扫描方法] 画面上的 [原稿放置方向] 设定一致。

· 当装有完成装订部 B1 时，在输出所有的副本之前请勿取出完成装订接收盘中的纸张。

补充 · 因为机器将四页原稿复印到一张纸上，如果小册子的页数不是四的倍数，剩余页数将以空白页输出。

· 如果 [纸张选择] 设为 [自动]，将自动选择 [自动解除时的纸盘] 中指定的纸盘。必要时更改设定。有关 [自动解除时的纸盘] 的详情，请参照《管理员说明书》中的“第 5 章 规格设定 / 登记” > “复印设定” > “复印动作控制”。

· 在某些机型中不显示此功能。需要选装配件。有关更多详情，请联络我们的客户支持中心。

- 1 在 [扫描方法] 画面上的 [原稿放置方向] 中指定原稿的放置方向。

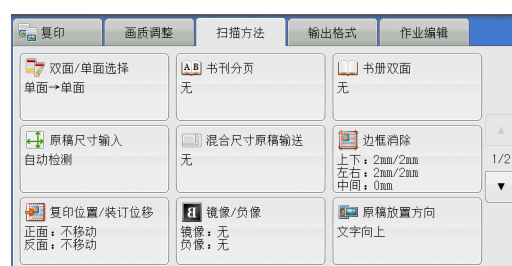

- 2 在 [输出格式] 画面上选择 [小册子制作]。



- 3 选择任意项。



■ 不要求

禁用此功能。

■ 左边装订 / 上边装订

副本进行左装订或上装订。

■ 右边装订

副本进行右装订。

■ 无装订指定

您可以通过指定 [对折 / 装订] 将扫描原稿的副本按原样输出。如您不需要对原稿按小册子页顺序复印，请选择此选项。

补充 · 在某些机型中不显示此功能。需要选装配件。有关更多详情，请联络我们的客户支持中心。

■ 加附封页

您可为小册子附加封页。

- 不要求
不附加封页。
- 封面空白
加附一张空白页作为封页。
- 复印至双面
原稿的第一页和第二页被复印在封页的双面。

- 复印至外侧
原稿的第一页被复印在封面的正面。

- 最后 1 张原稿作为封底

选择此复选框将原稿最后一页上的图像复印到副本的最后一页作为封底。如果使用 [分割装订] 将小册子分成多份分册，则原稿最后一页上的图像将复印到最后一份分册的最后一页。

补充 · 根据原稿页数，可能需要在小册子的最后插入一张空白页。

■ 中间装订线

显示 [小册子制作 - 中间装订线] 画面。

请参照 “ [小册子制作 - 中间装订线] 画面 ” (第 119 页) 。

■ 分割装订

显示 [小册子制作 - 分割装订] 画面。

请参照 “ [小册子制作 - 分割装订] 画面 ” (第 119 页) 。

■ 对折 / 装订

显示 [小册子制作 - 对折 / 装订] 画面。

请参照 “ [小册子制作 - 对折 / 装订] 画面 ” (第 119 页) 。

补充 · 在某些机型中不显示此功能。需要选装配件。有关更多详情，请联络我们的客户支持中心。

■ 纸盘设定

显示 [小册子制作 - 纸盘设定] 画面。

从 [副本纸盘] 中选择要用于副本的纸盘，从 [封页纸盘] 中选择要用于封页的纸盘。在 [副本纸盘] 和 [封页纸盘] 中选择相同的纸张尺寸，然后再选择横向放置纸张的纸盘 () 。

当选择 [手送纸盘] 时，显示 [纸盘 5 (手送纸盘)] 。有关更多详情，请参照 “ [纸盘 5 (手送纸盘)] 画面 ” (第 87 页) 。

[小册子制作－中间装订线] 画面

此画面允许您可以在 0 到 50mm 的范围内以 1mm 为增量指定中间装订线的值。

- 1 使用 [+] 和 [-] 或数字键指定中间装订线的值。

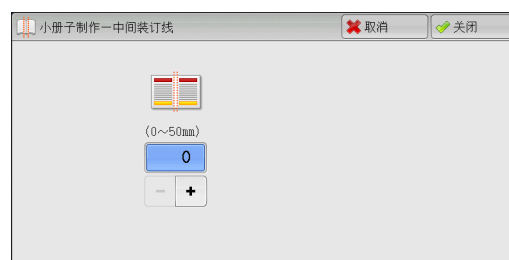

[小册子制作－分割装订] 画面

如果您具有大量原稿，可以将原稿分为分册，以便减小每个小册子的厚度。机器将副本对折，以制作完成一本小册子。

您可在 1 到 50 页范围内以 1 页为增量指定页数。

补充 · 指定折叠功能时，您可在 1 到 15 的范围内指定分册页数。

- 1 选择 [要求]。



- 2 使用 [+] 和 [-] 或数字键指定副本数。

[小册子制作－对折 / 装订] 画面

安装了完成装订部 B1 用骑马装订器组件（选装）时，才可使用 [对折] 或 [对折 / 装订] 功能。

安装了完成装订部 C1 用骑马装订器组件（选装）时，才可使用 [对折] 或 [对折 / 装订] 功能。

- 1 选择任意项。



■ 不要求

不执行完成装订。

■ 对折

当装有 C1 型骑马装订器（选装）时显示此选项。

复印时对折。可折叠的副本数为 5。如果超过 5，原稿将按每 5 张均分。

■ 对折 / 装订

当装有 C1 型骑马装订器（选装）时显示此选项。

副本对折并沿中间进行装订。可以对折并装订的副本份数在 2 到 15 之间。

■ 折痕

当装有 B1 用小册子装订组件（选装）时显示此选项。

对副本进行对折。可进行对折的副本份数最大为 5。如果超过 5 张，原稿将按每 5 张均分。

■ 折痕 + 装订

当装有 B1 用小册子装订组件（选装）时显示此选项。

副本对半压痕并沿中间进行装订。可以折叠并装订的副本数在 2 到 15 之间。

加附封页（为副本添加封页）

此功能允许您为副本添加封页。

您可使用不同类型的纸张（如彩色纸张和厚纸）作为副本的封面和封底。

重要 · 当您选择此功能时，如果机器扫描的页数超过了最大限制页数，机器将不再输出已扫描数据。在这种情况下，请按照画面上显示的信息说明取消作业。机器可以扫描的最大页数为每份作业 999 页。

1 选择 [加附封页]。



2 选择任意项。

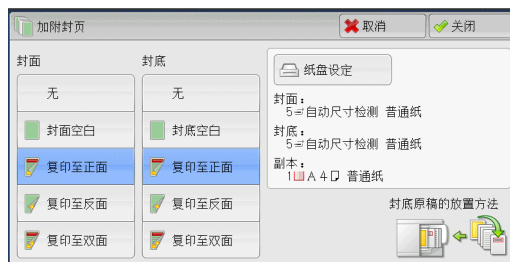

■ 封面

为副本添加封面。

- 不要求
不附加封面。
- 封面空白
加附空白页作为封面。
- 复印至正面
原稿的第一页被复印在封面的正面。
- 复印至反面
原稿的第一页被复印在封面的反面。

- 复印至双面
原稿的第一页和第二页被复印在封面的正面和反面。

■ 封底

为副本添加封底。

- 不要求
无封底被添加。
- 封面空白
加附空白页作为封底。
- 复印至正面
原稿的第一页被复印在封底的正面。
- 复印至反面
原稿的第一页被复印在封底的反面。
- 复印至双面
原稿的第一页和第二页被复印在封底的正面和反面。

■ 纸盘设定

显示 [加附封页 - 纸盘设定] 画面。

选择要使用的纸盘。

- 封面纸盘
选择一个纸盘用作封面。
- 创建小册子 - 封底纸盘设定
选择一个纸盘用作封底。
- 副本纸盘
选择一个纸盘用作文档的副本纸盘。

若要使用手送纸盘，则选择 [加附封页 - 纸盘设定] 画面中的 [手送纸盘]。当选择 [手送纸盘] 时，显示 [纸盘 5 (手送纸盘)] 画面。有关更多详情，请参照“ [纸盘 5 (手送纸盘)] 画面” (第 87 页)。

补充 · 如果已设定 [加附封页]，则不能在 [纸盘 5 (手送纸盘)] 选择 [自动尺寸检测]。

■ 封面张数

此选项在您选择 [封面] 中的 [封面空白] 时显示。指定用作封面的空白张数。

■ 封底张数

此选项在您选择 [封底] 中的 [封底空白] 时显示。指定用作封底的空白张数。

多张合一多张合一 (N 合 1) (将多页复印到单张纸上)

此功能允许您将 2、4 或 8 页的原稿复印到单张纸上。

如果您设定 [多张合一 (N 合 1)]，[倍率选择] 中将自动选择 [自动 %]。机器自动设定复印倍率并复印图像以适合选定的纸张。

- 补充
- 如果您取消选择 [倍率选择] 的 [自动 %] (选择了其他复印倍率)，可能会由于原稿图像的尺寸而出现图像缺失。
 - 如果设定了 [复印位置 / 装订位移]，则该图像位移将应用到整个原稿。因此，可能会由于原稿的图像尺寸而出现图像缺失。
 - 如果设定了 [边框消除]，边框消除量将应用于每一份原稿。

- 在 [复印] 画面上选择 [纸张选择] 功能的 [自动] 以外的其他纸盘选项。如果 [纸张选择] 设为 [自动]，将自动选择 [自动解除时的纸盘] 中指定的纸盘。必要时更改设定。有关 [自动解除时的纸盘] 的详情，请参照《管理员说明书》中的“第 5 章 规格设定 / 登记”>“复印设定”>“复印动作控制”>“自动解除时的纸盘”。

1 选择 [页合成发送]。



2 选择任意项。

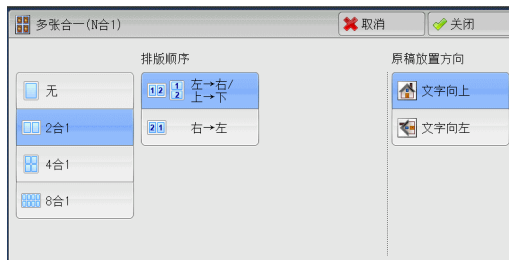

■ 不要求

禁用此功能。

■ 2 合 1

将两页原稿复印在一张纸的单面。

■ 4 合 1

将四页原稿复印在一张纸的单面。

■ 8 合 1

将八页原稿复印在一张纸的单面。

■ 排版顺序

允许您选择如何排列页面上的图像。

■ 原稿放置方向

允许您指定原稿的方向，以让机器区分原稿顶部。

补充 · 如果 [原稿放置方向] 不同于实际的原稿方向，机器检测原稿顶部会出错。

• 文字向上

当原稿顶部朝向稿台玻璃或输稿器上边放置时，选择此项。

• 文字向左

当原稿顶部朝向稿台玻璃或输稿器左边放置时，选择此项。

海报（将放大的副本分散到多张纸上）

原稿的放大副本分散到多张纸上。

此功能允许您将副本分散到多张纸上然后粘贴以创建大型海报。副本纸张上提供粘贴边距以便将其相互粘贴在一起。粘贴边距固定为 10mm。

重要 · 确保原稿的实际放置方向与 [扫描方法] 画面上的 [原稿放置方向] 设定一致。

补充 · 使用该功能时，您无法使用输稿器。

1 选择 [海报]。



2 选择任意项。

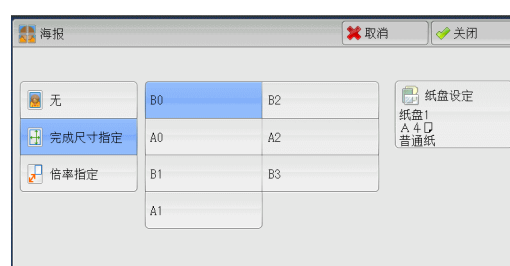

■ 不要求

副本不使用海报功能。

■ 完成尺寸指定

允许您选择纸张尺寸。

■ 倍率指定

请参照“图像重复（在单页上复印多份）”（第 124 页）。

■ 纸盘设定

显示 [海报 - 纸盘设定] 画面。

选择要使用的纸盘。

补充 · 若要使用手送纸盘，则选择 [纸张选择] 画面中的 [手送纸盘]。

当选择 [手送纸盘] 时，显示 [纸盘 5 (手送纸盘)]。有关更多详情，请参照“[纸盘 5 (手送纸盘)] 画面”（第 87 页）。

选择 [倍率指定] 时

此画面允许您可为宽度和长度指定不同的倍率。

1 使用 [+] 和 [-] 指定宽度和长度倍率。

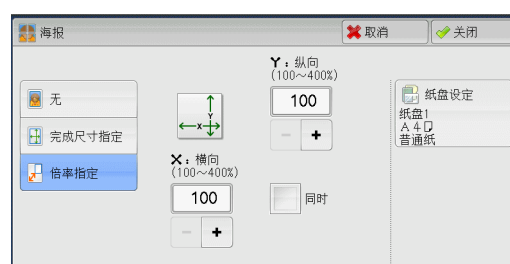

■ X：横向 / Y：纵向

允许您在 100 到 400% 的范围内以 1% 为增量设定宽度和长度的复印倍率。

■ 同时

允许您按相同的倍率同时更改宽度和长度数值。

图像重复（在单页上复印多份）

此功能允许您按指定次数将原稿图像重复复印在单页纸张上。

如果 [倍率选择] 设为 [自动 %]，图像的重复副本将自动缩放以适应选定的纸张。您还可指定重复图像的排列方式。

- 补充
- 如果按原稿图像尺寸复印，请指定重复次数以让副本适合纸张。
 - 如果 [纸张选择] 设为 [自动]，将自动选择 [自动解除时的纸盘] 中指定的纸盘。必要时更改设定。有关 [自动解除时的纸盘] 的详情，请参照《管理员说明书》中的“第 5 章 规格设定 / 登记” > “复印设定” > “复印动作控制” > “自动解除时的纸盘”。

1 选择 [图像重复]。



2 选择任意项。

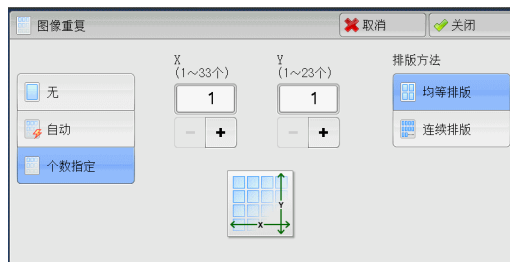

■ 不要求

禁用此功能。

■ 自动

根据原稿尺寸、纸张尺寸和复印倍率来自动设定副本数，然后将原稿图像重复复印在纸张上。

- 补充
- 如果原稿图像大于指定的纸张尺寸，则无法进行复印。

■ 个数指定

允许您指定沿纸张的长边和短边放置的副本数。您可在 1 至 23 范围内指定 Y 方向的值，并在 1 至 33 范围内指定 X 方向的值。

■ 排版方法

- 均等排版
指定数目的图像平均排列在纸张上。
- 连续排版
指定数目的图像平均排列在纸张上且没有任何空隙。

注释（为副本添加图章 / 日期 / 页码）

此功能允许您为副本添加图章、日期和页码。

您可以从预设格式中选择图章、日期和页码及其打印位置。

重要 · 当您选择此功能时，如果机器扫描的页数超过了最大限制页数，机器将不再输出已扫描数据。在这种情况下，请按照画面上显示的信息说明取消作业。机器可以扫描的最大页数为每份作业 999 页。

补充 · [倍率选择] 中的设定不影响注释图像和文字大小。
· 如果您同时指定图章、日期和页码，请确保在复印之前它们的打印位置不重叠。
· 如果设定了 [多张合一 (N 合 1)]，注释将添加到组合的图像上。
· 如果设定了 [图像重复] 或 [小册子制作]，注释将添加到每个副本页面上。
· 如果在机器管理员模式下 [强制注释] 中 [链接版面模板] 中指定了版面模板，则此处指定的图章、日期、页码将在打印时与版面模板上的文字重叠。有关 [强制注释] 的更多详情，请参照《管理员说明书》中的“第 5 章 规格设定 / 登记” > “通用设定” > “强制注释”。

1 选择 [注释]。



2 选择任意项。

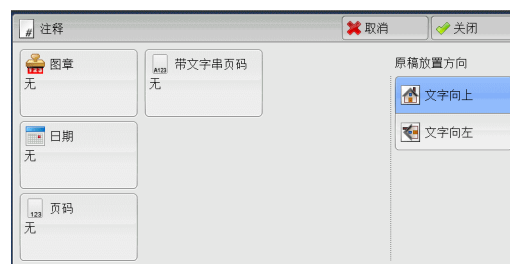

■ 图章

显示 [注释 - 图章] 画面。

请参照“[注释 - 图章] 画面” (第 126 页)。

■ 日期

显示 [注释 - 日期] 画面。

请参照“[注释 - 日期] 画面” (第 127 页)。

■ 页码

显示 [注释 - 页码] 画面。

请参照“[注释 - 页码] 画面” (第 127 页)。

■ 带文字串页码

显示 [注释 - 带文字串页码] 画面。

请参照“[注释 - 带文字串页码] 画面” (第 129 页)。

■ 原稿放置方向

允许您指定原稿的方向，以让机器区分原稿顶部。

补充 · 如果 [原稿放置方向] 不同于实际的原稿方向，机器检测原稿顶部会出错。

- 文字向上
当原稿顶部朝向稿台玻璃或输稿器上边放置时，选择此项。
- 文字向左
当原稿顶部朝向稿台玻璃或输稿器左边放置时，选择此项。如果原稿顶部朝向左側（横向文字）放置时，始终确保选择 [文字向左]。

[注释-图章] 画面

此画面允许您选择备注格式和备注位置。

1 选择任意项。

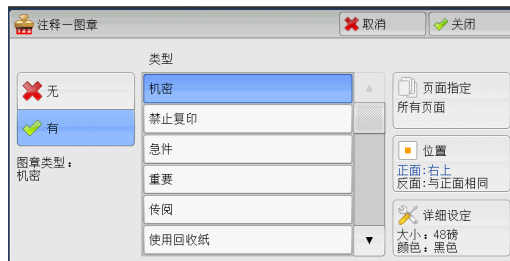

■ 不要求

不添加任何备注。

■ 要求

添加一个图章。

■ 类型

允许您从 8 种预设选项或机器管理员模式下设置的文字中选择。

有关如何登记文字的详情，请参照《管理员说明书》中的“第 5 章 规格设定 / 登记” > “通用设定” > “水印” > “自定义文字串 1 到 3”。

■ 页面指定

显示 [注释-图章-页面指定] 画面。

您可以选择是仅在第一个副本页面上添加图章，还是在每个副本页面上添加图章。

■ 位置

显示 [注释-图章-位置] 画面。

您可从 9 个选项中选择一个图章位置。

对于副本的反面，您可以选择 [反面：与正面相同] 或 [与正面对称]。

■ 详细设定

显示 [注释-图章-详细设定] 画面。

您可以从 3 个选项中选择大小，还可以在 6 到 64 磅范围内以 1 磅为增量直接指定大小。您还可以从 7 个选项中选择颜色。

补充 · 当设置了 [注释-日期] 和 [注释-页码]，或设置了 [强制注释] 时，[颜色] 被设为 [黑色]。

[注释-日期] 画面

此画面允许您添加副本的日期。当您开始复印原稿时显示日期。

您可以更改日期格式。有关更多详情，请参照《管理员说明书》中的“第5章 规格设定 / 登记” > “通用设定” > “水印” > “日期格式”。

1 选择任意项。

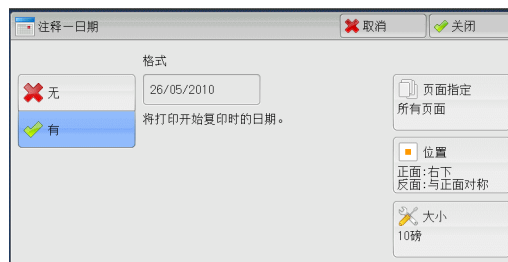

■ 不要求

不添加日期。

■ 要求

添加一个日期。

■ 页面指定

显示 [注释-日期-页面指定] 画面。

您可以选择是仅在第一个副本页面上添加日期，还是在每个副本页面上添加日期。

■ 位置

显示 [注释-日期-位置] 画面。

您可从 6 个选项中选择一个日期位置。

对于副本的反面，您可以选择 [反面：与正面相同] 或 [与正面对称]。

■ 大小

显示 [注释-日期-大小] 画面。

您可以从 3 个选项中选择日期大小，还可以在 6 到 24 磅范围内以 1 磅为增量直接指定日期大小。

[注释-页码] 画面

此画面允许您选择页码格式及其位置。

1 选择任意项。

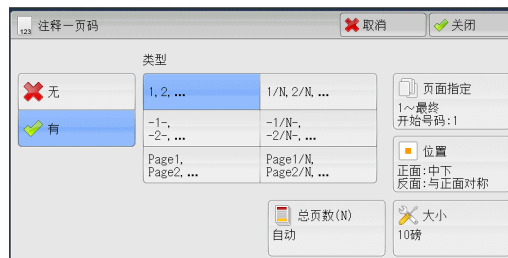

■ 不要求

不添加任何页码。

■ 要求

在副本上添加页码。

■ 类型

- 1, 2, 3
仅添加页码。
- -1-, -2-, -3-
添加页码, 并且每个页码前后添加连字符。
(例如: -1-)
- Page1, Page2, ...
添加页码, 并在每个页码之前添加单词 “Page” 。
(例如: Page1 、 Page2)
- 1/N, 2/N, ...
添加页码, 并且在每个页码的右侧添加总页数。(例如: 1/50 、 2/50)
当选择 [1/N, 2/N, 3/N] 时, 将使用 [总页数 (N)] 画面上指定的值。
- -1/N-, -2/N-, ...
随总页数添加页码, 并且在数字前后添加连字符。
(例如: -1/50-, -2/50-)
当选择 [-1/N-, -2/N-, -3/N-] 时, 将使用 [总页数 (N)] 画面上指定的值。
- Page1/N, Page2/N, ...
根据总页数添加页码, 并在每个页码之前添加单词 “Page” 。
当选择 [Page 1/N, Page 2/N] 时, 将使用 [总页数 (N)] 画面上指定的值。
- 总页数 (N)
显示 [注释-页码-总页数 (N)] 画面。
 - 自动计算总页数。
 - 允许您在 1 到 999 的范围内指定总页数。

■ 页面指定

显示 [注释-页码-页面指定] 画面。
请参照 “ [注释-页码-页面指定] 画面 ” (第 129 页)。

■ 位置

显示 [注释-页码-位置] 画面。
您可从 6 个选项中选择页码位置。
对于副本的反面, 您可以选择 [反面: 与正面相同] 或 [与正面对称] 。

■ 大小

显示 [注释-页码-大小] 画面。
您可以从 3 个选项中选择日期大小, 还可以在 6 到 24 磅范围内以 1 磅为增量直接指定页码大小。

[注释—页码—页面指定] 画面

此画面允许您指定添加页码的页数范围。

1 选择任意项。

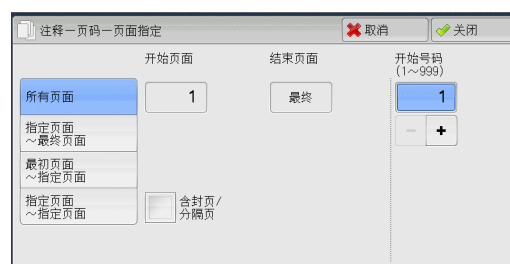

■ 所有页面

为所有副本页面添加页码。

■ 指定页面 ~ 最终页面

允许您在 1 到 999 的范围内指定要添加页码的开始页面。

补充 · 使用 [+] 和 [-] 或数字键输入开始页面。

■ 最初页面 ~ 指定页面

允许您在 1 到 999 的范围内指定要添加页码的结束页面。开始页面固定为 “1” 。

补充 · 使用 [+] 和 [-] 或数字键输入结束页面。

■ 开始页面 ~ 最终页面

允许您在 1 到 999 的范围内指定要添加页码的开始页面和结束页面。

补充 · 使用 [+] 和 [-] 或数字键输入开始页面和结束页面。

■ 含封页 / 分隔页

当您选择 [所有页面] 时，此选项可用。勾选复选框以包括封页和分隔页。

■ 开始号码

允许您在 1 到 999 的范围内指定要添加页码的开始页面。

补充 · 使用 [+] 和 [-] 或数字键输入开始页面。

[注释—带文字串页码] 画面

此画面允许您在副本上添加文字串和页码。

1 选择任意项。

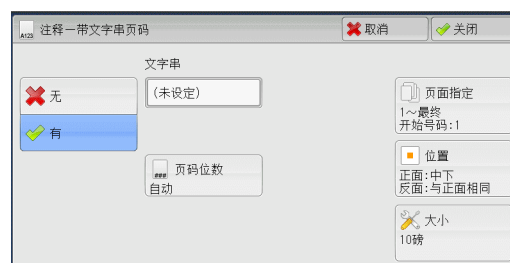

■ 不要求

不在副本上添加文字串和页码。

■ 要求

在副本上添加文字串和页码。

■ 文字串

允许您使用显示的键盘输入文字串，最多可输入 16 个字符（8 个双字节字符）。

■ 页码位数

显示 [注释-带文字串页码-页码位数] 画面。

您可以选择 [自动] 或 [指定位数]。当您选择 [指定位数] 时，您可在 1 到 9 的范围内以 1 位为增量指定要使用的页码位数。

■ 页面指定

显示 [注释-带文字串页码-页面指定] 画面。

请参照“[注释-带文字串页码-页面指定] 画面”（第 130 页）。

■ 位置

显示 [注释-带文字串页码-位置] 画面。

您可从 6 个选项中选择文字串和页码位置。

对于副本的反面，您还可以选择 [反面：与正面相同] 或 [与正面对称]。

■ 大小

显示 [注释-带文字串页码-大小] 画面。

您可以从 3 个选项中选择文字串和页码大小，还可以在 6 到 24 磅范围内以 1 磅为增量直接指定大小。

[注释-带文字串页码-页面指定] 画面

此画面允许您指定添加文字串和页码的页数范围。

1 选择任意项。

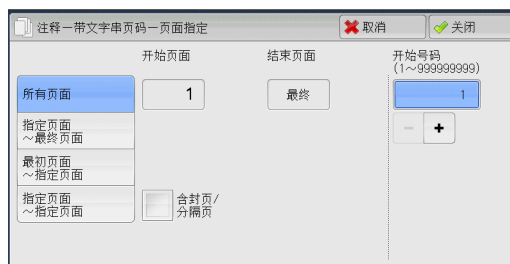

■ 所有页面

在所有页面上添加文字串和页码。

■ 指定页面 ~ 最终页面

允许您在 1 到 999 的范围内指定要添加文字串和页码的开始页面。

补充 · 使用 [+] 和 [-] 或数字键输入开始页面。

■ 最初页面 ~ 指定页面

允许您在 1 到 999 的范围内指定要添加文字串和页码的结束页面。开始页面固定为“1”。

补充 · 使用 [+] 和 [-] 或数字键输入结束页面。

■ 开始页面 ~ 最终页面

允许您在 1 到 999 的范围内指定要添加文字串和页码的开始页面和结束页面。

补充 · 使用 [+] 和 [-] 或数字键输入开始页面和结束页面。

■ 含封页 / 分隔页

当您选择 [所有页面] 时，此选项可用。勾选复选框以包括封页和分隔页。

■ 开始号码

没有设定 [页码位数] 时，您可在 1 到 999999999 范围内指定一个开始页码的值，或可在 [页码位数] 中设定页码的最多页数范围内指定一个开始页码的值。

补充 · 使用 [+] 和 [-] 或数字键输入结束页面。

重要 · 如果复印过程中，页码超过了指定的值（没有设定 [页码位数] 时范围在 999999999 以内），复印作业将被取消。

水印（在副本的背景上打印管理号码）

此功能允许您在每个副本页面的背景上打印顺序管理号码。

如果您设定 “1” 作为开始号码，则在第一份副本的每个页面上都会打印 “1”，第二份副本的每个页面上则会打印 “2”。

例如，为防止在会议中分发的机密文件被复制，您可以使用此功能为副本添加顺序号，并且将这些顺序号与会议成员建立关联。

重要 · 如果页数超过了最大可处理页数 999，机器将不再打印文件。在这种情况下，请按照画面上显示的说明取消作业。

补充 · 如果在机器管理员模式 [强制注释] 下的 [链接版面模板] 中指定了版面模板，则这里指定的水印将在打印时与版面模板上的文字重叠。有关 [强制注释] 的更多详情，请参照《管理员说明书》中的“第 5 章 规格设定 / 登记” > “通用设定” > “强制注释”。

· 当 [强制水印—复印] 设为 [有] 时，[水印] 将固定为 [有]，此设定无法进行更改。有关水印的更多详情，请参照《管理员说明书》中的“第 5 章 规格设定 / 登记” > “通用设定” > “水印”。

· 在某些机型中不显示此功能。需要选装配件。有关更多详情，请联络我们的客户支持中心。

1 选择 [水印]。



2 选择任意项。



■ 管理号码

- 无

不打印管理号码。

- 设定

打印管理号码。输入管理号码的开始号码。您可使用 [+] 和 [-] 或数字键，在 1 到 999 范围内指定一个值。

■ 文字串

显示 [水印－文字串] 画面。

请参照“[水印－文字串]画面”（第 132 页）。

■ 用户登记号码

选择此复选框可允许您在使用用户管理或帐户管理功能时选择是否打印用户登记号码。但是，如果用户未通过认证，不会打印任何帐号。

补充

- [用户登记号码] 是用户在 [用户登记 / 总计确认] 中登记的号码 (用户管理号码)。
- 用户通过认证时，您可看见 <认证> 键点亮。

■ 登记日期 / 时间

允许您选择是否打印开始复印作业的日期和时间。

有关日期格式的详情，请参照《管理员说明书》中的“第 5 章 规格设定 / 登记” > “通用设定” > “水印” > “日期格式”。

■ 机身编号

允许您选择是否打印机器的机身编号。

■ 原稿放置方向

允许您指定原稿的方向，以让机器区分原稿顶部。

补充

- 如果 [原稿放置方向] 不同于实际的原稿方向，机器检测原稿顶部会出错。

• 文字向上

当原稿顶部朝向稿台玻璃或输稿器上边放置时，选择此项。

• 文字向左

当原稿顶部朝向稿台玻璃或输稿器左边放置时，选择此项。

■ 背景打印

显示 [水印－背景打印] 画面。

请参照“[水印－背景打印]画面”（第 133 页）。

补充

- 在某些机型中不显示此功能。需要选装配件。有关更多详情，请联络我们的客户支持中心。

[水印－文字串] 画面

此画面允许您选择在副本上打印的文字。

1 选择 [要求]。

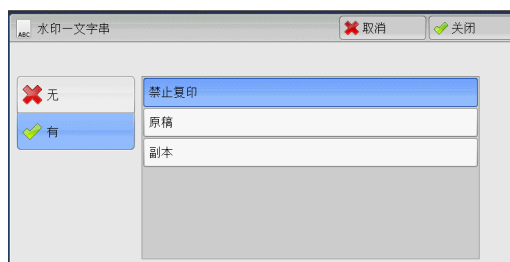

2 选择任何文字。

■ 不要求

不打印任何文字。

■ 要求

打印文字。选择要用作水印的文字。您可从 3 种预设选项或机器管理员模式中登记的文字中进行指定。

有关如何登记文字的详情，请参照《管理员说明书》中的“第 5 章 规格设定 / 登记”>“通用设定”>“水印”>“自定义文字串 1 到 3”。

[水印－背景打印] 画面

您可以在此画面上设置 [背景打印]。

如果您启用 [背景打印] 功能，在 [水印] 画面的 [管理号码]、[文字串]、[用户登记号码]、[登记日期 / 时间] 和 [机身编号] 中指定的文字串将被嵌入到每一份副本的背景中。当复印已经启用 [背景打印] 功能进行复印的原稿时，背景中嵌入的文字将以浮雕或轮廓打印，这取决于您在 [水印－背景打印] 画面上选择的选项。

补充 · 在某些机型中不显示此功能。需要选装配件。有关更多详情，请联络我们的客户支持中心。

1 选择任意项。

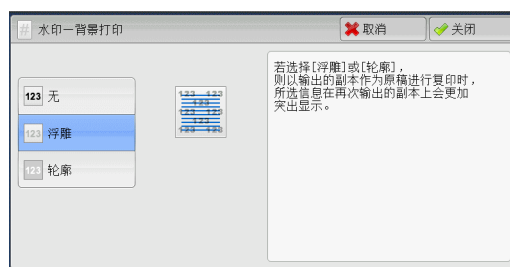

■ 不要求

按 [文字串] 中指定的文字原样打印。

■ 浮雕

当复印已经启用 [背景打印] 功能进行复印的原稿时，副本的背景中嵌入的文字将以浮雕方式打印。

■ 轮廓

当复印已经启用 [背景打印] 进行复印的原稿时，副本的背景中嵌入的文字将以轮廓方式打印。

您可在机器管理员模式中指定要打印为水印的文字大小、浓度以及其他设定。有关更多详情，请参照《管理员说明书》中的“第 5 章 规格设定 / 登记”>“通用设定”>“水印”。

安全水印（原稿安全管理）

[安全水印] 是一种安全管理功能。它将复印限制数字代码嵌入到原稿中以限制要复印的原稿。数字代码使您可以分析原稿是“什么时候”，“从哪一台机器”，以及“由谁”输出的。

- 重要
- 此功能仅支持富士施乐生产的可以使用安全水印功能的机器。
 - 不保证使用 [安全水印] 功能设定的原稿复印限制、数字密码分析功能，以及隐藏文字的限制功能始终有效。此功能的可用性取决于原稿或设定值。有关更多详情，请联络我们的客户支持中心。
 - 本公司对于使用或不使用 [安全水印] 功能导致的损坏概不负责。
 - 使用 [安全水印] 功能可能会降低打印质量，如下所示：
 - 色彩可能加深。
 - 原稿文字可能不清晰。
 - 点（如小数点或句号）可能不清晰。
 - 如果原稿原稿尺寸小于 A5，底色不是白色，或者水印或 [安全水印] 功能已经用于该原稿，则都有可能使 [安全水印] 功能不正常。

- 在某些情况下，即使原稿并没有使用 [安全水印] 功能，该原稿也有可能没有印出。这是因为机器错误地检测到原稿的复印限制代码。在这种情况下，请系统管理员暂时关闭对复印限制代码的 [安全水印检测] 功能。
- 如果在机器管理员模式 [强制注释] 下的 [链接版面模板] 中指定了版面模板，则嵌入的复印限制代码将与版面模板上的文字重叠。有关 [强制注释] 的更多详情，请参照《管理员说明书》中的“第5章 规格设定 / 登记” > “通用设定” > “强制注释”。
- 分析输出纸张允许机器管理员获取请求作业的用户认证信息。请注意，本公司对于使用 [安全水印] 功能所导致的用户隐私问题概不负责。
- 如果您对嵌入了 [安全水印] 功能（包括复印管理扩充组件（选装））的限制代码的原稿使用 [安全水印] 功能，则原稿的复印限制、数字密码分析功能以及隐藏文字的限制功能将无效。
- 当 [安全水印检测] 设为 [有] 时，则机器检测到复印限制代码时，复印第一页原稿的时间将比正常时间长。
- [安全水印组件（选装）] 中 [背景打印的设定] 的以下设定为固定值，不能更改：打印浓度、嵌入文字显示（轮廓）以及字号。
- [水印] 和 [安全水印] 功能不能同时使用。

- 补充
- 如要分析数字密码，需要应用程序“ApeosWare Secure Watermark Analyzer”（单独销售）。有关 ApeosWare Secure Watermark Analyzer 的详情，请参照该应用程序提供的说明文件。
 - 在某些机型中不显示此功能。需要选装配件。有关更多详情，请联络我们的客户支持中心。

1 选择 [安全水印]。



2 选择任意项。

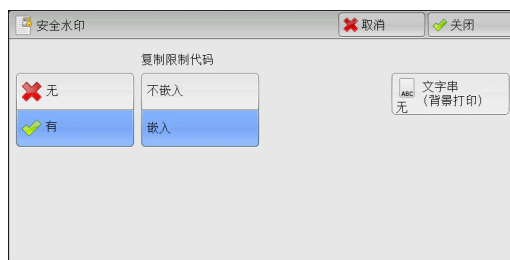

■ 不要求

无原稿安全性管理。

■ 要求

原稿安全性管理。若需要指定任意项。

■ 复制限制代码

• 不要求

允许文件复制。限制代码未嵌入到复印件，而数字代码嵌入到复印件中。

• 嵌入

防止文件复制。限制代码和数字代码均嵌入到复印件中。

重要 • 本设定也会影响到传真和扫描操作。

■ 文字串（背景打印）

显示 [安全水印－文字串（背景打印）] 画面。

请参照“[安全水印－文字串（背景打印）] 画面”（第 135 页）。

[安全水印—文字串（背景打印）] 画面

此画面允许您在文件中嵌入隐藏文字。隐藏文字功能是将某些特定的文字嵌入整张纸。

无论是否安装了 [安全水印组件]（选装），当采用隐藏文字功能复印后得到的文件再作原稿复印时，嵌入的隐藏文字在输出副本上显现为白色。

1 选择任意项。

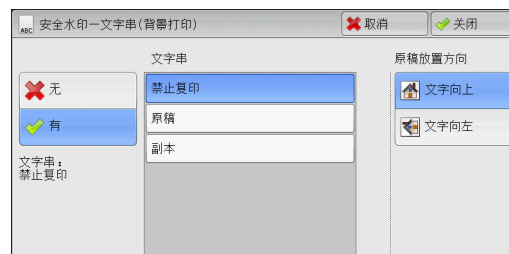

■ 不要求

不打印隐藏文字。

■ 要求

打印隐藏文字。

允许您从 3 种预设文字或 [规格设定] 中登记的文字中指定文字。

有关如何登记文字的详情，请参照《管理员说明书》中的“第 5 章 规格设定 / 登记” > “通用设定” > “安全水印” > “背景打印的设定” > “自定义文字串 1 到 3”。

■ 原稿放置方向

允许您指定原稿的方向，以让机器区分原稿顶部。

补充 · 如果 [原稿放置方向] 不同于实际的原稿方向，机器检测原稿顶部会出错。

• 文字向上

当原稿顶部朝向稿台玻璃或输稿器上边放置时，选择此项。

• 文字向左

当原稿顶部朝向稿台玻璃或输稿器左边放置时，选择此项。如果原稿顶部朝向左侧（横向文字）放置时，始终确保选择 [文字向左]。

纸张折叠指定（输出对折纸张）

此功能允许您对折副本或在副本中间压痕。

重要 · 当装有完成装订部 B1 时，在输出所有的副本之前请勿取出完成装订接收盘中的输出副本。

补充 · 支持的纸张方向仅为 。选择方向设为 的纸盘。

· 在某些机型中不显示此功能。需要选装配件。有关更多详情，请联络我们的客户支持中心。

1 选择 [纸张折叠指定]。



2 选择任意项。



■ 不要求

副本不折叠。

■ 对折（折痕）

当装有 C1 型骑马装订器（选装）时显示此选项。

对折副本。

■ 对折（折痕）

当装有 B1 用小册子装订组件（选装）时显示此选项。

在副本中间压痕。

固定图像重复（在纸张上复印多份副本）

此功能允许您根据指定的个数将一个原稿的图像重复复印到一张纸的等分区域上。根据要重复的次数，选择 [2 个]、[4 个] 或 [8 个]。

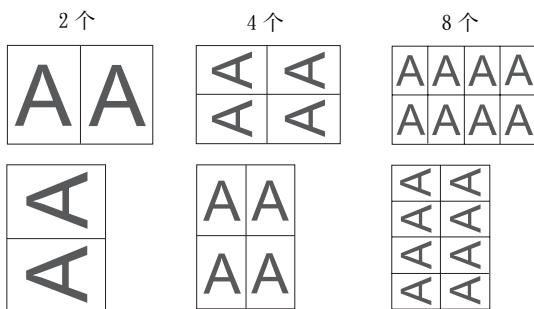

补充 · 如果在 [倍率选择] 中选择了 [自动 %] 以外的其他选项，可能会由于原稿的图像尺寸而出现图像缺失。

1 选择 [固定图像重复]。

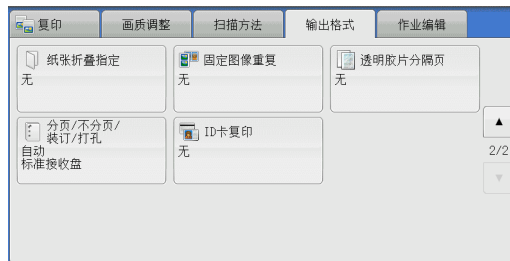

2 选择任意项。

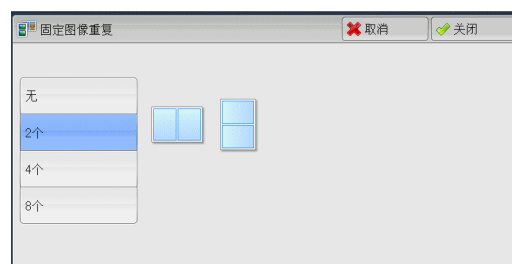

- **不要求**
禁用此功能。
- **2 个**
将原稿图像的 2 份副本复印在单页上。
- **4 个**
将原稿图像的 4 份副本复印在单页上。
- **8 个**
将原稿图像的 8 份副本复印在单页上。

透明胶片分隔页（明胶片间插入空白纸张）

此功能允许您在输出透明胶片之间插入空白分隔页。同时，您还可以制作分发用副本。

- 重要** · 使用彩色透明胶片（带白边框）会引起故障或卡纸。
- 补充** · 将 A4 透明胶片放入纸盘 5（手送纸盘）时，建议您纵向放置。
- 以用于分发用副本和分隔页的纸张相同的方向将透明胶片放置在纸盘中。

1 选择 [透明胶片分隔页]。

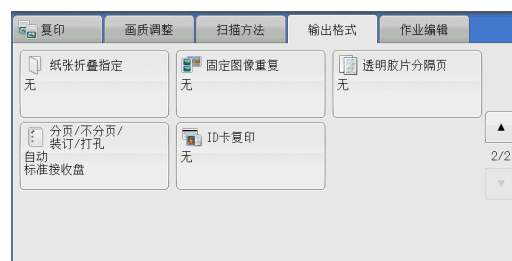

2 选择任意项。



- **不要求**
不插入分隔页。
- **插入白纸 / 彩纸**
在每次复印透明胶片时插入分隔页。只能复制一份副本。

■ 插入白纸 / 彩纸 + 分发用副本

在每次复印透明胶片时插入分隔页。同时，打印用于分发的所需副本数。

■ 无分隔页插入 + 分发用副本

在透明胶片上进行复印。同时，打印用于分发的所需副本数。

■ 透明胶片纸盘

允许您选择用于透明胶片的纸盘。

选择 [其他纸盘...] 以显示 [透明胶片分隔页 - 透明胶片纸盘设定] 画面，您可在此画面上选择纸盘。

- 补充
- 若要使用手送纸盘，则选择 [透明胶片分隔页 - 透明胶片纸盘设定] 画面中的 [手送纸盘]。在 [纸盘 5(手送纸盘)] 画面上为 [纸张尺寸] 选择 [自动] 之外的设定。
 - 对于 [透明胶片纸盘]，选择纸盘之一。[自动选择条件] 功能不可用。
 - 为 [透明胶片纸盘] 选择的纸盘不能同时选择用于 [分隔页纸盘]、[分隔页 / 分发用纸盘] 或 [分发用副本纸盘]。

当选择 [手送纸盘] 时，显示 [纸盘 5(手送纸盘)]。有关更多详情，请参照 “[纸盘 5(手送纸盘)] 画面” (第 87 页)。

■ 分隔页纸盘

允许您选择用于分隔页的纸盘。

选择 [其他纸盘...] 以显示 [分隔页插入 - 分隔页纸盘] 画面，您可在此画面上选择纸盘。

- 补充
- 若要使用手送纸盘，则选择 [透明胶片分隔页 - 透明胶片纸盘设定] 画面中的 [手送纸盘]。在 [纸盘 5(手送纸盘)] 画面上为 [纸张尺寸] 选择 [自动] 之外的设定。
 - 对于 [透明胶片纸盘]，选择纸盘之一。[自动选择条件] 功能不可用。
 - 为 [透明胶片纸盘] 选择的纸盘不能同时选择用于 [分隔页纸盘]。

当选择 [手送纸盘] 时，显示 [纸盘 5(手送纸盘)]。有关更多详情，请参照 “[纸盘 5(手送纸盘)] 画面” (第 87 页)。

■ 分隔页 / 分发用纸盘

允许您选择用于分隔页和分发用副本的纸盘。

选择 [其他纸盘...] 以显示 [分隔页插入 - 分隔页 / 分发用纸盘] 画面，您可在此画面上选择纸盘。

- 补充
- 若要使用手送纸盘，则选择 [分隔页插入 - 分隔页 / 分发用纸盘] 画面中的 [手送纸盘]。在 [纸盘 5(手送纸盘)] 画面上为 [纸张尺寸] 选择 [自动] 之外的设定。
 - 对于 [分隔页 / 分发用纸盘]，选择纸盘之一。[自动选择条件] 功能不可用。
 - 为 [透明胶片纸盘] 选择的纸盘不能同时选择用于 [分隔页 / 分发用纸盘]。

当选择 [手送纸盘] 时，显示 [纸盘 5(手送纸盘)]。有关更多详情，请参照 “[纸盘 5(手送纸盘)] 画面” (第 87 页)。

■ 分发用副本纸盘

允许您选择用于分发用副本的纸盘。

选择 [其他纸盘...] 以显示 [透明胶片分隔页 - 分发用副本纸盘设定] 画面，您可在此画面上选择纸盘。

- 补充
- 若要使用手送纸盘，则选择 [透明胶片分隔页 - 分发用副本纸盘设定] 画面中的 [手送纸盘]。在 [纸盘 5(手送纸盘)] 画面上为 [纸张尺寸] 选择 [自动] 之外的设定。
 - 对于 [分发用副本纸盘]，选择纸盘之一。[自动选择条件] 功能不可用。
 - 为 [透明胶片纸盘] 选择的纸盘不能同时选择用于 [分发用副本纸盘]。

当选择 [手送纸盘] 时，显示 [纸盘 5(手送纸盘)]。有关更多详情，请参照 “[纸盘 5(手送纸盘)] 画面” (第 87 页)。

分页 / 不分页 / 装订 / 打孔 (指定分页 / 不分页 / 装订 / 打孔选项)

此功能允许您选择分页 / 不分页 / 装订 / 打孔选项。

补充 · 在某些机型中不显示此功能。需要选装配件。有关更多详情，请联络我们的客户支持中心。

如已安装了完成装订部，可对每份副本进行装订，然后输出。

当装有完成装订部 B1、完成装订部 C1 或 C1 型骑马装订器的打孔组件时，可以对副本进行打孔。

1 选择 [分页 / 不分页 / 装订 / 打孔]。

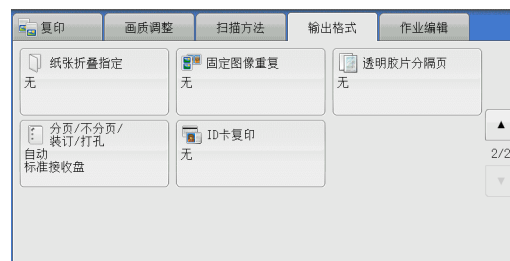

2 选择任意项。

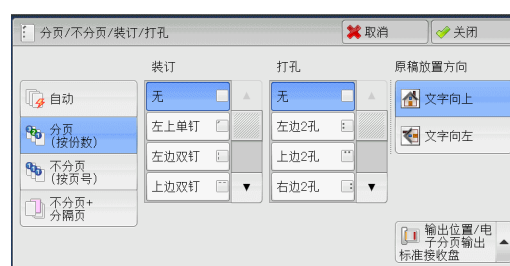

■ 自动

将原稿放置到自动输稿器中时将会对副本输出进行分页。

当您将原稿放在稿台玻璃上并使用下列功能之一时：书册双面、加附封页、[透明胶片分隔页]的[插入白纸/彩纸+分发用副本]或[无分隔页插入+分发用副本]、小册子制作、装订设定、建立作业、样本复印以及[大量原稿]，副本输出可进行分页。

■ 分页 (按份数)

机器可将输出纸张分成按页顺序组织的多套副本。

■ 不分页 (按页号)

机器可输出指定份数的副本并按页号排序。

■ 不分页 + 分隔页

机器输出时将插入空白纸张，作为分隔页并按页号分页。

当选择[手送纸盘]时，显示[纸盘5(手送纸盘)]。有关更多详情，请参照“[纸盘5(手送纸盘)]画面”(第87页)。

■ 分隔页纸盘

当您选择[不分页+分隔页]时，可选择用于分隔页的纸盘。

补充 · 若要使用手送纸盘，则选择[分隔页纸盘]画面中的[手送纸盘]。

■ 装订

指定装订位置。装订的页数为2-50(使用80g/m²的纸张时)。可以使用的纸张类型包括：债券纸、普通纸、再生纸、回收纸、薄纸、厚纸1、厚纸1(反面)、厚纸2(170-220g/m²)、厚纸2(反面)(170-220g/m²)、涂层纸1*、涂层纸1(反)*、

涂层纸 2 (170-220g/m²) *、涂层纸 2 (反) (170-220g/m²) *、打孔纸、自定义纸张 1-5。

*: 在完成装订部 A1, 此纸张类型不能使用。

- 重要
- 在下列情况下, 实际的装订位置与画面上显示的装订位置不同:
 - 当 [原稿放置方向] 设为 [文字向上] 时, 且 [装订] 设为右侧的位置时。
 - 当 [原稿放置方向] 设为 [文字向左] 时, 且 [装订] 设为左侧的位置时。

■ 打孔

设定打孔位置。

打孔位置随安装的完成装订部而变化。

- 重要
- 当完成装订部的打孔功能发生故障时, 纸张输出到标准接收盘而不是完成装订接收盘。请经常取出输出到标准接收盘的纸张。

■ 原稿放置方向

允许您指定原稿的方向, 以让机器区分原稿顶部。

补充

- 如果 [原稿放置方向] 不同于实际的原稿方向, 机器检测原稿顶部会出错。

• 文字向上

当原稿顶部朝向稿台玻璃或输稿器上边放置时, 选择此项。

• 文字向左

当原稿顶部朝向稿台玻璃或输稿器左边放置时, 选择此项。如果原稿顶部朝向左侧 (横向文字) 放置时, 始终确保选择 [文字向左]。

■ 输出位置 / 电子分页输出

允许您选择输出接收盘并进行电子分页输出操作。

• 电子分页输出









当您将输出位置选为 [标准接收盘 (上部)] 或 [标准接收盘 (下部)] 时显示此选项。安装了选装的完成装订部时, 选择 [标准接收盘] 或 [完成装订接收盘] 时显示此选项。

电子分页是将每叠纸张稍微错开并输出以便区分每叠纸张的一种功能。您可从 [按份数]、[按作业]、[按指定的页数]、[按指定的份数] 和 [机器默认设定] 中进行选择。





















- 补充
- 在某些机型中不显示此功能。需要选装配件。有关更多详情, 请联络我们的客户支持中心。
 - 当您选择 [机器默认设定] 时, 机器管理员模式中的设定才有效。有关如何更改设定的详情, 请参照《管理员说明书》中的“第 5 章 规格设定 / 登记” > “复印设定” > “复印功能设定默认值” > “输出位置”。

纸张尺寸和装订位置

- 完成装订部 A1























	左上单钉	右上单钉
A4  、B5  、 7.25 x 10.5"  、 8.5 x 11"  、 16K 		
A4、A3、B4、 8.5 x 11"、 8.5 x 13"、 8.5 x 14"、 11 x 17"、8K		

- 完成装订部 B1

	左上单钉	右上单钉	左边双钉	上边双钉	右边双钉
A4  、B5  、 7.25 x 10.5"  、 8 x 10"  、 8.5 x 11"  、 16K 	  *	  *			
A4、A3、B4、 8.5 x 11"、 8.5 x 13"、 8.5 x 14"、 11 x 15"、 11 x 17"、8K	 	 * 			

*：触摸屏显示的装订方向与实际的方向不同。输出副本按上表显示的方向装订。







- 完成装订部 C1/C1 型骑马装订器

	左上单钉	右上单钉	左边双钉	上边双钉	右边双钉
A4  、B5  、 8 x 10"  、 8.5 x 11"  、 16K 	 	 			
A4、8 x 10"、 8.5 x 11"、 8.5 x 13"、 8.5 x 14"	  *	 * 			
A4、B4、 11 x 17"、8K	 	 			

*：触摸屏显示的装订方向与实际的方向不同。输出副本按上表显示的方向装订。

纸张尺寸与打孔位置（完成装订部 B1、完成装订部 C1、C1 型骑马装订器）







- 2 孔 *1

	左边 2 孔	上边 2 孔	右边 2 孔
A4□、B5□、7.25 x 10.5"□、8 x 10"□、8.5 x 11"□、16K□			
A4、A3、B4、8 x 10"*2、8.5 x 11"、8.5 x 13"、11 x 15"、8.5 x 14"、11 x 17"、8K			







*1：对于完成装订部 B1，使用 US 2/3 打孔组件所打的两孔之间的距离为 70mm，使用 2/4 打孔组件所打的两孔之间的距离为 80mm（常用）。

*2：仅适用于完成装订部 C1 和 C1 型骑马装订器。

- 3 孔

	左边 3 孔	上边 3 孔	右边 3 孔
A4□、B5□、7.25 x 10.5"□、8 x 10"□、8.5 x 11"□、16K□			
A3、B4、11 x 15"、11 x 17"、8K			

- 4 孔（仅适用于完成装订部 B1）

	左边 4 孔	上边 4 孔	右边 4 孔
A4□、B5□、7.25 x 10.5"□、8.5 x 11"□、16K□			
A3、B4、11 x 15"、11 x 17"、8K			

ID 卡复印（复印 ID 的双面）

此功能允许您将小而不易被检测的原稿（如 ID 卡）的双面复印在纸张的单面上。

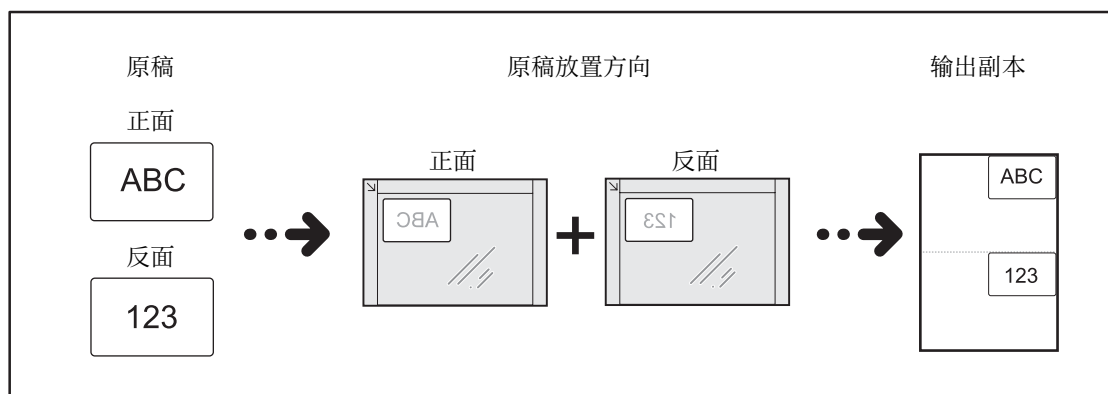

- 1 在 [扫描方法] 画面上的 [原稿放置方向] 中指定原稿的放置方向。

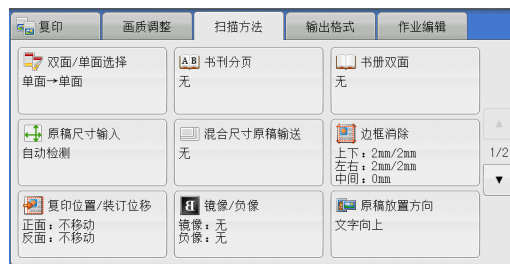

- 2 将原稿放置在离稿台玻璃左上角略远的位置，然后关闭稿台玻璃。

- 重要**
- 复印时，始终使用稿台玻璃。对此功能，您无法使用输稿器。
 - 正确指定原稿的放置方向。
 - 如果图像边缘缺失，请向内侧稍微移动稿台玻璃以便可以扫描到整个图像。
 - 将 ID 卡复印时的尺寸指定为缩小倍率时，机器有可能根据指定的倍率从原稿放置方向的不同方向复印 ID 卡。有关 ID 卡复印时的倍率详情，请参照《管理员说明书》中的“第 5 章 规格设定 / 登记” > “通用设定” > “复印设定” > “复印动作控制” > “选择 ID 卡复印时的倍率”。

有关如何指定原稿放置方向的详情，请参照“原稿放置方向（指定放置原稿的方向）”（第 114 页）。

- 3 在 [输出格式] 画面上选择 [ID 卡复印]。

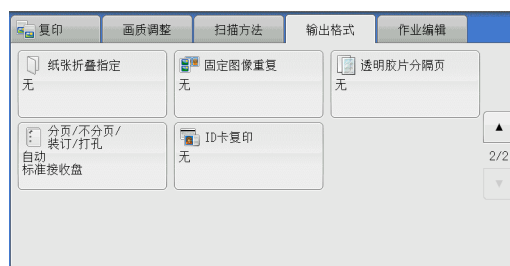

- 4 选择 [要求]。

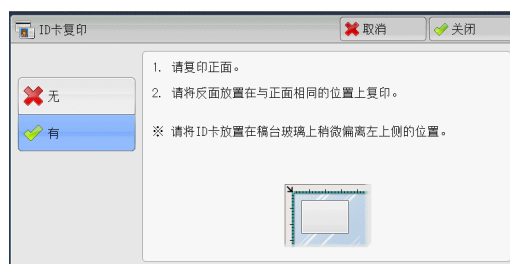

■ **不要求**

禁用 ID 复印。

■ **要求**

启用 ID 复印。

作业编辑

本节介绍您可在 [作业编辑] 画面上选择的功能。以下列出了每一功能的参考部分：

建立作业（将用不同设定扫描的原稿作为单个作业处理）	144
样本复印（检查已完成的复印输出）	148
大量原稿（添加原稿）	149
复印 / 删除指定区域（抽出或删除选定区域）	151
作业记忆（为建立作业调出作业记忆）	152

1 从 [菜单] 画面中选择 [复印]。



2 选择 [作业编辑] 画面上的功能。

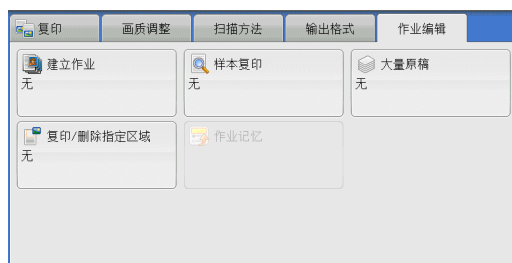

建立作业（将用不同设定扫描的原稿作为单个作业处理）

此功能允许您对每个原稿页面或每个原稿堆应用不同的复印设定，然后作为单个作业输出副本。

1 选择 [建立作业]。

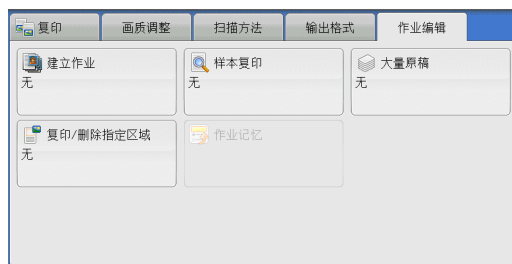

2 选择 [要求]。

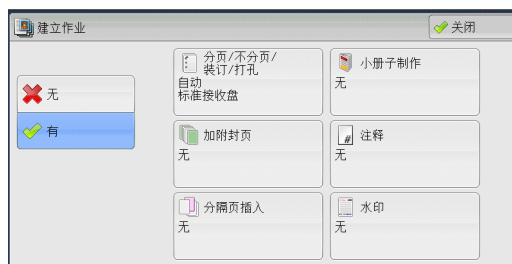

3 选择任意项。

补充 · 选择 [▲] 返回到前一个画面，选择 [▼] 进入下一个画面。

■ 不要求

不使用建立作业。

■ 要求

使用建立作业。出现功能键。若需要指定任意项。

重要 · 当机器执行复印作业时，不能取消或更改此处选择的功能。

有关建立作业中可用功能的详情，请参照“可在建立作业中设定的功能”（第 145 页）。

可在建立作业中设定的功能

■ 分页 / 不分页 / 装订 / 打孔

有关更多详情，请参照“分页 / 不分页 / 装订 / 打孔（指定分页 / 不分页 / 装订 / 打孔选项）”（第 139 页）。

■ 小册子制作

有关更多详情，请参照“小册子制作（制作小册子）”（第 117 页）。

■ 加附封页

重要 · 当使用 [建立作业] 功能时，机器将不会在封面上复印。

有关更多详情，请参照“加附封页（为副本添加封页）”（第 120 页）。

■ 注释

有关更多详情，请参照“注释（为副本添加图章 / 日期 / 页码）”（第 125 页）。

■ 分隔页插入

有关更多详情，请参照“[建立作业—分隔页插入]画面”（第 147 页）。

■ 水印

有关更多详情，请参照“水印（在副本的背景上打印管理号码）”（第 131 页）。

■ 安全水印

有关更多详情，请参照“安全水印（原稿安全性管理）”（第 133 页）。

建立作业期间的 [复印] 画面

以下描述在执行 [建立作业] 功能时出现的画面。



■ 分章 ...

显示 [建立作业—分章] 画面。

请参照“[建立作业—分章]画面”（第 146 页）。

■ 分隔页插入 ...

显示 [建立作业—分隔页插入] 画面。

请参照“[建立作业—分隔页插入]画面”（第 147 页）。

■ 份数变更 ...

显示 [份数变更] 画面，您可在此画面使用数字键更改复印份数。

■ 扫描设定变更 ...

显示 [复印] 画面，您可在此画面更改下一张原稿的设定。完成更改设定之后，按控制面板上的 <启动> 键开始扫描原稿。要返回到上一画面，请按 <#> 键。

对建立作业使用作业记忆时

机器使用建立作业功能制作副本时，您可使用作业记忆。

- 1) 选择 [扫描设定变更]。
- 2) 选择 [作业编辑] 标签。
- 3) 选择 [作业记忆]。
- 4) 选择作业记忆号码，该作业记忆包含有您想使用的功能。

有关如何登记作业记忆的详情，请参照“为建立作业登记作业记忆”（第 346 页）。

■ 删除

清除建立作业功能中保存的原稿数据，并取消作业。

- 补充
- 您也可按控制面板上的 <清除 (C)> 或 <全部清除> 键来执行相同的操作。
 - 机器扫描放置好的原稿时，显示 [停止]。选择 [停止]，暂停扫描。在触摸屏上选择 [启动]，或在控制面板上按 <启动> 键，继续开始扫描。

■ 无下一张原稿

选择此按钮结束原稿扫描。建立作业启动。

■ 有下一张原稿

如果具有其他原稿，请选择此按钮。使用建立作业功能时，始终选择此按钮。

■ 启动

放置下一张原稿后，选择此按钮以扫描下一张原稿。

- 补充
- 您也可按控制面板上的 <启动> 键来执行相同的操作。

■ 样本复印

在复印多份副本时，您可以复印一份样本用于检查完成的输出，然后印出剩余副本。完成确认后，您可以选择继续或取消作业。

[建立作业—分章] 画面

此画面允许您设定分章。

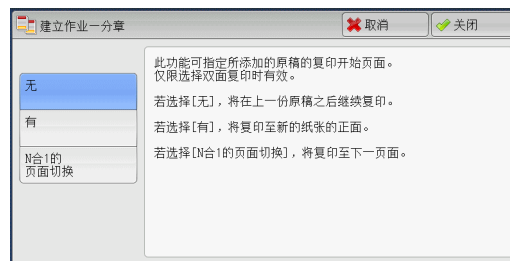

■ 不要求

在前一堆原稿完成之后复印下一堆原稿。

■ 要求

下一份原稿将从新纸张的正面进行复印。

■ N 合 1 的页面切换

如果设定了 [多张合一 (N 合 1)]，即使所有原稿在多张合一 (N 合 1) 功能中设定之前被分章，下一份原稿仍将被复印到纸张的反面。

[建立作业 - 分隔页插入] 画面

此画面允许您在原稿堆之间插入一张纸作为分隔页。根据需要，您可在 1 到 99 页范围内指定要插入的分隔页数。

补充 · 您可为每个原稿堆指定不同设定。如果您没有为每个原稿堆指定特别的设定，则将应用之前指定的设定。

1 选择任意项。

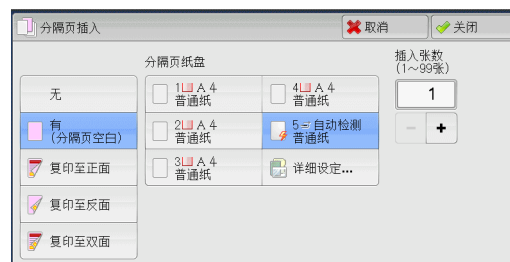

2 选择任意项。

■ 无

不插入任何分隔页。

■ 有 (分隔页空白)

插入白纸 / 彩纸。

如果您选择了此选项，放置原稿，并按 <启动> 键，将插入白纸 / 彩纸。

■ 复印至正面

已放置原稿的第一页被复印在分隔页的正面，原稿的其他页面将复印在分隔页以外的纸张上。

当设定 [多张合一 (N 合 1)] 时，您所选的要在纸张单面上复印的页数 (2 页、4 页或 8 页)，从已放置原稿的第一页开始被复印到分隔页的正面。

当放置单张原稿时，原稿被复印到分隔页上。

■ 复印至反面

已放置原稿的第一页被复印在分隔页的反面，原稿的其他页面将复印在分隔页以外的纸张上。

当设定 [多张合一 (N 合 1)] 时，您所选的要在纸张单面上复印的页数 (2 页、4 页或 8 页)，从已放置原稿的第一页开始被复印到分隔页的反面。

当放置单张原稿时，原稿被复印到分隔页上。

■ 复印至双面

已放置原稿的前两页被复印在分隔页的双面上，原稿的其他页面将从第三页开始复印在分隔页以外的纸张上。

当设定 [多张合一 (N 合 1)] 时，您所选的要在纸张单面上复印的页数 (2 页、4 页或 8 页)，从已放置原稿的第一页开始被复印到分隔页的每一面。

当放置两张原稿时，两张原稿都被复印到分隔页的双面。

补充 · 当您有两份分开的原稿，分别为单张原稿和多张原稿时，如果您想将单张原稿和多张原稿的第一页复印到分隔页的双面，那么放置多张原稿时，请在 [建立作业 - 分隔页插入] 中选择 [无]。如果您没有选择 [无]，机器将在不同分隔页的设定下分开处理这两份原稿，单张原稿被复印到一张分隔页上，多张原稿的第一页 (或前两页) 被复印到其他分隔页上。

■ 分隔页纸盘

允许您选择其中放置用作分隔页的纸张的纸盘。

当选择 [手送纸盘] 时, 显示 [纸盘 5(手送纸盘)]。有关更多详情, 请参照 “ [纸盘 5 (手送纸盘)] 画面 ” (第 87 页)。

■ 插入张数

当您选择 [有 (分隔页空白)] 时, 此选项可用。您可在 1 到 99 页范围内指定分隔页数。

样本复印 (检查已完成的复印输出)

在复印多份副本时, 您可以复印一份样本用于检查完成的输出, 然后印出剩余副本。完成确认后, 您可以选择继续或取消作业。此功能还允许您更改复印的份数。样本包含在总复印份数内。

补充 · 输出一份样本后, 如果机器在 [作业自动解除] 的指定期间未收到任何指示, 画面将自动返回到先前的显示。有关 [作业自动解除] 的详情, 请参照《管理员说明书》中的 “ 第 5 章 规格设定 / 登记 ” > “ 通用设定 ” > “ 系统时钟 / 时间设定 ” > “ 作业自动解除 ”。

1 选择 [样本复印]。

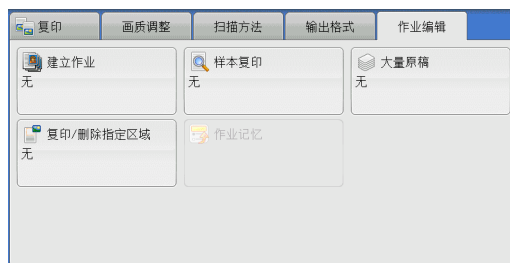

2 选择 [要求]。

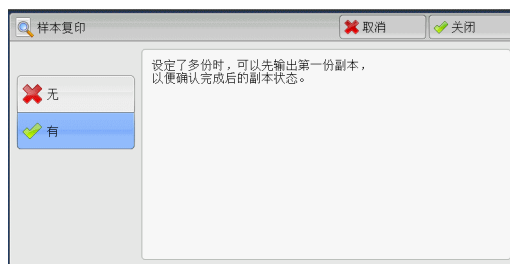

■ 不要求

不制作样本。

■ 要求

制作样本。

样本复印期间的 [复印] 画面

复印完样本后, 机器暂停并显示 [复印] 画面。

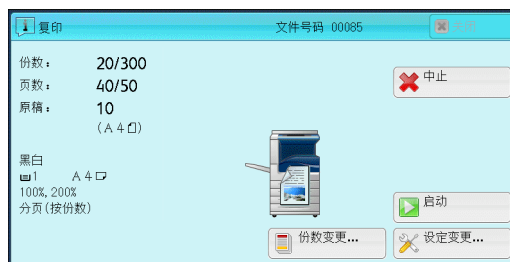

■ 份数变更 ...

显示 [份数变更] 画面，在此画面上您可以更改之前输入的复印份数。使用数字键输入新的复印份数。新的份数值应包含已复印的样本份数。要减少份数时，在 1（样本复印）和之前输入的复印份数之间指定一个值。

补充 · 如果您指定“1”为新的份数，然后按 <启动> 键，机器将不会处理作业。

■ 扫描设定变更 ...

显示 [扫描设定变更] 画面。要取消所作的设定，则取消勾选您要取消功能的复选框。

■ 删除

取消剩余的副本。

■ 启动

复印剩余的副本。

补充 · 您也可按控制面板上的 <启动> 键来执行相同的操作。

大量原稿（添加原稿）

当您复印一个将很多页一次放置在输稿器中的原稿时，或当您使用稿台玻璃扫描每个原稿并且让机器以一个作业来处理页面时，使用此功能。

当您使用此功能时，通过输稿器或稿台玻璃扫描原稿期间，画面上一直显示 [有下一张原稿]。

如果 [分页 / 不分页] 设为 [自动]，输出将自动被分类整理。

在所有原稿都已完成扫描之后，选择 [无下一张原稿]。

补充 · 复印第一份原始副本后，如果机器在 [自动重设] 的指定期间未被使用，画面将自动返回到先前的显示。有关 [自动重设] 的详情，请参照《管理员说明书》中的“第 5 章 规格设定 / 登记” > “通用设定” > “系统时钟 / 时间设定” > “自动重设”。

1 选择 [大量原稿]。

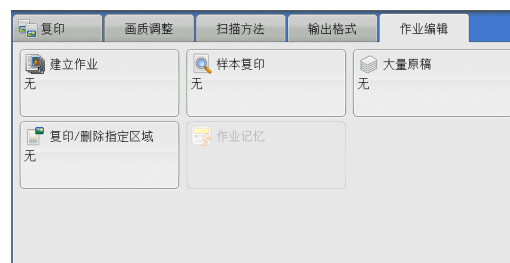

2 选择 [要求]。



■ 不要求

禁用此功能。

■ 要求

启用此功能。

■ 原稿放置方向

允许您指定原稿的方向，以让机器区分原稿顶部。

补充 · 如果 [原稿放置方向] 不同于实际的原稿方向，机器检测原稿顶部会出错。

- 文字向上

当原稿顶部朝向稿台玻璃或输稿器上边放置时，选择此项。

- 文字向左

当原稿顶部朝向稿台玻璃或输稿器左边放置时，选择此项。如果原稿顶部朝向左侧（横向文字）放置时，始终确保选择 [文字向左]。

处理大量原稿期间的 [复印] 画面

开始复印时，显示 [复印] 画面。

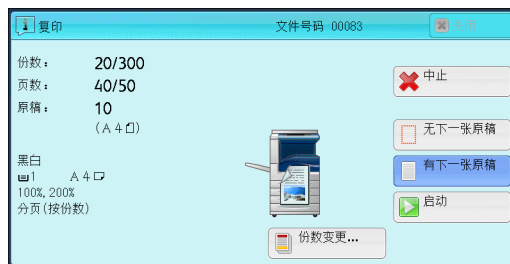

■ 删除

清除 [大量原稿] 功能中保存的原稿数据，并取消复印。

补充 · 您也可按控制面板上的 <清除 (C)> 或 <全部清除> 键来执行相同的操作。

■ 无下一张原稿

选择此按钮结束原稿扫描。

■ 有下一张原稿

如果还有其他原稿要复印，请选择键。当使用大量原稿功能时，始终选择此按钮。

■ 启动

放置下一张原稿后，选择此按钮以扫描下一张原稿。

补充 · 您也可按控制面板上的 <启动> 键来执行相同的操作。

复印 / 删除指定区域（抽出或删除选定区域）

此功能允许您指定原稿图像中要删除的区域。最多可指定 3 个区域。

1 选择 [复印 / 删除指定区域]。

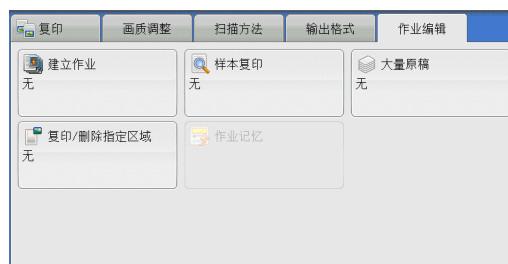

2 选择任意项。

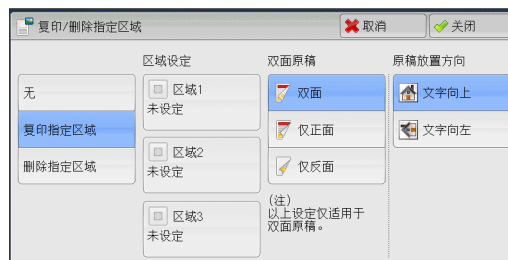

■ 不要求

不删除任何区域。

■ 复印指定区域

删除指定区域的外部。

■ 删除指定区域

删除指定区域的内部。

■ 区域设定

显示 [复印 / 删除指定区域 - 设定区域 1 (区域 2 或区域 3)] 画面。您最多可以指定 3 个区域。

请参照“[复印 / 删除指定区域 - 设定区域 1 (区域 2 或区域 3)] 画面” (第 152 页)。

■ 原稿状态

当原稿是双面时，指定删除哪一面中的指定区域。

- 双面
将设定应用于原稿双面。
- 仅正面
将设定应用于原稿正面。
- 仅反面
将设定应用于原稿反面。

■ 原稿放置方向

允许您指定原稿的方向，以让机器区分原稿顶部。

补充 · 如果 [原稿放置方向] 不同于实际的原稿方向，机器检测原稿顶部会出错。

- 文字向上
当原稿顶部朝向稿台玻璃或输稿器上边放置时，选择此项。

- 文字向左

当原稿顶部朝向稿台玻璃或输稿器左边放置时，选择此项。如果原稿顶部朝向左側（横向文字）放置时，始终确保选择 [文字向左]。

[复印 / 删除指定区域—设定区域 1（区域 2 或区域 3）] 画面

此画面允许您指定要删除的区域。该区域由点 X1, Y1 和 X2, Y2 形成的矩形来定义。原点在原稿的右上角。

您可在 0 到 432mm 的范围内以 1mm 为增量指定宽度和长度值。

- 补充
- 从原稿右上角指定 2 个坐标。
 - 如指定多个区域，指定区域可相互重叠。
 - 如设定了 [倍率选择]，指定区域将相应地被缩放。

1 选择 [区域 1]、[区域 2] 或 [区域 3]。

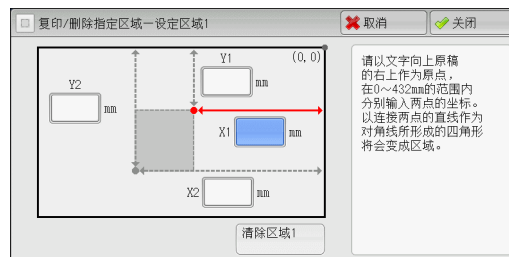

2 为 [X1] 选择文本框，然后使用数字键盘为 X1 输入值。

3 选择 [Y1] 的文本框并使用数字键输入 Y1 值。

4 选择 [X2] 的文本框并使用数字键输入 X2 值。

5 选择 [Y2] 的文本框并使用数字键输入 Y2 值。

- 补充
- 如果 [X1]、[Y1]、[X2] 和 [Y2] 均为 [0]，选择的区域无效。如未指定其他区域，将无法使用复印 / 删除指定区域。
 - 按 <清除 (C)> 键清除您已经输入的值。

■ 清除区域 1（区域 2 或区域 3）

清除区域 1（区域 2 或区域 3）设置的所有值。

作业记忆（为建立作业调出作业记忆）

此功能允许您为建立作业调出作业记忆。

此功能与“第 8 章 作业记忆”>“调出作业记忆”>“为建立作业调出作业记忆”相同。有关更多详情，请参照“为建立作业调出作业记忆”（第 350 页）。

4 传真

本章节介绍传真的基本操作和功能。

- 补充
- LINE 2（线路 2）、LINE 3（线路 3）及 SIP 为选装配件。
 - 在某些机型中，传真功能不可使用。需要选装组件。有关更多详情，请联络我们的客户支持中心。

• 传真步骤	154
• 传真期间的操作	161
• 关于网络传真	164
• 关于 IP 传真 (SIP)	171
• 关于 服务器传真	175
• 简易传真	177
• 传真 / 网络传真	182
• 扫描方法	198
• 发送选择	204
• 免持听筒 / 其他	223
• 群发	229
• 接收传真	237
• 传真信息服务	239

传真步骤

本节描述基本的传真步骤。以下列出了每一步骤的参考部分：

步骤 1 放置原稿	154
步骤 2 选择功能	156
步骤 3 指定目的地	157
步骤 4 开始传真作业	159
步骤 5 确认作业确认中的传真作业	160

步骤 1 放置原稿

有以下两种放置原稿的方法可供使用：

■ 输稿器

- 单张
- 多张

■ 稿台玻璃

- 单张
- 装订原稿，比如书籍

输稿器

输稿器支持尺寸从 125×85mm（标准尺寸：A5、A5 \square ）到 297×1500mm（长尺寸纸张）（标准尺寸：A3、11×17"）的单页和多页原稿。

输稿器自动检测标准尺寸宽度的原稿。

能被自动检测的标准原稿尺寸取决于机器管理员模式中的 [尺寸检测切换] 功能。有关 [尺寸检测切换] 的详情，请参照《管理员说明书》中的“第 5 章 规格设定 / 登记” > “通用设定” > “其他设定” > “尺寸检测切换”。

左边尺寸被检测为右边所示的尺寸如下。

原稿尺寸	输稿器检测到的原稿尺寸
8 英寸宽原稿	B5 宽原稿
10 英寸宽原稿	B4 宽原稿

输稿器可接受以下原稿张数。

原稿类型（重量）	张数
薄纸（38-49g/m ² ）	110 张
普通纸（50-80g/m ² ）	110 张
厚纸（81-128g/m ² ）	75 张

- 重要
- 为避免卡纸，请使用稿台玻璃来处理折叠的或有折痕的、有补块、卷曲或反面印复写墨的原稿。
 - 不支持薄纸（38-49g/m²）的双面扫描。

有关传真混合尺寸原稿的详情，请参照“混合尺寸检测（同时扫描混合尺寸的原稿）”（第 199 页）。

1 在放置原稿前，去除所有装订针或纸夹。

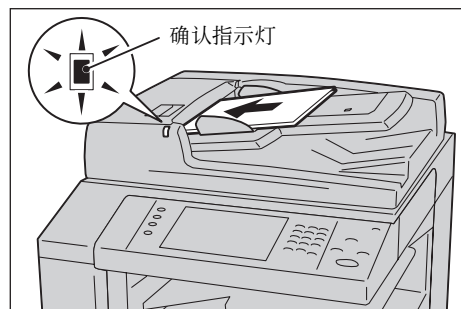

2 将原稿正面朝上（当原稿是双面时，正面朝上放置）放在输稿器的中间位置。

补充 · 原稿放置正确时，确认指示灯点亮。如果指示灯未点亮，则机器可能检测到稿台玻璃上的原稿。重新放置原稿。

3 将原稿导杆调整到与放置的原稿尺寸相匹配的位置。

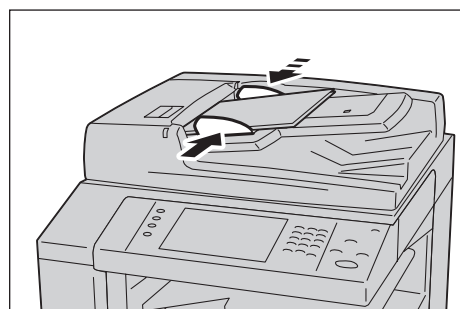

4 打开挡纸器。

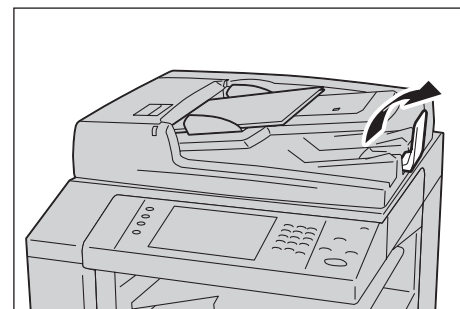

稿台玻璃

稿台玻璃支持单页、书籍或尺寸从 15×15mm 到 297×432mm（标准尺寸：A3、11×17"）的其他类似原稿。

重要 · 请务必在使用稿台玻璃后关闭原稿盖。

稿台玻璃自动检测标准尺寸的原稿。

能被自动检测的标准原稿尺寸取决于机器管理员模式中的 [尺寸检测切换] 功能。有关 [尺寸检测切换] 的详情，请参照《管理员说明书》中的“第 5 章 规格设定 / 登记” > “通用设定” > “其他设定” > “尺寸检测切换”。

⚠注意

请勿过度用力将较厚的原稿向稿台玻璃推压。这可能使玻璃破碎并导致人员受伤。

1 打开原稿盖。

- 重要**
- 确保触摸屏处于启动状态，然后放置原稿。否则，机器可能无法正确检测原稿尺寸。

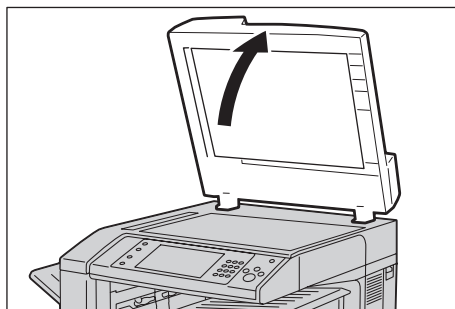
**2** 将原稿正面朝下，靠着稿台玻璃的顶部左上角排列放置。

- 补充**
- 当您将 A5、B5 或 A4 原稿纵向放置在稿台玻璃上时，扫描的图像将旋转 180 度进行传送。

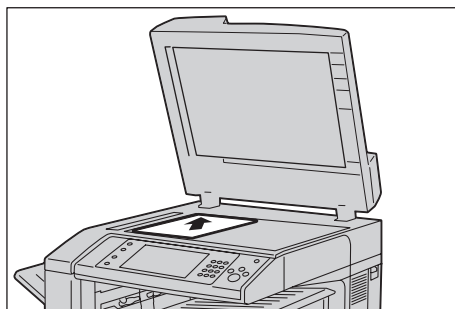
**3** 关闭原稿盖。

- 补充**
- 如果在稿台玻璃上放置的是标准尺寸原稿，则原稿尺寸将显示在信息区域。

步骤 2 选择功能

发送传真时可用以下两种功能。

■ 简易传真

允许您仅选择发送传真的基本功能。

■ 传真 / 网络传真

允许您对传真发送进行详细的设定。

以下步骤使用 [传真 / 网络传真] 描述如何选择功能。

您可在 [菜单] 画面上选择 [传真 / 网络传真] 或 [服务器传真] 。

有关简易传真功能的详情，请参照“简易传真”（第 177 页）。

- 重要**
- 当启用 [服务器传真] 时，[传真 / 网络传真] 不可用。

- 补充**
- 画面上显示的功能取决于机器的配置。
 - 当启用认证或帐户管理功能时，可能需要用户识别符和密码。向机器管理员索取用户识别符和密码。

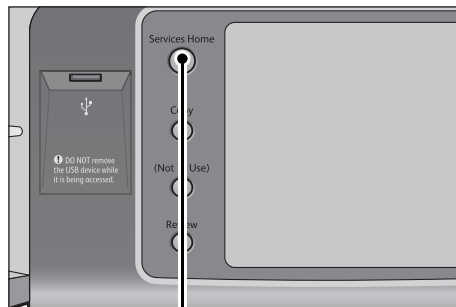
1 按 < 菜单 > 键。

< 菜单 > 键

2 选择 [传真 / 网络传真]。



3 如果之前的设定仍然存在，则按 <全部清除> 键。

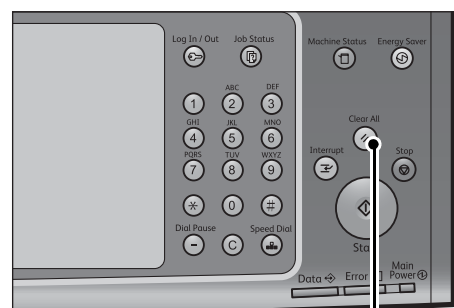

<全部清除> 键

4 选择每个标签并根据需要选择功能。



在配置功能时如果按 <节电> 键，您可以选择是否启用双面（跳过空白页）功能。有关 [双面（跳过空白页）] 的更多详情，请参照“双面（跳过空白页）”（第 181 页）。

以下列出了每个标签的参考部分。

- “传真 / 网络传真”（第 182 页）
- “扫描方法”（第 198 页）
- “发送选择”（第 204 页）
- “免持听筒 / 其他”（第 223 页）

步骤 3 指定目的地

有三种方法可供指定收件人：使用电话号码、登记号码或组群拨号。以下列出了每种方法支持的输入方法。

	数字键	单触式键	从通讯簿选择
电话号码	0	X	X
速拨号码 (速拨号码)	4 位数字 (0001 到 2000)	2 位数字 (1 到 70, 或 1 到 60)	通过目录标签和索引
	3 位数字 +* (nmn0 到 mnn9) 2 位数字 +* (nn00 到 mn99)		
组群拨号号码	#+2 位数字	X	0

0 :可用
X :不可用

*: 将速拨号码和作业记忆分配给单触式键有两种方法。请选择其中一种:

[类型 1] 键 1-70 用于速拨号码, 它们对应于登记速拨号码 0001-0070, 而键 71-72 用于作业记忆, 它们对应于登记作业记忆 1-2。

[类型 2] 键 1-60 用于速拨号码, 它们对应于登记速拨号码 0001-0060, 而键 61-62 用于作业记忆, 它们对应于登记作业记忆 1-12。

*: 默认情况下, 选择 [类型 1]。有关如何更改登记给单触式键的设定的详情, 请参照《管理员说明书》中的“第 5 章 规格设定 / 登记” > “通用设定” > “画面 / 按键的设定”。

重要 · 当使用服务器传真功能时, 您无法使用数字键指定速拨号码, 而且无法使用单触式键。

您可使用上述方法指定多个接收方 (群发)。您也可组合使用上述方法。

如果为多份待发文件指定了相同的接收方, 您可使用一次电话呼叫发送这些文件。这一功能称为批发送。注意指定时间之前, 群发、中继群发、机密信箱通信以及时间指定不能与批发送一起使用。使用重拨、重发或者发送时间指定传输作业或认证功能来从不同的用户向同一个地址发送时, 则不能使用批发送。

重要 · 在发送传真之前确认接收方。

有关群发的详情, 请参照“群发 (发送传真到多个接收方)” (第 229 页)。

要在安装了 G3 附加传真接口组件 2 (选装) 时指定发送传真的线路, 请参照“使用键盘画面指定线路 (端口)” (第 192 页)。

以下举例介绍如何使用数字键输入电话号码。

1 使用数字键输入传真号码。

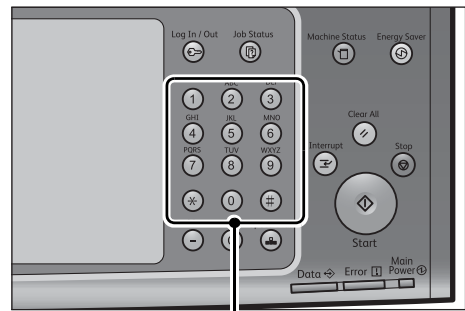

数字键

2 要指定多个接收方, 请从触摸屏上选择 [下一对象]。

补充 · 在消息字段中选择 [确认接收方] 对输入的值进行检查。您可以隐藏 [确认接收方] 以显示剩余内存容量。有关更多详情, 请参照《管理员说明书》中的“第 5 章 规格设定 / 登记” > “通用设定” > “画面 / 按键设定” > “确认通信对象键 - 传真 / 网络传真”。

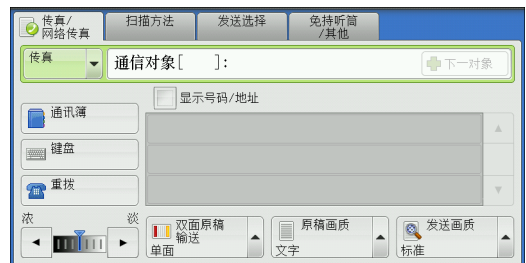

- 如果您输入了错误的值, 请按 <清除 (C)> 键, 并输入正确的值。
- 取决于所作的设定, 在您指定接收方并选择 [下一对象] 后, 可能会显示重新输入接收方的画面。在这种情况下, 请重新输入接收方。
- 允许您分别组合登记到单触式键、速拨号码和通讯簿的传真号码以及为指定一个接收方而使用数字键输入的号码。组合完成后, 按 [下一对象]。您可以在机器管理员模式下设置是否使用连锁拨号。有关更多详情, 请参照《管理员说明书》中的“第 5 章 规格设定 / 登记” > “传真设定” > “传真动作控制”。

有关使用通讯簿指定传真号码的详情, 请参照“使用通讯簿指定接收方” (第 183 页)。

有关如何使用速拨号码指定传真号码的详情, 请参照“速拨号码 (使用登记号码指定接收方)” (第 187 页)。

有关使用单触式键指定传真号码的详情, 请参照“使用单触式键指定目的地” (第 190 页)。

有关网络传真的详情, 请参照“关于网络传真” (第 164 页)。

有关 IP 传真 (SIP) 的详情, 请参照“网络传真 / 传真 / IP 传真 (SIP) (选择网络传真 / 传真 / IP 传真 (SIP))” (第 182 页)。

步骤 4 开始传真作业

以下描述如何启动传真作业。

1 按〈启动〉键。

- 重要**
- 如果输稿器中已放有原稿，在传送过程中请不要按压原稿。
 - 如果检测到复印限制代码，将不会发送传真。
- 补充**
- 取决于所作的设定，在按〈启动〉键后，可能会显示重新输入接收方的画面。在这种情况下，请再次输入接收方。
 - 如果出现问题，触摸屏上将显示错误信息。根据显示的信息解决问题。

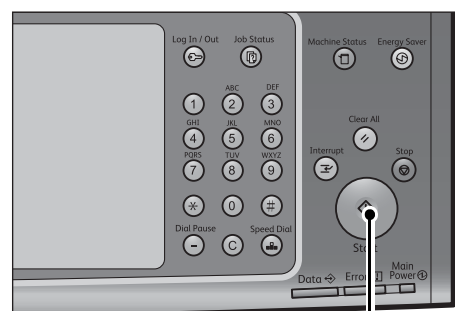

〈启动〉键

■ 如果您有多份原稿

如果您有其他原稿要传真，可在当前原稿正在扫描时选择触摸屏上的〔有下一张原稿〕。这允许您将几份原稿作为单份数据发送。

2 扫描原稿时，选择〔有下一张原稿〕。

- 补充**
- 使用输稿器时，在机器完成第一份原稿扫描之后，放置下一份原稿。
 - 如果〔有下一张原稿〕显示在右侧画面，并且在特定时间内没有任何操作，机器将自动假定没有其他的原稿。
 - 您可在选择〔有下一张原稿〕之后选择显示的〔发送画质〕、〔扫描尺寸〕和〔发送浓度〕，对下一份原稿的扫描设定进行更改。

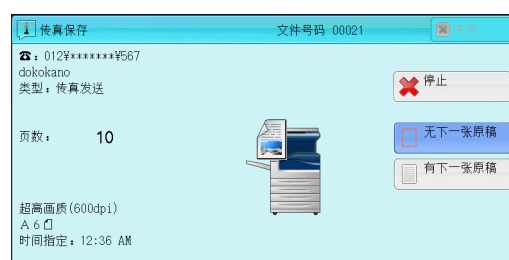

3 放置下一份原稿。

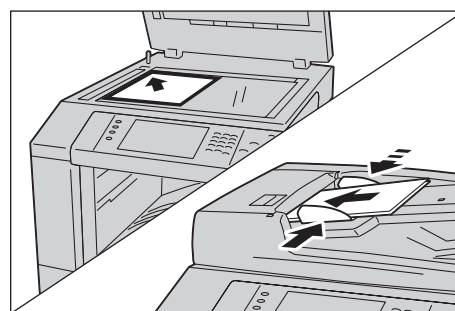

4 按〈启动〉键。

如果您有多份原稿，请重复步骤 3 和 4。

5 在所有原稿都已完成扫描之后，选择〔无下一张原稿〕。

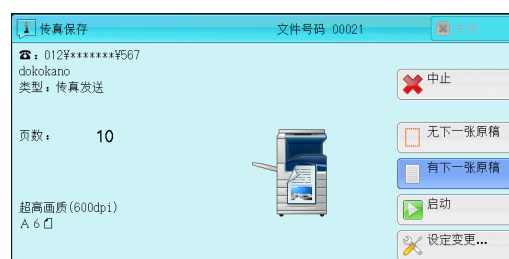

步骤 5 确认作业确认中的传真作业

以下描述如何确认传真作业的状态。

1 按 < 作业确认 > 键。

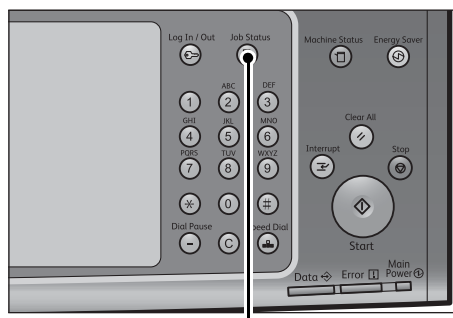

< 作业确认 > 键

2 确认作业状态。

- 补充
- 选择 [▲] 返回到前一个画面，选择 [▼] 进入下一个画面。
 - 从下拉菜单中，可选择 [扫描 / 通信] 并显示需要的作业。

正在执行 / 等待执行	执行完毕	保存文件	输出等待打印的作业	关闭
所有作业				
所有作业				
打印	3%		等待打印	55/66 ▲
扫描/通信				
作业流程/自动传送作业				
02222-复印	11×22mm:3%		等待操作	55/66
02222-复印	11×22mm:3%		正在复印	55/66 ▼

■ 如果存在未提交的传真

您可以在 [作业确认] 画面或 [作业确认 / 通信管理报告] 画面上确认未提交的传真。有关如何重新发送或删除未提交的传真的详情，请参照“作业确认”（第 369 页）。

传真期间的操作

本节描述传真期间可进行的操作。以下列出了每项操作的参考部分：

停止传真作业	161
更改扫描设定	162

停止传真作业

要取消正在扫描的传真文件，请遵照下列步骤。

- 1 按控制面板上的 < 停止 > 键或触摸屏上的 [停止]。

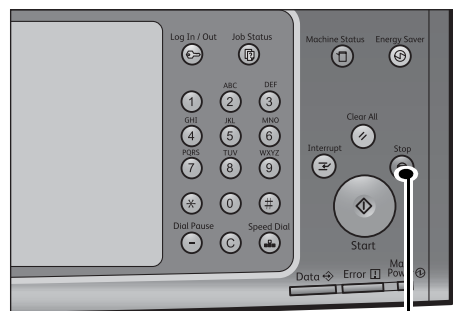

< 停止 > 键

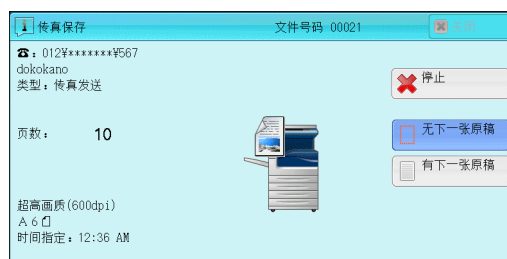

- 2 选择 [中止]。

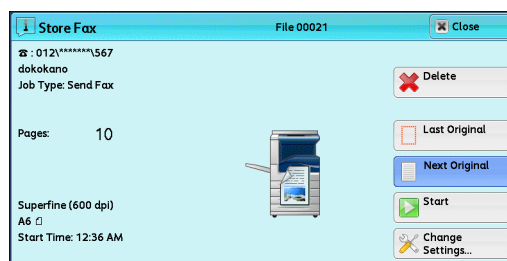

■ 若画面上未显示 [停止] 或 [中止] 按钮：

- 1 按 < 作业确认 > 键。

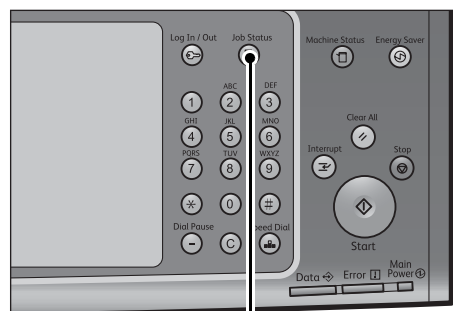

< 作业确认 > 键

2 选择要取消的作业。

补充 · 选择 [▲] 返回到前一个画面，选择 [▼] 进入下一个画面。

文件号码-作业	对象/内容	状态	进展
08999-传真群发	44444		
07766-传真保存	44444	正在扫描	4
00008-邮件发送	BBBBB	正在制作日志	50%
00009-邮件发送	BBBBB	等待传送	10%
00010-信箱取出	客户端	正在扫描	55%

3 选择 [中止]。

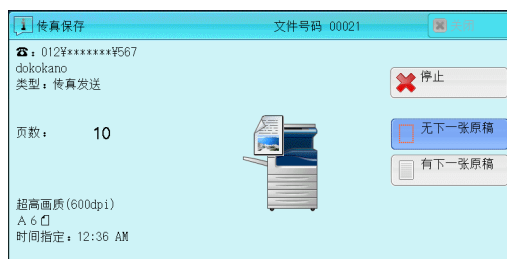

4 选择 [中止]。

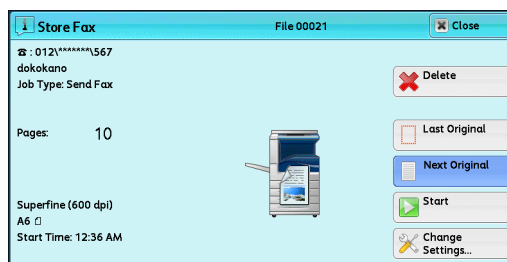

更改扫描设定

您可在扫描文档时更改扫描设定。

1 在触摸屏上选择 [有下一张原稿]。

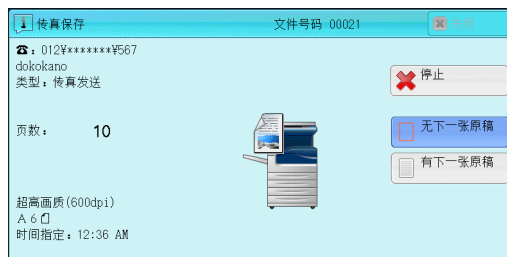

2 选择 [扫描设定变更 ...]。

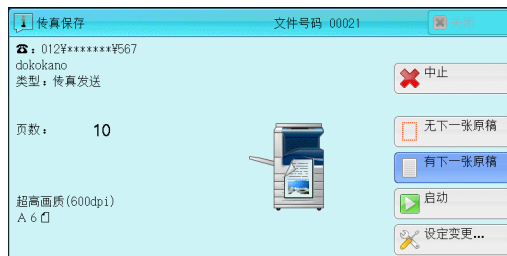

3 设置 [发送画质]、[扫描尺寸] 和 [发送浓度]。

有关各项设定详情，请参照“发送画质（指定扫描分辨率）”（第 197 页）、“原稿尺寸输入（指定原稿的扫描尺寸）”（第 198 页）、“发送浓度（调整传真浓度）”（第 194 页）。



4 选择 [确定]。



5 按 < 启动 > 键。

关于网络传真

与采用公用电话线的普通传真通信不同的是，网络传真采用企业内部网和互联网，按电子邮件附件发送或接收扫描文件。

由于网络传真使用现有的企业内部网络和互联网，因此这种传输费用比一般传真传输的费用低。

- 补充
- 对于某些机型而言，此功能不可用。需要选装配件。有关更多详情，请联络我们的客户支持中心。
 - 要使用网络传真，需要进行各种设定，才能在 [传真 / 网络传真] 画面上的下拉菜单中显示 [网络传真]。
 - 网络传真不支持彩色文件。如果机器通过网络传真接收彩色文件（简档：TIFF-C），则会发生错误。

有关如何将机器连接至网络及如何设置网络环境的详情，请参照《管理员说明书》中的“第 5 章 规格设定 / 登记” > “网络设定”，以及驱动程序 CD 组件中包含的说明书。

网络传真功能

下面说明机器的网络传真功能。

发送网络传真

网络传真功能允许您将机器扫描的文件作为 TIFF 格式的文件附件发送到网络传真兼容机。

- 重要
- 可处理的 TIFF 文件简档根据接收方的网络传真兼容机而变化。指定简档前，请确认接收方网络传真兼容机可以处理的简档。有关更多详情，请参照“发送网络传真”（第 166 页）。有关简档的详情，请参照“网络传真简档（指定网络传真简档）”（第 221 页）。
 - 通过网络传真功能发送到计算机的文件，在某些情况下不能打开。因此，当您向计算机发送文件时，请使用“扫描（邮件发送）”功能。

■ 使用直接网络传真功能

您可以将网络传真直接发送到网络传真兼容机，而不通过 SMTP 服务器。

- 补充
- 您可以在机器管理员模式中切换网络传真和直接网络传真。不能同时启用这两种功能。有关如何在网络传真和直接网络传真之间切换的详情，请参照《管理员说明书》中的“第 5 章 规格设定 / 登记” > “传真设定” > “网络传真动作控制” > “发送路径”。

■ 在登记号码中登记邮件地址

一旦您在登记号码中登记了接收方的邮件地址，就无需在每次发送网络传真到该接收方时输入邮件地址。

- 补充
- 在登记号码中，您也可以登记网络传真简档和传送所需的其他设定。

有关如何登记速拨号码的详情，请参照《管理员说明书》中的“第 5 章 规格设定 / 登记” > “登记 / 变更” > “通讯簿登记（速拨通信对象登记）”。

■ 使用群发功能

您可通过指定多个邮件地址，将网络传真可发送到多个目的地。并且，您还可将普通传真接收方和网络传真接收方混合，以群发方式发送传真和网络传真。

- 补充
- 最多可执行三个群发。先前的作业完成后，后续作业将按顺序发送。

有关如何指定接收方的详情，请参照“步骤 3 指定目的地”（第 157 页）和“使用通讯簿指定接收方”（第 183 页）。

■ 转发保存在信箱内的文件

通过事先启用转发功能和登记信箱的转发邮件地址，保存在信箱里的传真文件将作为邮件附件自动转发到指定的计算机。因此用户无需走到机器去取传真文件。

有关更多详情，请参照“转发保存在信箱内的文件”（第 169 页）。

■ 通过中继局将网络传真发送到普通传真机

按规定格式指定邮件地址，您可以通过网络传真兼容机（传真网关）从网络上的机器将传真发送到不支持网络传真的传真机上。

重要 · 此功能仅在传真网关中的邮件接收方法设为 SMTP 时可使用。

有关传真网关功能的更多详情，请参照“通过中继局将网络传真发送到普通传真机”（第 168 页）。

■ 发送网络传真时的注意事项

在机器的 [作业确认] 画面上显示“发送结束”信息，作业记录报告和发送确认报告表明已成功发送到机器所配置的 SMTP 服务器。如果互联网出现问题，网络传真可能无法完成传输。这种情况下，机器将不会获得这种传送错误的任何通知。发送完重要的邮件之后，我们建议您确认其是否已送达，如打电话给接收方询问。

如果您在传输时设置已读回执（MDN）/ 送达回执（DSN），则您可收到传输结果的邮件。有关更多详情，请参照“发送确认报告 / 已读回执（MDN）（确认发送结果）”（第 204 页）。

接收网络传真（打印网络传真）

机器自动打印通过邮件发自网络传真兼容机的网络传真文件。

补充 · 下面的 TIFF 格式文件和简档可用于邮件接收。

文件格式：TIFF-FX（RFC2301）简档：TIFF-S、TIFF-F 和 TIFF-J。如果接收到不支持的简档，机器可能无法打印该文件。有关更多详情，请参照“接收网络传真”（第 167 页）。

邮件服务器的限制

大尺寸邮件无法被发送或接收，这取决于系统环境（如邮件服务器的限定）。因此您在您设置数据分割功能前，检查发送端和接收端的系统环境。

如果数据被分割成多个数据后，每个数据容量仍然过大，更改每个数据的图像画质或分辨率，使其容量更小。

发送网络传真时不可用的功能

下面的功能可用于普通传真发送，但不可用于网络传真发送。

- 通信模式
- 优先通信
- 时间指定
- 发送封面
- 接收方份数
- F 代码
- 机密信箱通信
- 轮询
- 手动发送：
- 中继群发
- 对信箱接收的传真进行排序（信箱选择器）
- 直接传真

如果您正使用传真网关功能，则可设定通信模式和 F 代码通信。有关传真网关功能的更多详情，请参照“通过中继局将网络传真发送到普通传真机”（第 168 页）。

发送 网络传真

下面说明如何发送网络传真。

重要 · [CC]、[BCC] 和 [答复地址] 功能不可用于网络传真。

补充 · · 机器将文件转换成 TIFF 格式，然后作为邮件附件发送。

1 选择 [网络传真]。

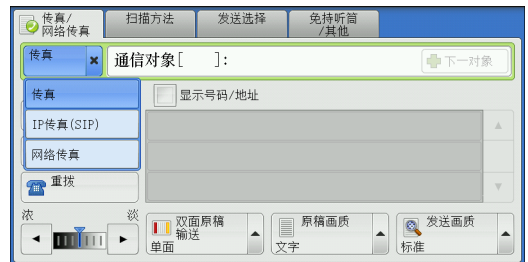

2 选择 [键盘]。

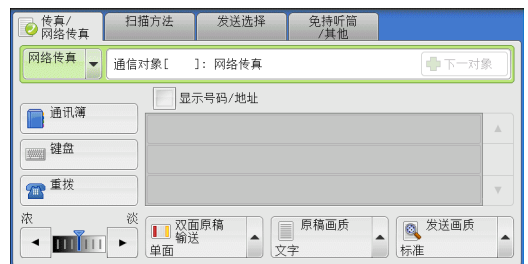

3 使用触摸屏上显示的键盘输入接收方，最多可输入 128 个字符。

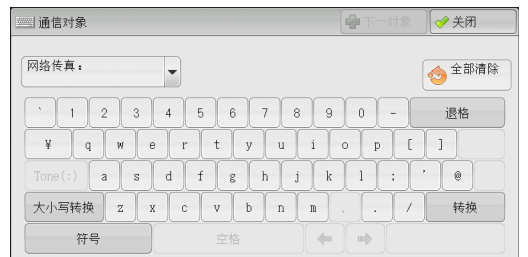

- 重要**
- 如果您指定传真号码，数据将不会被发送。
 - 要指定直接网络传真的邮件地址，请使用以下格式：
 - 指定主机名时，请在 @ 符号右边输入 FQDN。
示例：local-part@device.domain.com
 - 指定 IP 地址时，请使用括号 ("[] ") 在 @ 符号右边输入 IP 地址。
示例：local-part@[192.168.0.101]

补充 · 您可使用登记号码、单触式键、组群拨号号码或通讯簿指定邮件地址。有关更多详情，请参照“速拨号码（使用登记号码指定接收方）”（第 187 页）、“使用单触式键指定目的地”（第 190 页）和“使用通讯簿指定接收方”（第 183 页）。

4 必要时请输入主题和内容。

有关如何输入主题的详情，请参照“网络传真主题（指定网络传真主题）”（第 212 页）。有关如何输入内容的详情，请参照“网络传真备注（邮件内容）（编辑网络传真邮件内容）”（第 212 页）。

- 补充**
- 如果在扫描期间机器硬盘空间不足，将出现画面提示您选择是否按最大保存的页面发送或者取消作业。选择其中一种处理。
 - 如果在发送网络传真期间机器硬盘空间不足，传输将被取消，同时文件数据将被删除。
 - 如果在简档中指定 TIFF-J，接收方计算机可能无法正确显示 TIFF 附件。这种情况下，请指定 TIFF-S 或 TIFF-F 简档。
 - 如果接收方的网络传真兼容机与本机的型号不同，可能无法打印从本机接收到的数据。在您向目标机器发送数据前，请确认该目标机器是否支持网络传真功能。
 - 使用网络传真从通讯簿中指定地址时，请检查地址中是否包含不允许使用的域。若是，则不能使用该地址。

接收网络传真

■ 接收方法

当机器接收到来自网络传真兼容机的邮件时，将自动打印接收到的文件。

机器也能接收来自信箱地址格式的邮件，例如 "BOX123@myhost.example.com"。

有关信箱的详情，请参照《管理员说明书》中的“第 5 章 规格设定 / 登记” > “登记 / 变更” > “信箱登记”。有关作业流程的详情，请参照《管理员说明书》中的“第 5 章 规格设定 / 登记” > “登记 / 变更” > “新建作业流程”。

- 补充
- 如果 CentreWare Internet Services 限制了邮件接收域，则您只能接收来自指定域的网络传真。有关接收域的限制的详情，请参照《管理员说明书》中的“第 5 章 规格设定 / 登记” > “网络设定” > “其他设定” > “发送 / 接收域限制”。
 - 您可在接收域限制列表中确认域设定状态。有关 [发送 / 接收域限制列表] 的详情，请参照《管理员说明书》中的“第 4 章 机器确认” > “机器状态 / 报告输出” > “报告 / 列表输出”。

■ 打印尺寸

机器接收到的网络传真文件以与发送方原稿相同的尺寸进行打印。

- 补充
- 如果简档中选择了 [TIFF-S]，则打印尺寸将为 A4。

如果放置的纸张与发送的原稿尺寸不同，或打印接收原稿的纸盘受到限制，则接收流程将与普通传真相同。

■ 邮件接收

每封接收邮件的标题以及邮件附件（TIFF 文件）将被打印。

- 分割通过邮件发送的文件

如果机器扫描的文件按照 CentreWare Internet Services 所作的 [发送邮件的分割页数] 设定被分割，则分割后的每个部分作为单独的邮件处理并附有分割数据的详细信息。

- 附件（TIFF 格式）

如果接收到不支持的附件文件，则该文件将被删除。您可在 [作业记录报告] 中确认错误。

- 信箱号码未登记时

如果指定的信箱未登记，则接收的数据将被删除。您可在 [作业记录报告] 中确认错误原因。

- 信箱操作

如果在打印邮件或将邮件保存在信箱时机器硬盘空间不足，则硬盘空间耗尽时正在处理的页面将被删除。

■ 限制接收邮件

可将机器配置为接受或拒绝来自指定域的邮件。这一功能称为“接收域的限制”。您最多可登记 50 个接收或拒绝域。

接收邮件时，机器将检查“接收域的限制”设定。如果该域登记为被拒绝的域，或如果该域未登记为接收的域，机器将无法接收邮件。您可在 [作业记录报告] 中确认结果。不存储任何拒绝邮件的作业历史记录。

有关接收域的限制的详情，请参照《管理员说明书》中的“第 5 章 规格设定 / 登记” > “网络设定” > “其他设定” > “发送 / 接收域限制”。

有用的功能

使用邮件地址向信箱发送网络传真

通过指定该机器的信箱邮件地址，您可以从网络传真兼容机向信箱发送网络传真。

接收到网络传真数据后，将存储在机器的目标信箱中并打印机密信箱接收报告。

此功能仅在接收方机器能通过 SMTP 接收邮件时才可用。若要使用该功能，接收方机器必须具有一个没有密码的信箱。有关如何登记信箱的详情，请参照《管理员说明书》中的“第 5 章 规格设定 / 登记” > “登记 / 变更” > “信箱登记”。

1 选择 [网络传真]。

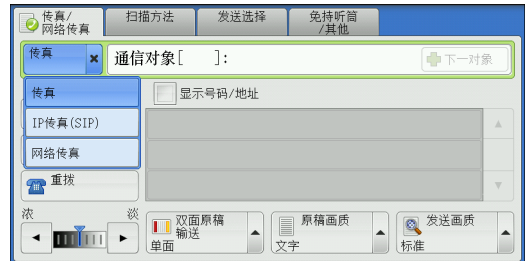

2 选择任意项。

3 按照以下格式输入目标信箱的邮件地址。

B O X 1 2 3 @ m y h o s t . e x a m p l e . c o m

↓
↓
↓

信箱（表示信箱的固定字符）
+ 信箱号码
@+ 接收机器的主机
名称
接收机器的域名

示例	信箱号码	123 (输入信箱号码的位数与接收方的信箱号码位数匹配)
	接收机器的主机名称	myhost
	接收机器的域名	example.com

重要 · 如果在发送网络传真期间机器硬盘空间不足，传输将被取消，同时文件数据将被删除。

补充 · 如果在扫描期间机器硬盘空间不足，将出现画面提示您选择是否按最大保存的页面发送或者取消作业。选择其中一种处理。

通过中继局将网络传真发送到普通传真机

按规定格式指定邮件地址，您可通过网络向普通传真机（不支持网络传真功能）发送文件。

此功能使机器通过互联网以邮件方式首先将文件发送到网络传真兼容机（传真网关）。然后，邮件在网络传真兼容机上转换为传真文件并转发到目标传真机。如果您在某一区域中找到传真网关和普通传真机，并可使用相同的通信方式，则传真发送成本可大大降低。

重要 · 此功能仅在传真网关能通过 SMTP 接收邮件时才可用。

补充 · 即使传真未能正确发送，传真网关接收到的邮件也将被删除。

- 将 [发送选择] 画面上的 [通信模式] 中指定的设定用作传真网关与目标传真机之间的通信模式。
- 您可在机器管理员模式下通过 [通过通讯簿限制传真传送] 和 [传真传送时的限制数据容量] 限制传真转发。

- 1 选择 [网络传真]。
- 2 选择任意项。
- 3 按照以下格式输入接收机器的邮件地址：

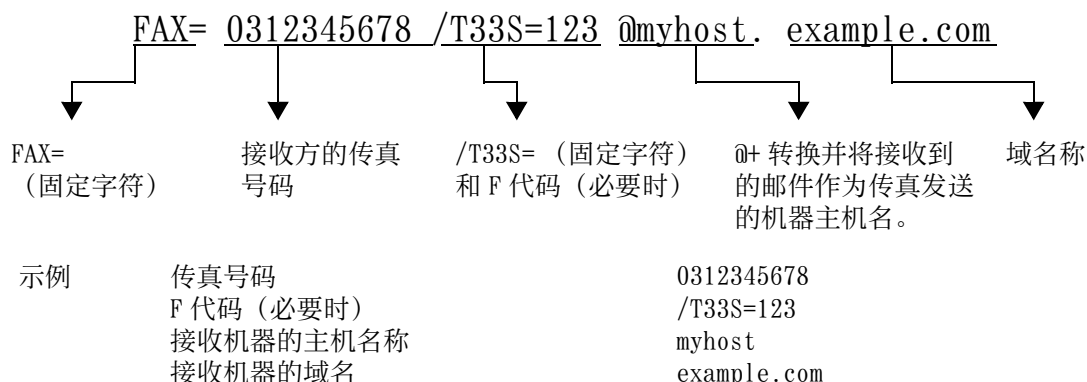

- 重要** · 如果在发送网络传真期间机器硬盘空间不足，传输将被取消，同时文件数据将被删除。
- 补充** · 如果在扫描期间机器硬盘空间不足，将出现画面提示您选择是否按最大保存的页面发送或者取消作业。选择其中一种处理。

转发保存在信箱内的文件

您可自动将保存在信箱中的传真作为邮件附件进行转发。

通过传真信号方式（专有通信方式）、F 代码方式或 DTMF 方式发送到信箱的传真，以及保存在信箱中的传真，均可通过信箱选择器功能作为邮件附件进行转发。

重要 · 此功能仅在邮件接收协议为 SMTP 时才可用。

关于如何转发信箱中的文件、发送文件到信箱、使用信箱选择器接收信箱中的文件、以及打印或删除信箱中接收到的文件的详情，请参照“操作信箱文件”（第 323 页）。

有关如何设置信箱选择器功能的详情，请参照《管理员说明书》中的“第 5 章 规格设定 / 登记” > “传真设定” > “接收文件的保存位置 / 输出位置”。

■ 转发网络传真

机器可通过使用信箱选择器功能，自动将信箱中接收或保存的传真作为邮件转发给信箱指定的转发地址。

通过该转发功能，您可以在您的计算机上接收网络传真文件，而无需走到机器前去取这些文件。您也可以在计算机屏幕上显示这些文件，从而节约纸张。

■ 如何转发网络传真

使用网络传真的转发功能时需要进行以下操作。

- 在发送传真的机器上

通过传真信号方式（专有通信方式）、F 代码方式或 DTMF 方式将传真发送到信箱。

有关传输方法的详情，请参照“免持听筒 / 其他”（第 223 页）。

- 在信箱接收传真和转发网络传真的机器上

创建一个作业流程来指定转发地址，然后在作业流程与信箱之间建立链接。

有关如何创建作业流程的详情，请参照《管理员说明书》中的“第 5 章 规格设定 / 登记” > “登记 / 变更” > “新建作业流程”。

重要 · 切勿将机器地址作为转发地址。

- 补充** · 您可登记多达 100 个转发地址。
- 发送方需要 [机密信箱号码] 和 [密码]。通知发送方设定信息。
 - 如果您接收到的网络传真为 JBIG 压缩的图像，并且转发目的地的网络传真简档被设为 TIFF-F，则转发时可以将图像转换为 MH 格式。并且，如果网络传真简档为 TIFF-S，则传真图像转发时不会更改尺寸和分辨率设定。

- 如果机器在接收网络传真期间其硬盘空间不足，接收将被取消，同时不完整的文件数据将被删除。
- 如果在转发网络传真期间出现数据错误，转发将被取消，同时接收的文件将保存在信箱中。
- 如果使用 SMTP 转发失败，接收的文件将保存在信箱内。
- 您可在 [作业记录报告] 中确认该转发结果。

关于 IP 传真 (SIP)

IP 传真 (SIP) 是指通过 IP 网络在企业内部网络发送和接收传真的过程。

该过程符合 T.38 (ITU 建议) 的规定。由于 IP 传真 (SIP) 使用现有的企业内部网络, 因此这种传输费用比使用公共电话网络的 G3 传真发送的费用低。

补充 · IP 传真 (SIP) 设备间的通信可用于企业内部网络中的兼容机。(Able 1407 不可用。) 在下文中, IP 传真 (SIP) 设备是指 IP 传真 (SIP) 兼容机。

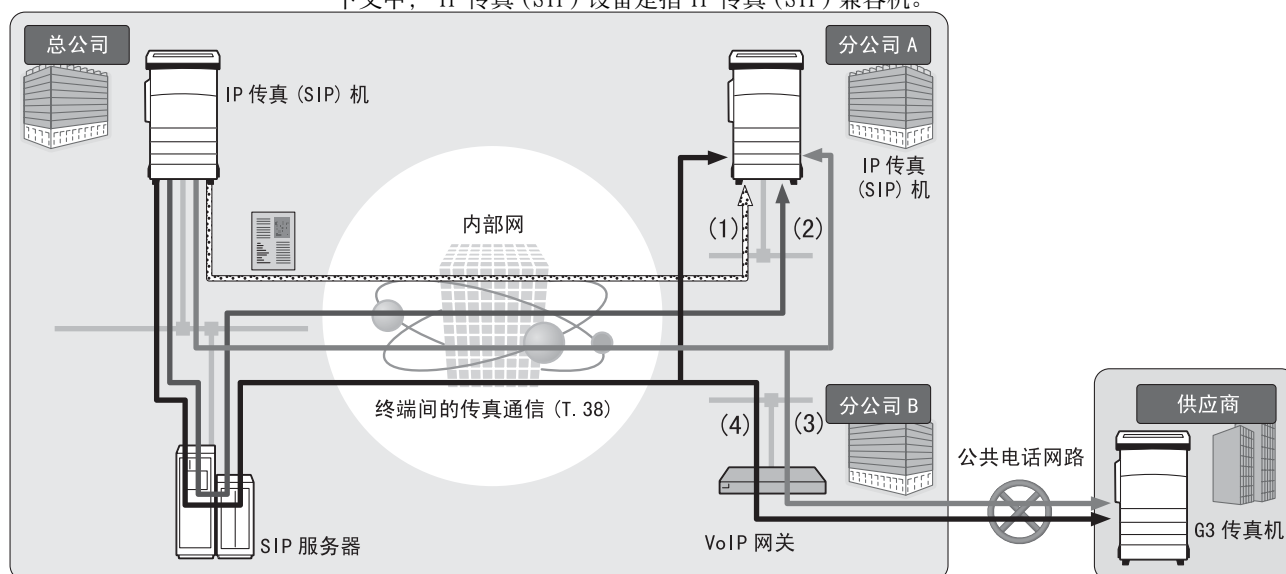

可以为 IP 传真 (SIP) 配置 SIP 服务器和 VoIP 网关。设备的功能如下:

■ SIP 服务器

使用 SIP 服务器, IP 传真名称可由 SIP 用户名和电话号码指定。SIP 服务器的主要功能如下:

- 接收 IP 网络中机器的地址信息, 并在数据库 (登记服务器) 中登记地址。
- 中继 SIP 客户端 (代理服务器) 的请求和响应。

■ VoIP 网关

VoIP 网关 (与 G3 传真设备通信时需使用) 允许机器在 IP 网络和公共电话网络之间中继传真通信。

- 补充
- 受支持的 SIP 服务器为 Cisco MCS7816H3 (Cisco Unified Communications Manager 6.1)。
 - 受支持的 VoIP 网关为 Cisco CISC02801-V/K9 (IOS 12.4)。
 - 有关 SIP 服务器和 VoIP 网关配置的更多详情, 请联络我们的客户支持中心。
 - IP 传真 (SIP) 支持的通信模式为 G3。

IP 传真 (SIP) 可用于以下四种连接配置:

输入 IP 传真目标地址的方法取决于连接配置。

■ 仅 IP 传真 (SIP) 设备 (1)

IP 传真 (SIP) 设备通过 IP 网络 (内部网络) 相互直接通信。

通信目标的 SIP 设备地址应指定为 IP 传真 (SIP) 设备之间的 IP 传真 (SIP)。例如, 1111@192.168.1.1 (SIP 设备的地址)。

■ 已安装 SIP 服务器 (2)

IP 传真 (SIP) 设备通过 SIP 服务器使用 IP 网络 (内部网络) 进行通信。

由于 SIP 服务器使用地址转换, 因此 IP 传真 (SIP) 可通过指定的 SIP 用户名或电话号码发送至 IP 传真 (SIP) 设备。例如, 1111 (SIP 用户名) 或 0312345678 (电话号码)。

■ 已安装 VoIP 网关 (3)

除了在 IP 网络 (内部网络) 中的 IP 传真 (SIP) 设备之间直接通信之外, 也可以使用 VoIP 网关与不具备 IP 传真 (SIP) 功能的 G3 传真设备通信。

IP 传真 (SIP) 可通过以下两种方式发送:

- 为 IP 传真 (SIP) 设备指定通信目标的 SIP 设备地址。例如, 1111@192.168.1.1 (SIP 设备地址)。
- 为 G3 传真设备指定电话号码。例如, 0312345678 (电话号码)。

■ 已安装 SIP 服务器和 VoIP 网关 (4)

除了在 IP 网络 (内部网络) 中使用 SIP 服务器在 IP 传真 (SIP) 设备之间通信之外, 也可以使用 VoIP 网关与不具备 IP 传真 (SIP) 功能的 G3 传真设备通信。

由于 SIP 服务器使用地址转换, 因此 IP 传真 (SIP) 可通过指定 SIP 用户名或电话号码发送至 IP 传真 (SIP) 设备。

对于 G3 传真设备, IP 传真可通过指定电话号码发送。

例如, 1111 (SIP 用户名) 或 0312345678 (电话号码)。

IP 传真 (SIP) 功能

以下部分介绍 IP 传真 (SIP) 功能。

类似于操作普通传真的操作

通过选择 [IP 传真 (SIP)] 并输入适当格式的地址, 即可按照类似于操作普通传真的方式发送和接收传真文件。

此外, 还可以使用可用于普通传真的大部分功能, 例如重拨功能、机密信箱通信等。有关其他可用功能的详情, 请参照“与普通传真的功能比较”(第 173 页)。

有关使用机密信箱接收的传真文件的操作, 请参照“传真 / 网络传真”(第 182 页)。

降低通讯费用

在内部网络中, IP 传真 (SIP) 设备间的通信不需要任何通信费用。因此, IP 传真 (SIP) 适用于总公司与分公司之间通过内部网络发送和接收传真文件。

通过使用 VoIP 网关, 可以减少向内部网络以外的目标地址发送传真文件的通讯费用。

与普通传真机通信

为 IP 传真 (SIP) 安装和配置 VoIP 网关后, 可以与连接至公共电话网络的 G3 传真机进行传真通信。

- 补充
- 欲了解 VoIP 网关的配置, 请咨询网络管理员。
 - 支持 G3 通信模式。

直接传真

使用直接传真功能可以通过与打印相同的方式直接传真用计算机软件创建的文件。

有关直接传真功能的详情, 请参照“发送传真”(第 395 页)。

作业流程中登记的转发功能

通过登记作业流程，可以通过 IP 传真 (SIP) 转发保存信箱中的文件（如扫描的原稿）。

在作业记忆中登记

将 IP 传真 (SIP) 中频繁使用的设定保存后，您可以通过单键操作调出这些设定。

与普通传真的功能比较

IP 传真 (SIP) 与普通传真之间的功能比较如下：

功能	普通传真 * ¹	IP 传真 (SIP)		
		仅 IP 传真 (SIP)	SIP 服务器	VoIP 网关
重拨	0	0	0	0
中继群发	0	X	X	X* ²
自局名称	0	0	0	0
通信模式	0	0	0	0
优先通信	0	0	0	0
时间指定	0	0	0	0
发送封面	0	0	0	0
接收方份数	0	0	0	X
机密信箱通信	0	0* ³	0* ³	0* ²
F 代码	0	0	0	0
轮询	0	0* ⁴	0* ⁴	0* ⁴
免持听筒	0	X	X	X
手动发送：	0	X	X	X
手动接收	0	X	X	X
直接传真	0	0	0	0
电话号码信箱选择器	0	X	X	X
接收线路信箱选择器	0	0	0	0
接收线路输出位置	0	0	0	0

0 :可用

X :不可用

*1 : 参考连接至公共电话网络的 G3 传真机。

*2 : 可用于使用 F 代码的机密信箱通信和中继群发。

*3 : 可用于使用传真信号方式的机密信箱通信。对 DTMF 方式不可用。

*4 : 可用于轮询和机密信箱轮询预约。对免持听筒不可用。

补充 · 有些不可用功能的按钮不在控制面板中显示。

发送 IP 传真 (SIP)

以下部分说明发送 IP 传真 (SIP) 的步骤。

1 从选项中选择传真类型：[IP 传真 (SIP)]。

2 根据需要配置功能。

有关更多详情，请参照“传真 / 网络传真”（第 182 页）。

3 指定接收方。

例如：电话号码：0312345678

SIP 用户名：1111 1111

SIP 设备地址：1111@192.168.1.1

重要 · 输入 IP 传真 (SIP) 目标地址的方法因接收方的传真类型或连接配置而异。有关上述差别的详情，请参照“关于 IP 传真 (SIP)”（第 171 页）。

· 发送传真之前，请先检查接收方信息。

有关使用键盘指定接收方的方法，请参照“输入文字”（第 65 页）。

有关其他指定接收方的方法，请参照“传真 / 网络传真”（第 182 页）。

有关群发的详情，请参照“群发”（第 229 页）。

4 按 < 启动 > 键。

重要 · 如果输稿器中已放有原稿，在传送过程中请不要按压原稿。

· 如果检测到复印限制代码，将不会发送传真。

补充 · 根据所作的设定，在您指定接收方后，可能会显示重新输入接收方的画面。在这种情况下，请重新输入接收方。

· 如果出现问题，触摸屏上将显示错误信息。根据显示的信息解决问题。

如果无法发送传真，请参照《管理员说明书》中的“第 14 章 故障排除” > “传真期间出现故障”。

有关取消发送传真的方法，请参照“停止传真作业”（第 161 页）。

接收 IP 传真 (SIP)

接收的传真文件将以类似于普通传真的方式自动打印。

有关机密信箱通信的信息，请参照“接收传真”（第 237 页）。

关于 服务器传真

如果您的机器支持扫描功能，安装服务器传真组件（选装）将允许您使用服务器传真的传真功能。

若您的机器不支持传真功能而只支持服务器传真功能，服务器传真功能将被自动启用。

如您的机器同时支持传真和服务器传真功能，则在机器管理员模式下手动切换至服务器传真功能。

用此服务器传真功能，您可将通过机器接收的图像数据传送至服务器传真服务器，也可将通过服务器传真服务器接收的图像数据经由基于您作了设定的网络传送至机器。

服务器传真功能支持 SMB、FTP 和 SMTP 通信协议。

有关如何将机器连接至网络及如何设置网络环境的详情，请参照《管理员说明书》及驱动程序 CD 组件中包含的说明书。

- 重要**
- 当服务器传真功能启用时，即使在机器上安装了传真组件 2（选装），传真功能也会检测为“未安装”。因此在此期间，传真传送和接收被禁止，打印的报告显示机器不支持传真功能。
- 补充**
- 服务器传真功能不能与传真功能或网络传真功能一起使用。
 - 对于某些机型而言，此功能不可用。需要选装组件。有关更多详情，请联络我们的客户支持中心。

发送服务器传真

- 1 从 [菜单] 画面中选择 [传真]。



- 2 使用键盘直接输入目的地，或使用通讯簿指定目的地。

有关如何使用键盘的详情，请参照“使用键盘画面指定目的地”（第 191 页）。

有关如何使用通讯簿的详情，请参照“使用通讯簿指定接收方”（第 183 页）。

- 重要**
- 当使用服务器传真功能进行传真发送时，通讯簿中除了 [传真号码]、[通信对象名称] 和 [索引] 以外的属性都被忽略。

发送服务器传真时不可用的功能

下列功能对常规传真可用，但对服务器传真不可用。

画面	功能
传真	发送画质*
发送选择	优先通信
	发送封面
	接收方份数
	机密信箱通信
	F 代码
免持听筒 / 其他	轮询
	轮询预约
	免持听筒

*: 当使用 SMB 或 FTP 通信协议时, 可用选项为 [标准] 和 [高画质], 且发送至最终目的地数据的分辨率取决于在传真服务器上设定的分辨率。当使用 SMTP 通信协议时, 可用选项仅为 [高画质]。

您可在 [规格设定 / 登记] > [规格设定] > [扫描设定] > [扫描功能设定默认值] 下指定服务器传真的以下设定:

- 去除底色
- 扫描浓度
- 清晰度

发送服务器传真时可用的功能（使用 SMTP 时）

当使用 SMTP 通信协议时, 服务器传真功能与在机器管理员模式下配置的邮件设定相符。但是, 对于服务器传真功能, 下列邮件设定不可用。

- 已读回执 (MDN)
- 答复地址

简易传真

您可在 [菜单] 画面上选择 [传真 / 网络传真] 或 [简易传真] 以设置传真的功能。本节介绍您可在 [简易传真] 画面上选择的功能。[简易传真] 允许您仅使用基本功能就可以轻松发送传真。以下列出了每一功能的参考部分：

使用数字键指定目的地	177
速拨号码（使用登记号码指定接收方）	178
使用单触式键指定单触式键	179
发送画质（指定扫描分辨率）	180
原稿画质（选择原稿画质）	180
双面原稿输送（输送双面原稿）	181

1 在 [菜单] 画面上选择 [简易传真]。

补充 · 如果启用了服务器传真功能，[简易传真] 将不会显示在 [菜单] 画面上。



2 在 [简易传真] 画面上选择功能。



- 补充 · 您对简易传真功能仅可设置 [发送画质]、[原稿画质] 和 [双面原稿输送]。而且，当您使用此功能时，请将 [混合尺寸检测] 设为 [有]，以及将 [发送抬头] 设为 [有]。如果您想设置其它选项，请使用 [菜单] 画面上的 [传真 / 网络传真] 发送传真。
- 您无法在 [传真 / 网络传真] 和 [简易传真] 之间切换。要进行切换，您必须返回到 [菜单] 画面。一旦返回到 [菜单] 画面，您在 [传真 / 网络传真] 或 [简易传真] 中已进行的设置将被清除。

使用数字键指定目的地

使用数字键指定目的地。

1 使用数字键输入传真号码。

补充 · 如果您输入了错误的值，请按 < 清除 (C) > 键，并输入正确的值。

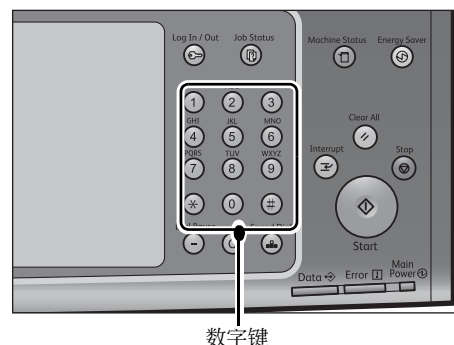



2 按 < 启动 > 键。

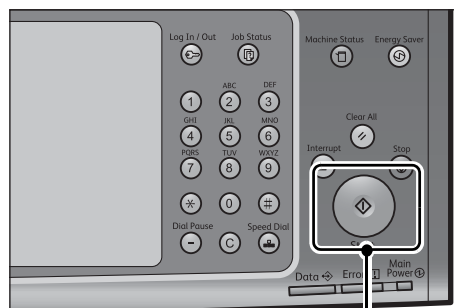

< 启动 > 键

速拨号码 (使用登记号码指定接收方)

您可使用登记号码指定接收方。应预先登记用于速拨的登记号码。

当您指定登记号码时，确认相应的传真号码是否已正确登记在机器上。有关如何登记速拨号码的详情，请参照《管理员说明书》中的“第5章 规格设定 / 登记” > “登记 / 变更” > “通讯簿登记 (速拨通信对象登记)”。

- 补充
- 如果您输入了错误的值，请按 < 清除 (C) > 键，并输入正确的值。
 - 您可对简易传真功能仅使用登记号码指定传真接收方。无法指定 IP 传真 (SIP)。

1 按 < 短缩 > 键，输入 4 位数的速拨号码。

- 补充
- 如果您输入了错误的值，请按 < 清除 (C) > 键，并输入正确的值。

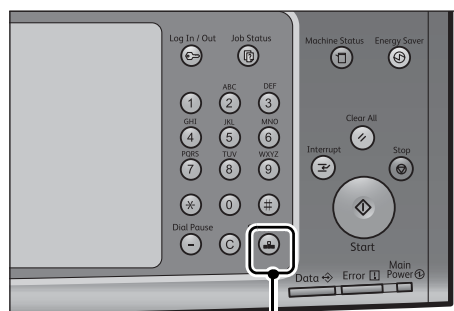

< 短缩 > 键

2 按 < 启动 > 键。

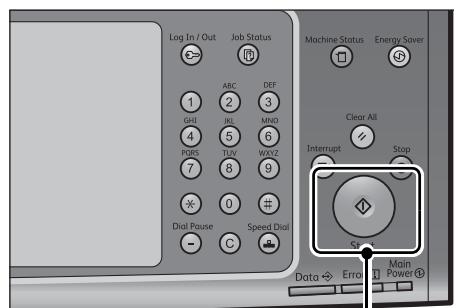

< 启动 > 键

3 确认触摸屏上显示的目的地，然后选择 [是 (启动)]。

使用单触式键指定单触式键

您可使用单触式键指定接收方。单触式键对应于 0001 到 0070 或 0001 到 0060 的速拨号码。例如，当您想拨的号码对应于速拨号码 0001 时，按单触式键 <1>。

有关如何登记速拨号码的详情，请参照《管理员说明书》中的“第 5 章 规格设定 / 登记”>“登记 / 变更”>“通讯簿登记（速拨通信对象登记）”。

- 补充
- 将速拨号码和作业记忆分配给单触式键有两种方法。请选择其中一种。默认情况下，设定为 [类型 1]。
 - [类型 1]
键 1-70 用于速拨号码，它们对应于登记速拨号码 0001-0070，而键 71-72 用于作业记忆，它们对应于登记作业记忆 1-2。
 - [类型 2]
键 1-60 用于速拨号码，它们对应于登记速拨号码 0001-0060，而键 61-72 用于作业记忆，它们对应于登记作业记忆 1-12。

- 1** 按单触式键。确认触摸屏上显示出单触式键指定的接收方（传真号码）。

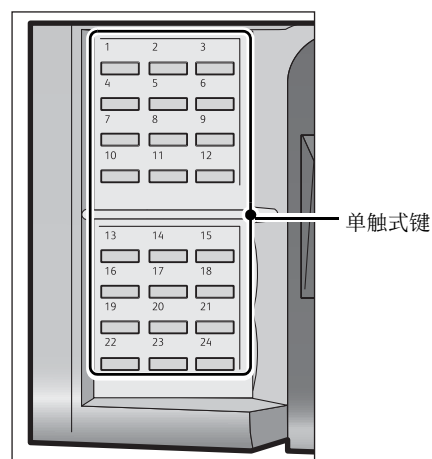

重要

- 单触式键具有一个传感器，可用于检测当前打开的单触式键（1-24、25-48 或 49-72）的页面。在按单触式键之前，完全翻转面板，然后把手从面板上拿开。切勿在您翻开单触键面板时按键。

- 请勿在单触式键旁边放置物体或在上面倾倒液体。

补充

- 翻开单触式键面板，按速拨号码 25 及以上的单触式键。
- 如果您输入了错误的值，请按 <清除 (C)> 键，并输入正确的值。

- 2** 按 < 启动 > 键。

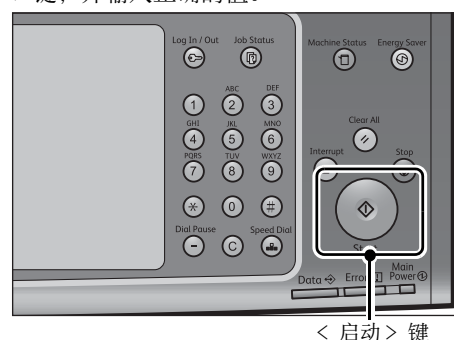

- 3** 确认触摸屏上显示的目的地，然后选择 [是 (启动)]。

发送画质（指定扫描分辨率）

您可设定原稿的扫描分辨率。

- 补充
- 机器将按指定分辨率扫描原稿，如果接收方机器并不支持该分辨率，将自动转换成其支持的分辨率，但会出现画质遗失。
 - 选择的发送画质越高，传输速度越慢。通常，我们建议使用 [超高画质 (400dpi)] 或更低。
 - 对于服务器传真功能，仅 [高画质] 可用。

您可为每个登记号码指定发送画质。有关如何登记速拨号码的详情，请参照《管理员说明书》中的“第5章 规格设定 / 登记” > “登记 / 变更” > “通讯簿登记（速拨通信对象登记）”。

1 选择 [扫描分辨率]。



■ 标准

传输标准原稿时，选择此项。
(200×100 pels/25.4mm)

■ 高画质

传输原稿含有较小的文字或精细图像时，选择此项。
(200×200 pels/25.4mm)

■ 超高画质 (400dpi)

传输原稿含有高画质图像时，选择此项。
(400×400 pels/25.4mm)

■ 超高画质 (600dpi)

传输原稿含有高画质图像时，选择此项。
(600×600 pels/25.4mm)

原稿画质（（选择原稿画质））

您可以选择原稿画质，如文字和照片原稿。

1 选择 [原稿画质]。



■ 文字

如果传输原稿仅包含文字，选择此项。

■ 文字 / 照片

如果传输原稿包含文字和照片，选择此项。机器将自动识别文字和照片，且对于各自区域分别选择合适的图像画质。

■ 照片

如果传输原稿仅包含照片，选择此项。

补充 · 如果缩小尺寸，扫描原稿的照片区可能会出现条纹。

双面原稿输送（输送双面原稿）

您可在纸张的单面或双面上扫描单面或双面原稿进行传真传送。

补充 · 旋转双面原稿的图像，以便与正面图像方向一致。

1 选择 [双面原稿输送]。



■ 单面

选择此项，扫描原稿单面。

■ 双面

选择此项，扫描原稿双面。

■ 双面（跳过空白页）

选择此项，仅扫描原稿非空白的页面。发送原稿时您可无需考虑正反面。

重要 · 如果您在启用了跳过空白页功能时在 [双面原稿输送] 中选择 [双面（跳过空白页）]，传真文件上的图像可能缺失，这取决于接收方的机器。例如，当您选择 [双面（跳过空白页）] 发送 A4 传真文件时，如果传真通过接收方的机器打印在 A4 纸张上，设置了边框消除量的区域可能会发生图像缺失。

· 当您在 [简易传真] 画面上选择 [双面（跳过空白页）] 时，机器的 [扫描倍率] 自动设为 [100%]。当您选择 [双面（跳过空白页）] 以外的其他选项时，机器的 [扫描倍率] 自动设为 [自动 %]。

补充 · 如果选择了 [双面（跳过空白页）]， [原稿画质] 的设定更改为 [文字]

· 您可在设置传真功能时按 < 节电 > 键切换是否启用 [双面（跳过空白页）]。

· 机器判断页面是否空白的精确级别会不同，取决于原稿本身。例如，如果空白页有底色，机器可能不会将该页面判断为空白页。

仅当启用了 [跳过空白页] 时， [双面（跳过空白页）] 才会显示。有关更多详情，请参照《管理员说明书》中的“第 5 章 规格设定 / 登记” > “传真设定” > “传真动作控制” > “跳过空白页”。

传真 / 网络传真

您可在 [菜单] 画面上选择 [传真 / 网络传真] 或 [简易传真] 以设置传真的功能。本节介绍您可在 [传真 / 网络传真] 画面上选择的功能。以下列出了每一功能的参考部分：

网络传真 / 传真 / IP 传真 (SIP) (选择网络传真 / 传真 / IP 传真 (SIP))	182
下一对象 (发送传真到多个接收方)	183
使用通讯簿指定接收方	183
速拨号码 (使用登记号码指定接收方)	187
登记新的通信对象 (在通讯簿中登记目标)	188
使用单触式键指定目的地	190
使用键盘画面指定目的地	191
使用重拨功能指定目的地	192
使用键盘画面指定线路 (端口)	192
输入特殊符号	193
删除 / 确认接收方	194
发送浓度 (调整传真浓度)	194
双面原稿输送 (输送双面原稿)	195
原稿画质 (选择原稿画质)	196
发送画质 (指定扫描分辨率)	197

您可自定义 [传真 / 网络传真] 画面上显示功能的排列。有关更多详情，请参照《管理员说明书》中的“第 5 章 规格设定 / 登记” > “传真设定” > “传真画面显示设定”。

1 在 [菜单] 画面上选择 [传真 / 网络传真]。

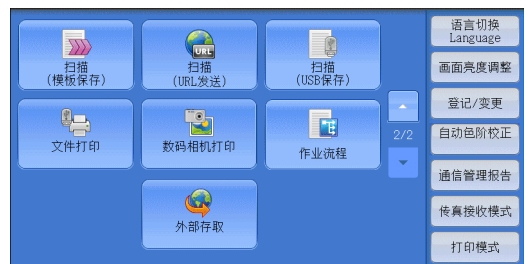

2 在 [传真 / 网络传真] 画面上选择功能。

补充 · [传真通讯簿] 是否显示取决于在机器管理员模式中对 [传真画面显示设定] 的设定。有关更多详情，请参照《管理员说明书》中的“第 5 章 规格设定 / 登记” > “传真设定” > “传真画面显示设定” > “传真初始显示画面”。

网络传真 / 传真 / IP 传真 (SIP) (选择网络传真 / 传真 / IP 传真 (SIP))

您可以在网络传真、传真和 IP 传真 (SIP) 之间进行切换。

1 从下拉菜单中选择 [传真]、[IP 传真 (SIP)] 或 [网络传真]。



下一对象（发送传真到多个接收方）

群发功能使您可使用单次操作发送同一文件到多个接收方。您无需针对每个接收方重复同一操作。

使用通讯簿指定接收方

以下介绍如何使用通讯簿指定接收方。

通讯簿显示速拨号码中登记的传真号码。

有关如何登记速拨号码的详情，请参照《管理员说明书》中的“第5章 规格设定 / 登记” > “登记 / 变更” > “通讯簿登记（速拨通信对象登记）”。

补充 · 在 [传真通讯簿] 画面上选择 [登记新的通信对象] 以登记目标。有关更多详情，请参照“登记新的通信对象”（第184页）。

重要 · 当使用服务器传真功能进行传真发送时，通讯簿中除了 [传真号码]、[通信对象名称] 和 [索引] 以外的属性都被忽略。

如果显示通讯簿类型 1

1 选择 [通讯簿]。

补充 · 按下 [通讯簿] 时显示通讯簿 [类型 1] 还是 [类型 2] 取决于机器管理员模式中 [通讯簿类型] 的设定。有关更多详情，请参照《管理员说明书》中的“第5章 规格设定 / 登记” > “通讯簿设定” > “通讯簿类型”。

· 对于某些机型而言，目录服务不可用。需要选装组件。有关更多详情，请联络我们的客户支持中心。

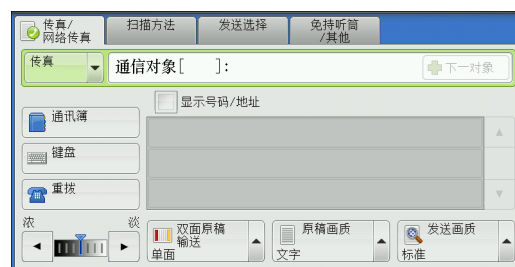

2 选择您要为接收方设置的项目。

补充 · 要指定多个接收方，请逐个指定。

· 要通过其他方法搜索传真号码，请从 [传真通讯簿] 画面上的下拉菜单中选择并切换到 [机器通讯簿] 或 [目录服务]。下拉菜单中显示的方法取决于机器管理员模式中的设定。

· 下拉菜单中可能不显示 [目录服务检索]，具体取决于网络设定。有关网络设定的详情，请参照《管理员说明书》中的“第5章 规格设定 / 登记” > “网络设定” > “外部认证服务器 / 目录服务设定” > “LDAP 服务器 / 目录服务设定”。

· 当在 [规格设定 / 登记] 下将 [初始显示语言] 设为 [英文] 时，您可按字母顺序或登记号码顺序将接收方分类。有关更多详情，请参照《管理员说明书》中的“第5章 规格设定 / 登记” > “通用设定” > “画面 / 按键的设定” > “初始显示语言”。

重要 · 使用网络传真 / IP 传真 (SIP) 从通讯簿中指定地址时，请确保地址中不包含禁止使用的域名。若包含，则不能使用该地址。



使用通讯簿

您可以使用 [机器通讯簿] 和 [网络通讯簿] 来检索接收方传真号。您可以结合使用 [快速检索] 和关键字或结合使用 [高级检索] 和多个属性对每个通讯簿进行检索。

■ 机器通讯簿

显示已登记的接收方列表。

■ 网络通讯簿

允许您搜索未列入机器通讯簿列表但登记在网络服务器中的传真号码。

■ 通信对象类型

从 [所有类型]、[传真]、[IP 传真 (SIP)] 和 [网络传真] 中选择。
画面上显示的功能取决于机器的配置。

■ 下一级

如果在机器管理员模式下将 [连锁拨号] 设定为 [是]，将显示此项。选择 [下一输入] 指定其他接收方。

■ 如果选择 [机器通讯簿]

1 至少选择一个接收方。

- 补充
- 选择 [▲] 返回到前一个画面，选择 [▼] 进入下一个画面。
 - 当在 [规格设定 / 登记] 下将 [初始显示语言] 设为 [英文] 时，您可按字母顺序或登记号码顺序将接收方分类。有关更多详情，请参照《管理员说明书》中的“第 5 章 规格设定 / 登记” > “通用设定” > “画面 / 按键的设定” > “初始显示语言”。

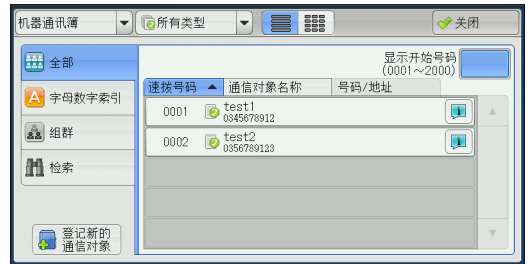

您可以在机器管理员模式下设置登记号码的开始号码。有关如何更改设定的详情，请参照《管理员说明书》中的“第 5 章 规格设定 / 登记” > “传真设定” > “传真画面显示设定” > “通讯簿显示开始号码”。

■ 显示开始号码

使用数字键输入想要的速拨号码。相应的地址会出现在列表顶部。

■ (列表 / 略图)

允许您切换列表 (5 项) 或略图 (15 项) 中显示的接收方号码。

■ 速拨号码

显示速拨号码列表。

■ 通信对象名

显示名称列表。

■ 按钮

显示选定接收方的详细信息。

■ 登记新的通信对象

您可以登记新的通信对象。要登记新的通信对象，请使用画面键盘或使用当前接收方。有关如何登记新的通信对象的详情，请参照“键盘 (输入地址)” (第 261 页)。

■ 全部

列出所有在传真或网络传真上登记的接收方。

■ 字母数字

按字母顺序列出带有字母数字索引字符的登记接收方。

■ 组群

列出所有已登记的传真组群接收方

有关如何登记组群拨号号码的更多详情，请参照《管理员说明书》中的“第 5 章 规格设定 / 登记” > “登记 / 变更” > “组群通信对象登记”。

■ 检索

您可以设定 [简单检索] 或 [高级检索]。

可以按指定关键字进行 [简易检索]，或使用搜索条目进行 [高级检索]。

- 补充
- 要进行 [高级检索]，您可以设定多个检索条目。
 - 使用 [目录服务检索] 时如果要使用 [快速检索] 进行检索，在按 [通讯簿] 时目录服务将显示地址。在机器管理员模式下将 [规格设定 / 登记] > [系统设定] > [通讯簿设定] > [目录服务] 设为 [有]，便可以使用目录服务。

■ 如果选择 [网络通讯簿]

- 补充
- 使用 CentreWare Internet Services 从 [过滤器设定] 按关键字进行检索 ([快速检索])，不使用 [名称]、[传真号码] 或 [辅助项目]。有关更多详情，请参照 CentreWare Internet Services 的帮助。
- 重要
- 要显示 CentreWare Internet Services 的网上帮助，用户必须将环境连接到 Internet。通信费用将由用户承担。

1 从左侧的下拉菜单中选择检索目标。

您可以选择 [名称]、[传真号码]、[网络传真地址] 或 [IP 传真 (SIP)] 作为检索目标。

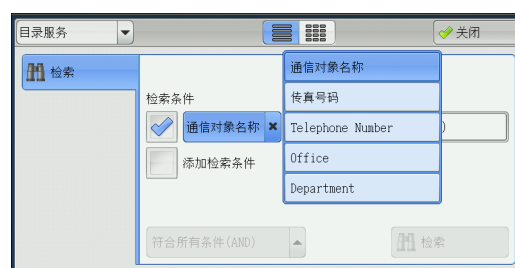

2 从右侧的下拉菜单中选择高级检索条件。

您可以选择 [开头是]、[结尾是]、[包含]、[等于] 或 [已登记] 作为高级检索的检索条目。

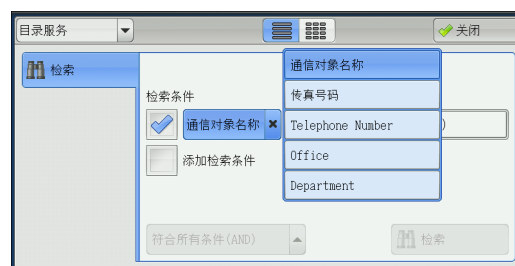

3 选中相应的框并输入文本。

有关如何输入字符的更多详情，请参照“输入文字”（第 65 页）。

■ 检索条目

选中复选框，启用检索条件。

■ 添加检索条目

选中复选框，创建新检索条目。

- 补充
- 如果您有多个检索条目，在下拉菜单中选择 [符合所有条件 (AND)] 或 [符合任一条件 (OR)]。

■ 通信对象名

使用接收方名称作为关键字进行检索。设定高级检索条件后，选中框以显示用于输入关键字的画面。最多可输入 32 个单字节字符（16 个双字节字符）。

示例：John Smith

■ 传真号码

使用传真号码作为关键字进行检索。设定高级检索条件后，选中框以显示用于输入关键字的画面。最多可输入 60 个单字节字符（30 个双字节字符）。

■ 网络传真地址

使用网络传真地址作为关键字进行检索。设定高级检索条件后，选中框以显示用于输入关键字的画面。最多可输入 128 个字符。

示例：myhost@example.com

■ IP 传真 (SIP) 号码

使用电话号码、SIP 用户名或 SIP 设备地址作为关键字进行检索。

设定高级检索条件后，选中框以显示用于输入关键字的画面。

最多可输入 128 个字符。

例如：电话号码：0312345678

SIP 用户名：1111 1111

SIP 设备地址：1111@192.168.1.1

■ 检索

开始进行检索。检索结果在画面上列出。

如果显示通讯簿类型 2

1 选择 [通讯簿]。

- 补充
- 按下 [通讯簿] 时显示通讯簿 [类型 1] 还是 [类型 2] 取决于机器管理员模式中 [通讯簿类型] 的设定。有关更多详情，请参照《管理员说明书》中的“第 5 章 规格设定 / 登记” > “通讯簿设定” > “通讯簿类型”。
 - 对于某些机型而言，目录服务不可用。需要选装组件。有关更多详情，请联络我们的客户支持中心。



2 选择您要为接收方设置的项目，然后选择 [设定]

- 补充
- 要指定多个接收方，请连续指定。
 - 当画面上显示 [下一输入] 时，要指定多个接收方，请选择一个接收方，然后连续选择 [下一输入]。
 - 要通过其他方法检索传真号码，请从 [传真通讯簿] 画面上的下拉菜单中选择并切换到 [机器通讯簿列表]、[机器通讯簿指定文字 / 号码]、[组群通讯簿列表] 或 [目录服务检索]。下拉菜单中显示的方法取决于机器管理员模式中的设定。
 - 下拉菜单中可能不显示 [目录服务检索]，具体取决于网络设定。有关网络设定的详情，请参照《管理员说明书》中的“第 5 章 规格设定 / 登记” > “网络设定” > “外部认证服务器 / 目录服务设定” > “LDAP 服务器 / 目录服务设定”。
 - 当在 [规格设定 / 登记] 下将 [初始显示语言] 设为 [英文] 时，您可按字母顺序或登记号码顺序将接收方分类。有关更多详情，请参照《管理员说明书》中的“第 5 章 规格设定 / 登记” > “通用设定” > “画面 / 按键的设定” > “初始显示语言”。
- 重要
- 使用网络传真 / IP 传真 (SIP) 从通讯簿中指定地址时，请确保地址中不包含禁止使用的域名。若包含，则不能使用该地址。

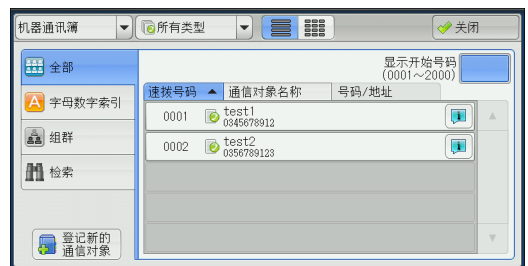

使用通讯簿

您可以使用 [机器通讯簿列表]、[机器通讯簿指定文字 / 号码]、[组群通讯簿列表] 和 [目录服务检索] 检索接收方的传真号码。

您可以在机器管理员模式下设置登记号码的开始号码。有关如何更改设定的详情，请参照《管理员说明书》中的“第 5 章 规格设定 / 登记” > “传真设定” > “传真画面显示设定” > “通讯簿显示开始号码”。

■ 机器通讯簿列表

显示已登记的接收方列表。

选择 [▲] 返回到前一个画面或选择 [▼] 进入下一个画面。选择您要为接收方设置的项目，然后选择 [添加]。

■ 机器通讯簿指定文字 / 号码

当您登记速拨号码时允许您使用指定的文字和号码检索接收方的传真号码或组群名称。选择您要为接收方设置的项目，然后选择 [设定]。

■ 机器通讯簿列表

允许您检索预登记的组群拨号号码。

选择 [▲] 返回到前一个画面或选择 [▼] 进入下一个画面。选择您要为接收方指定的项目，然后选择 [设定]。

有关如何登记组群拨号号码的更多详情，请参照《管理员说明书》中的“第 5 章 规格设定 / 登记” > “登记 / 变更” > “组群通信对象登记”。

■ 目录服务检索

允许您搜索未列入机器通讯簿列表但登记在网络服务器中的传真号码。设置 [通信对象名称]、[传真号码]、[辅助项目] 中的任意项，并选择 [检索]。选择您要为接收方指定的项目，然后选择 [设定]。

■ 示开始号码

使用数字键输入想要的速拨号码。相应的地址会出现在列表顶部。

■ [F1] 按钮

选择您要查看其详情的项目，并选择 [F1] 按钮。

■ 连锁拨号 ...

允许您分别组合登记在单触式键、速拨号码和通讯簿中的传真号码以及为指定接收方而使用数字键输入的号码。不要使用 [下一对象] 按钮。

补充 · 您可以在机器管理员模式下指定是否使用连锁拨号。有关更多详情，请参照《管理员说明书》中的“第 5 章 规格设定 / 登记” > “传真设定” > “传真动作控制”。

■ 显示传真号码 / 邮件地址

通过勾选该复选框，您可以在接收方字段中隐藏接收方名称。

速拨号码（使用登记号码指定接收方）

您可使用登记号码指定接收方。应预先登记用于速拨的登记号码。

您可使用通配符（数字键盘上的 <*> 键或键盘画面上的 [*]）来代替地址号码的最后一位或两位。

如下面的示例所示，您可以使用通配符指定多个接收方。

补充 · 在 [传真通讯簿] 画面上选择 [登记新的通信对象] 以登记目标。有关更多详情，请参照“登记新的通信对象”（第 184 页）。

■ 在最后一位使用通配符时

如何输入通配符	指定的速拨号码	指定号码的位数
000*	0001 - 0009	9
001*	0010 - 0019	10
010*	0100 - 0109	10

如何输入通配符	指定的速拨号码	指定号码的位数
100*	1000 - 1009	10

■ 在最后两位使用通配符时

如何输入通配符	指定的速拨号码	指定号码的位数
00**	0001 - 0099	99
01**	0100 - 0199	100
10**	1000 - 1099	100

当您指定登记号码时，确认相应的传真号码是否已正确登记在机器上。有关如何登记速拨号码的详情，请参照《管理员说明书》中的“第5章 规格设定 / 登记” > “登记 / 变更” > “通讯簿登记（速拨通信对象登记）”。

- 补充
- 您一次能指定的最大接收方个数如下：
用速拨：600个地址。将数字键与登记号码组合使用：600个地址。
 - 登记号码总是以四位数显示。如果在机器管理员模式下将 [自动确定输入的速拨号码] 设为 [经过一定时间后确定]，例如当您输入“**”，“0”会自动添加到通配符的开头以显示“00**”。有关更多详情，请参照《管理员说明书》中的“第5章 规格设定 / 登记” > “通用设定” > “其他设定” > “自动确定输入的速拨号码”。
 - 您仅可在登记号码的最后一位或最后两位使用通配符。以下不可用：“*100”、“**10”和“1*00”

- 按 <短缩> 键，输入4位数的速拨号码。重复此步骤指定其他接收方。

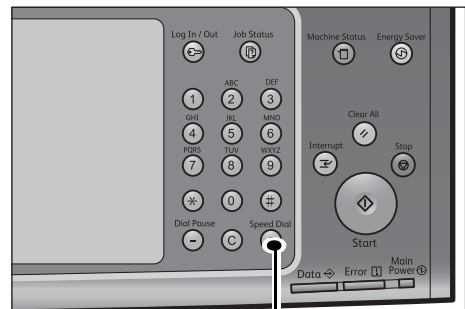

<短缩> 键

登记新的通信对象（在通讯簿中登记目标）

可以在通讯簿中登记目标。也可以登记在 [基本扫描画面] 中指定的当前目标。

- 选择 [登记新的通信对象]。



2 选择登记通信对象的方法。

■ 新建

使用键盘输入新的通信对象。

■ 从重拨列表登记

从重拨列表中选择要登记的通信对象。

补充 · 启用服务器传真功能时，此项目不会显示在画面上。

■ 从当前指定的通信对象登记

从 [基本扫描画面] 上指定的当前通信对象选择要登记的通信对象。

补充 · 如果未在 [基本扫描画面] 上指定通信对象，则无法选择此项目。

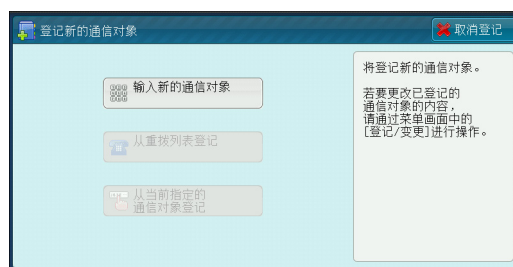

选择 [新建] 时

3 使用画面上显示的键盘输入最多 128 位数字的传真号码。

4 选择 [下一画面] 。

补充 · 要返回到上一画面，请按 [返回] 键。

选择 [从重拨列表登记] 时

3 选择要登记的通信对象。

补充 · 无法选择速拨、组群和群发通信对象。

4 选择 [下一画面] 。

补充 · 要返回到上一画面，请按 [返回] 键。

选择 [从当前指定的通信对象登记] 时

3 选择要登记的通信对象。

补充 · 无法选择速拨、组群和群发通信对象。

4 选择 [下一画面] 。

补充 · 要返回到上一画面，请按 [返回] 键。

5 选择 [名称] ，使用画面上显示的键盘输入名称，然后选择 [确定] 。

有关如何输入字符的更多详情，请参照“输入文字”（第 65 页）。

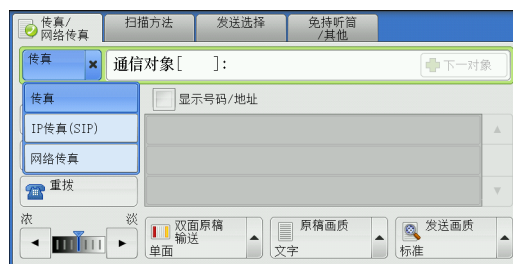

6 要更改索引文字，选择 [索引文字] ，从画面上显示的键盘中选择新字符，然后选择 [确定] 。

您可以登记一个字母数字索引字符，用作搜索通讯簿的关键字。

有关如何输入字符的更多详情，请参照“输入文字”（第 65 页）。

7 要更改登记号码，选择 [变更] ，从列表中选择号码，然后选择 [确定] 。

8 选择 [下一画面] 。

补充 · 要返回到上一画面，请按 [返回] 键。

9 选择要设置的项目并进行设置。

显示以下项目：

- 通信对象类型
- 传真号码
- 通信对象名
- 索引文字
- 通信对象调出号码
- 分机 / 外线
- 中继指示局登记
- 通信模式
- 扫描分辨率
- 最大保存尺寸
- 时间指定
- 机密信箱通信
- F 代码
- 中继群发
- 计费数据（白天）、计费数据（夜间）、计费数据（深夜）

有关设定项目的更多详情，请参照《管理员说明书》中的“第 5 章 规格设定 / 登记” > “登记 / 变更” > “通讯簿登记（速拨通信对象登记）”。

10 设定完成后，选择 [已登记]。

补充 · 要返回到上一画面，请按 [返回] 键。

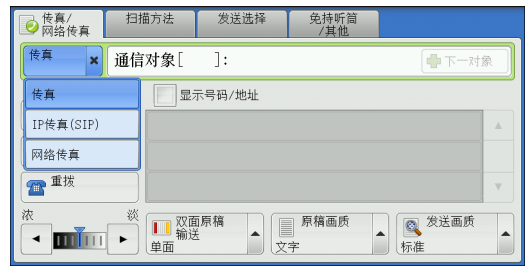

使用单触式键指定目的地

您可使用单触式键指定接收方。单触式键对应于 0001 到 0070 或 0001 到 0060 的速拨号码。例如，当您想拨的号码对应于速拨号码 0001 时，按单触式键 <1>。

有关如何登记速拨号码的详情，请参照《管理员说明书》中的“第 5 章 规格设定 / 登记” > “登记 / 变更” > “通讯簿登记（速拨通信对象登记）”。

- 补充 · 将速拨号码和作业记忆分配给单触式键有两种方法。请选择其中一种。默认情况下，设定为 [类型 1]。
- [类型 1]
键 1-70 用于速拨号码，它们对应于登记速拨号码 0001-0070，而键 71-72 用于作业记忆，它们对应于登记作业记忆 1-2。
 - [类型 2]
键 1-60 用于速拨号码，它们对应于登记速拨号码 0001-0060，而键 61-72 用于作业记忆，它们对应于登记作业记忆 1-12。
- 大型控制面板（选装）不支持单触式键。

- 1 按单触式键。确认触摸屏上显示出单触式键指定的接收方（传真号码）。

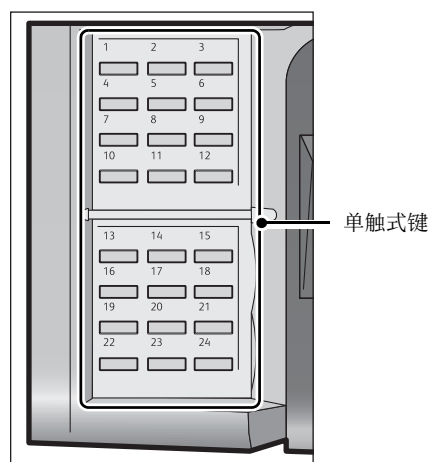

- 重要**
- 单触式键具有一个传感器，可用于检测当前打开的单触键（1-24、25-48 或 49-72）的页面。在按单触式键之前，完全翻转面板，然后把手从面板上拿开。切勿在您翻开单触键面板时按键。
 - 请勿在单触式键旁边放置物体或在上面积倒液体。
- 补充**
- 指定多个接收方时，请连续按单触式键。
 - 翻开单触式键面板，按速拨号码 25 及以上的单触式键。

使用键盘画面指定目的地

您可以使用键盘画面指定接收方。

- 重要**
- 机器管理员模式下禁止向某个接收方发送时，不能使用 [键盘] 按钮。

- 1 选择 [键盘]。

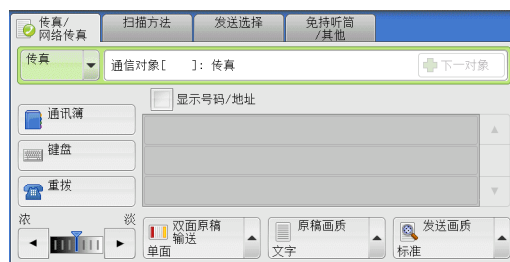

- 2 使用触摸屏上显示的键盘输入接收方，最多可输入 128 个字符。

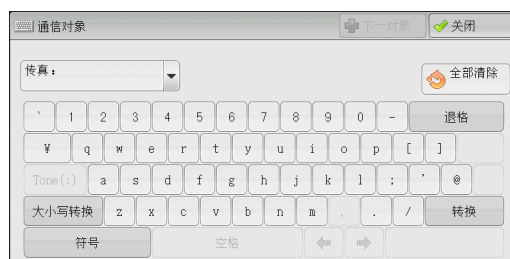

- 补充**
- 当使用服务器传真功能时，目的地必须少于 50 个字符长度。可用字符如下：

0 至 9	数字字符
-	暂停
#	组群号码的起始字符
\	机密数据分隔符。在机密数据前后使用该字符可以隐藏目的地字符串。
S	为密码检验符
:	DTMF 信号

- = 等候拨号音字符
- + 可用，但被忽略
- (空格) 可用，但被忽略

有关更多详情，请参照随服务器传真组件提供的文件。

使用重拨功能指定目的地

您可以使用重拨功能指定接收方。

重要 · 机器管理员模式下禁止向某个接收方发送时，不能使用 [重拨] 按钮。

1 选择 [重拨]。



2 选择您要为接收方设定的项目并选择 [关闭]。



使用键盘画面指定线路（端口）

您可以使用键盘画面指定线路。如果安装有 G3 附加传真接口组件 2（选装），您可指定线路（端口）和发送传真。自局信息可登记到每条线路。您可根据需要使用每条线路。

重要 · 机器管理员模式下禁止向某个接收方发送时，不能使用 [键盘] 按钮。

有关如何设置 [自局信息] 的详情，请参照《管理员说明书》中的“第 5 章 规格设定 / 登记” > “传真设定” > “自局信息”。

1 选择 [键盘]。



- 2 选择 [转换]，然后按照以下格式输入：“<”、“端口号”、“>”、“接收方电话号码”。

以下显示对应于每个端口的线路：

<1>：线路 1

<2>：线路 2

<3>：线路 3

示例：使用线路 1 时：<1>XXXXXXXXXX

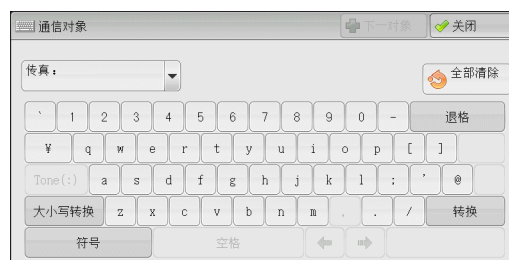

输入特殊符号

在指定接收方时，您可使用以下功能在触摸屏上输入特殊符号。

功能	按键	功能	输入方法
输入暂停	- 或 < 暂停 > (-)	用于输入暂停。 一次暂停为 3 秒。 通过按其他键，您可输入 6 秒、9 秒等暂停。	按 < 暂停 > 键。 (示例) 0-123 ... 0--123 ...
使用密码进行 传输	S	如果设定有密码，只有在 密码与远程终端的识别符 号码匹配时传输才会启动。	1. 在 [传真 / 网络传真] 画面上选择 [键盘] 以显示键盘。 2. 选择 [S]。 (示例) 0312345678S12345678
传输 DTMF 信号	!	用于传输 DTMF 信号。	1. 在 [传真 / 网络传真] 画面上选择 [键盘] 以显示键盘。 2. 选择 [符号]。 3. 选择 [!]。 (示例) 0311123456!123#

使用 DTMF 方法时，使用特殊符号。有关 DTMF 方式的详情，请参照“机密信箱通信（使用机密信箱通信）”（第 215 页）和“群发”（第 229 页）。

删除 / 确认接收方

您可从弹出菜单删除或确认接收方。

- 1 从所选的接收方中选择要删除或确认的接收方。

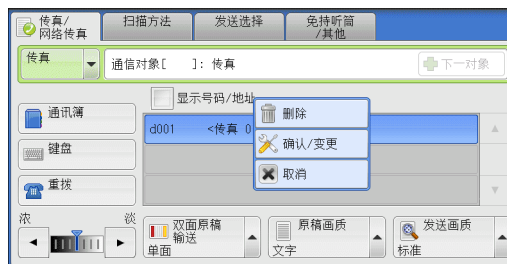

- 2 从弹出菜单中选择任意项。

- 删除

删除接收方。

- 确认 / 变更

显示 [通信对象详细信息] 画面。您可以确认接收方或速拨号码。

- 取消

隐藏弹出菜单。

[保存位置详情] 画面

此画面允许您确认接收方。

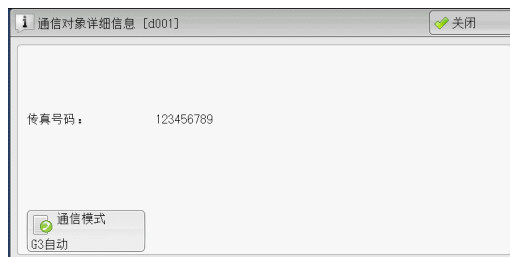

- 通信模式

允许您根据接收方的特点选择通信模式。

发送浓度（调整传真浓度）

您可从 7 个等级中选择传真浓度。

- 1 使用 [◀] 和 [▶] 选择浓度等级。

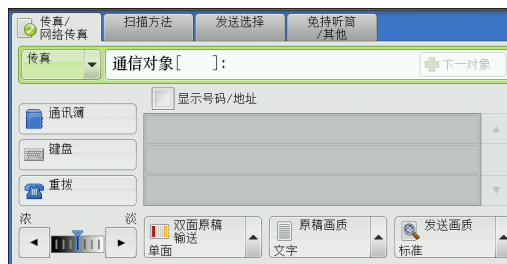

双面原稿输送（输送双面原稿）

您可在纸张的单面或双面上扫描单面或双面原稿进行传真传送。

补充 · 旋转双面原稿的图像，以便与正面图像方向一致。

1 选择扫描方法。

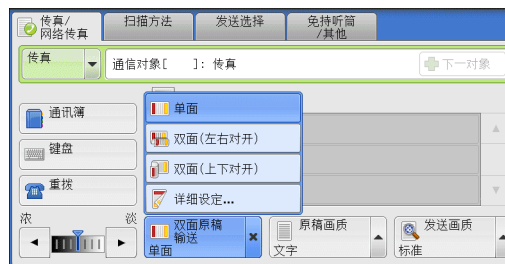

■ 单面

选择此项，扫描原稿单面。

■ 双面（左右对开）

当双面原稿的正反面方向相同时选择此项。

■ 双面（上下对开）

当双面原稿的正反面方向相反时选择此项。

■ 详细设定 ...

显示 [双面原稿输送] 画面。

请参照 “ [双面原稿输送] 画面 ” （第 195 页）。

[双面原稿输送] 画面

1 选择单面原稿或双面原稿。选择 [双面] 或 [双面（仅封面为单面）] 时，同样会选择原稿的方向。



■ 单面

选择此项，扫描原稿单面。

■ 双面

选择此项，扫描原稿双面。

■ 双面（仅封面为单面）

选择此项，扫描封面的正面以及剩余页的双面。封面反面为空白时选择此项。

■ 双面（跳过空白页）

选择此项，仅扫描原稿非空白的页面。在发送原稿时您可无需考虑正反面。

重要 · 如果您在启用了跳过空白页功能时在 [双面原稿输送] 中选择 [双面（跳过空白页）]，传真文件上的图像可能缺失，这取决于接收方的机器。例如，当您选择 [双面（跳过空白页）] 发送 A4 传真文件时，如果传真通过接收方的机器打印在 A4 纸张上，设置了边框消除量的区域可能会发生图像缺失。

- 补充
- 如果选择 [双面 (跳过空白页)]，则按如下更改设定：
 [原稿画质]：[文字] [原稿画质]：[文字]
 [扫描浓度]：[标准]
 [倍率选择]：[100%]
 - 您可在设置传真功能时按 <节电> 键切换是否启用 [双面 (跳过空白页)]。
 - 机器判断页面是否空白的精确级别会不同，取决于原稿本身。例如，如果空白页有底色，机器可能不会将该页面判断为空白页。

仅当启用了 [跳过空白页] 时，[双面 (跳过空白页)] 才会显示。有关更多详情，请参照《管理员说明书》中的“第 5 章 规格设定 / 登记” > “传真设定” > “传真动作控制” > “跳过空白页”。

■ 原稿状态

当双面原稿正反面方向相同时，选择 [左右对开]。当双面原稿正反面方向相反时，选择 [上下对开]。

原稿画质 ((选择原稿画质))

您可以选择原稿画质，如文字和照片原稿。

1 选择原稿画质。

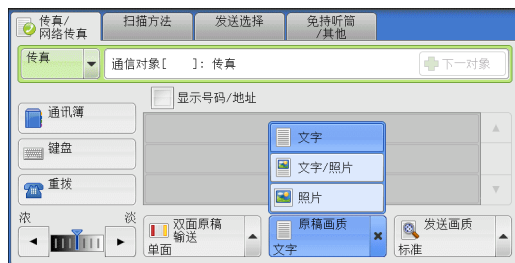

■ 文字

如果传输原稿仅包含文字，选择此项。

■ 文字 / 照片

如果传输原稿包含文字和照片，选择此项。机器将自动识别文字和照片，且对于各自区域分别选择合适的图像画质。

■ 照片

如果传输原稿仅包含照片，选择此项。

补充

- 如果缩小尺寸，扫描原稿的照片区可能会出现条纹。

发送画质（指定扫描分辨率）

您可设定原稿的扫描分辨率。

- 补充
- 机器将按指定分辨率扫描原稿，如果接收方机器并不支持该分辨率，将自动转换成其支持的分辨率，但会出现画质遗失。
 - 选择的发送画质越高，传输速度越慢。通常，我们建议使用 [超高画质 (400dpi)] 或更低。
 - 对于服务器传真功能，仅 [高画质] 可用。

您可为每个登记号码指定发送画质。有关如何登记速拨号码的详情，请参照《管理员说明书》中的“第5章 规格设定 / 登记” > “登记 / 变更” > “通讯簿登记（速拨通信对象登记）”。

1 选择发送画质。



■ 标准

传输标准原稿时，选择此项。
(约 200×100 pels/25.4mm)

■ 高画质

传输原稿含有较小的文字或精细图像时，选择此项。
(约 200×200 pels/25.4mm)

■ 超高画质 (400dpi)

传输原稿含有高画质图像时，选择此项。
(400×400 pels/25.4mm)

■ 超高画质 (600dpi)

传输原稿含有高画质图像时，选择此项。
(600×600 pels/25.4mm)

扫描方法

本节介绍您可在 [扫描方法] 画面上选择的功能。以下列出了每一功能的参考部分：

双面原稿输送（输送双面原稿）	198
原稿尺寸输入（指定原稿的扫描尺寸）	198
混合尺寸检测（同时扫描混合尺寸的原稿）	199
书刊分页（将对开页扫描到不同纸张上）	200
扫描倍率（指定扫描倍率）	202
原稿通过盖章（扫描原稿时加盖印章）	203

1 在 [菜单] 画面上选择 [传真 / 网络传真]。



2 在 [扫描方法] 画面上选择功能。

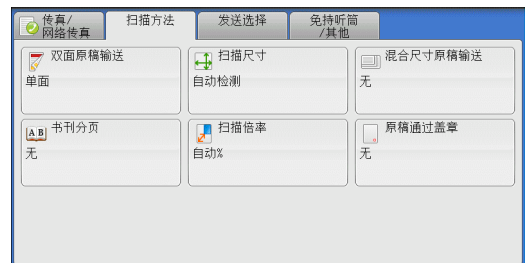

双面原稿输送（输送双面原稿）

本功能与 [传真 / 网络传真] 画面上的 [双面原稿输送] 相同。有关更多详情，请参照“双面原稿输送（输送双面原稿）”（第 195 页）。

原稿画质（选择原稿画质）

本功能与 [传真 / 网络传真] 画面上的 [原稿画质] 相同。有关更多详情，请参照“原稿画质（选择原稿画质）”（第 196 页）。

发送画质（指定扫描分辨率）

本功能与 [传真 / 网络传真] 画面上的 [扫描分辨率] 相同。有关更多详情，请参照“发送画质（指定扫描分辨率）”（第 197 页）。

原稿尺寸输入（指定原稿的扫描尺寸）

您可指定传真传送的扫描尺寸。

当原稿是非标准尺寸，或者您想以不同于原稿的尺寸来扫描原稿时，使用此功能。您还可添加页边距，或删除多余的页边距。

您可在机器管理员模式下更改 [自动检测] 之外其他键的默认值。有关如何更改默认值的详情，请参照《管理员说明书》中的“第 5 章 规格设定 / 登记” > “传真设定” > “扫描尺寸按键”。

1 选择 [扫描尺寸]。

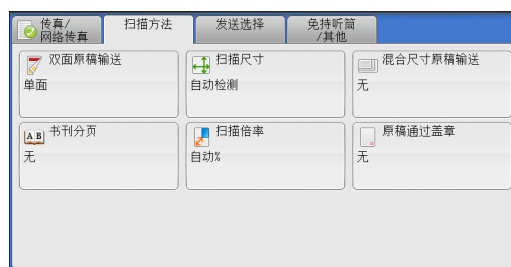

2 选择任意项。

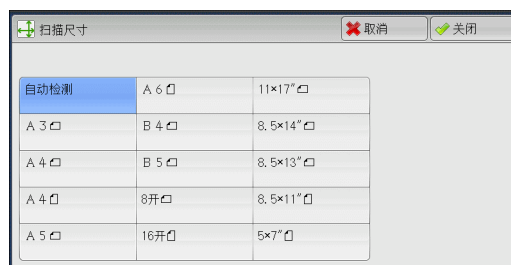

■ 自动

自动检测原稿尺寸。

	输稿器	稿台玻璃
可自动检测原稿尺寸	B5、B5□、B4、A5、A5□、A4、A4□、A3、8.5 x 11"、8.5 x 11"□、11 x 17"、16K□、8K	B6、B5、B5□、B4、A6、A5、A5□、A4、A4□、A3

补充 · 如果无法自动检测到原稿尺寸，将出现输入原稿尺寸的画面。

能被自动检测的原稿尺寸取决于机器管理员模式中的 [尺寸检测切换] 功能。有关 [尺寸检测切换] 的详情，请参照《管理员说明书》中的“第5章 规格设定 / 登记” > “通用设定” > “其他设定” > “尺寸检测切换”。

■ 标准尺寸

从预设尺寸中选择原稿尺寸。

您可以更改画面上显示的尺寸。有关更多详情，请参照《管理员说明书》中的“第5章 规格设定 / 登记” > “传真设定” > “原稿尺寸按键”。

混合尺寸检测（同时扫描混合尺寸的原稿）

您可同时扫描混合尺寸的原稿并使用相应尺寸或所选尺寸的纸张发送传真。要使用此功能，请将原稿放入输稿器中。

- 重要**
- 以横向放置原稿，但是始终以纵向放置 A5 和 B5 尺寸的原稿，以便机器可以自动检测原稿尺寸。
 - 放置原稿时，请将原稿的左上角对齐。否则，可能会出现卡纸。
 - 建议的原稿尺寸组合为 A4 纵向和 A3 横向，或 B5 纵向和 B4 横向。如果使用另一种原稿尺寸组合，以某一角度放置的原稿可能无法正确扫描。
- 补充**
- 使用混合尺寸检测时，确保在 [扫描方法] 画面中将 [扫描尺寸] 设为 [自动检测]。
 - 在某些机型中不显示此功能。需要选装配件。有关更多详情，请联络我们的客户支持中心。

1 选择 [扫描尺寸]。

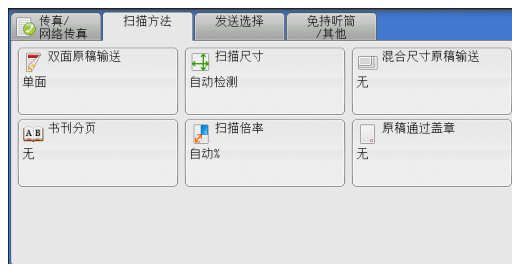

2 确认选择了 [自动检测]，并选择 [关闭]。如果未选择 [自动检测]，请先选择 [自动检测]，然后选择 [关闭]。

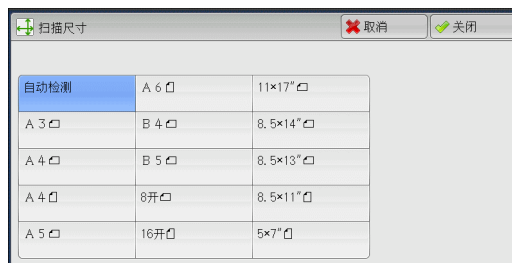

3 选择 [混合尺寸检测]。

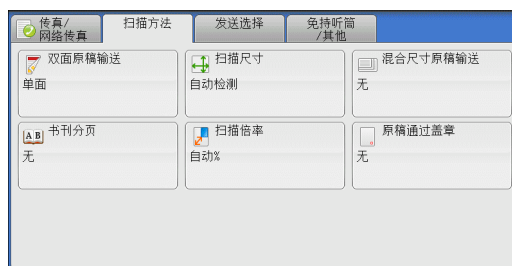

4 选择 [要求]。

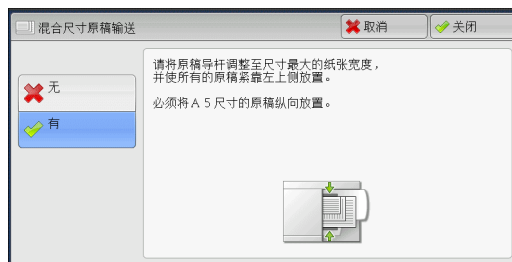

■ 不要求

如果所有原稿为相同尺寸，请选择此项。

■ 要求

如果扫描不同尺寸的原稿，机器将自动检测每张原稿的尺寸。

书刊分页 (将对开页扫描到不同纸张上)

您可将装订原稿的左右页面分别扫描后传真。如果您需要将装订原稿的对开页面扫描成独立副本，可使用该功能。

- 补充
- 使用该功能时，您无法使用输稿器。
 - 非标准尺寸的原稿或无法检测尺寸的原稿可能无法精确地分成两份。

1 选择 [书刊分页]。

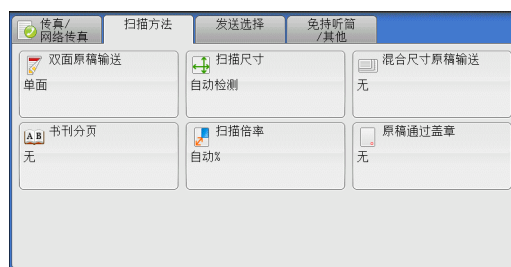

2 选择任意项。

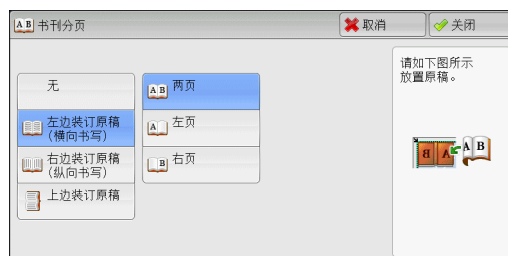

■ 不要求

原稿无法扫描成连页。

■ 左边装订原稿（横向书写）

先扫描对开页面的左页，然后扫描对开页面的右页。

■ 右边装订原稿（纵向书写）

先扫描对开页面的右页，然后扫描对开页面的左页。

■ 上边装订原稿

先扫描对开页面上页，然后扫描对开页面下页。

■ 两页

按页顺序扫描两页。

■ 左页

仅扫描左页。当 [左边装订原稿（横向书写）] 或 [右边装订原稿（纵向书写）] 被选择时，您可选择此项。

■ 右页

仅扫描右页。当 [左边装订原稿（横向书写）] 或 [右边装订原稿（纵向书写）] 被选择时，您可选择此项。

• 上页

仅扫描上页。当 [上边装订原稿] 被选择时，您可选择此项。

■ 下页

仅扫描下页。当 [上边装订原稿] 被选择时，您可选择此项。

扫描倍率（指定扫描倍率）

此功能通过指定的倍率放大或缩小扫描图像。

重要 · 某些目标机器可能在指定的倍率下无法接收传真。

1 选择 [扫描倍率]。

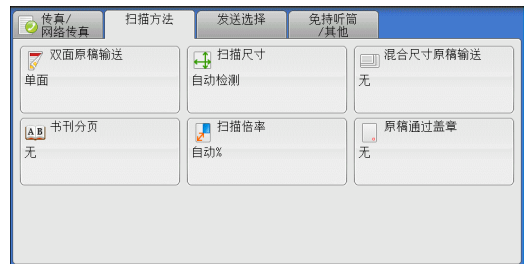

2 选择一预设倍率，或是指定一个值。

补充 · 如果在 [扫描倍率] 中指定了放大倍率，[自动旋转发送] 不起作用。

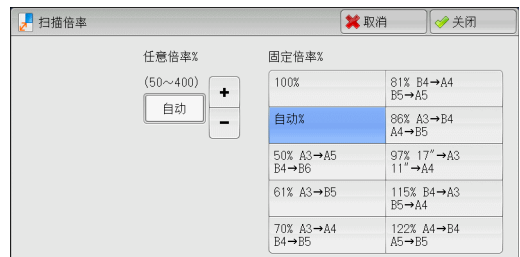

■ 任意倍率 %

在 50 到 400% 范围内以 1% 为增量指定倍率值。要指定一个值，请使用数字键或 [+] 和 [-]。

■ 固定倍率 %

• 100%

与原稿相同的尺寸进行扫描。

• 自动 %

如果原稿扫描宽度超出最大图像尺寸，则将旋转或缩小扫描的图像，以匹配于最大尺寸。

如果使用速拨，最大图像尺寸将为速拨号码中登记的尺寸。如果不用速拨，最大尺寸将为 A3。

补充 · 您可以在机器管理员模式下指定是否旋转文档。有关更多详情，请参照《管理员说明书》中的“第 5 章 规格设定 / 登记” > “传真设定” > “传真动作控制” > “自动旋转发送”。

• 预设倍率

从预设的扫描倍率中选择。

您可以更改 [100%] 和 [自动 %] 以外的扫描倍率默认值。有关更多详情，请参照《管理员说明书》中的“第 5 章 规格设定 / 登记” > “传真设定” > “固定倍率按键”。

原稿通过盖章（扫描原稿时加盖印章）

此功能可在原稿通过自动输稿器时在每页原稿的下端加盖圆形（○）印章。这将帮助您易于查看已扫描的每页原稿是否正确。

- 重要
- 无法在以下原稿上加盖印章：
 - 放置在稿台玻璃上的原稿
 - 按〈停止〉键暂停的原稿
 - 由于卡纸暂停的原稿
 - 大于 600mm 的单面原稿
 - 大于 431.8mm 的双面原稿
 - 未输入输稿器中的原稿
 - 由于内存溢出暂停的原稿
 - 即时传输被暂停时正扫描的原稿

补充

- 在某些机型中不显示此功能。需要选装配件。有关更多详情，请联络我们的客户支持中心。

1 选择 [原稿通过盖章]。

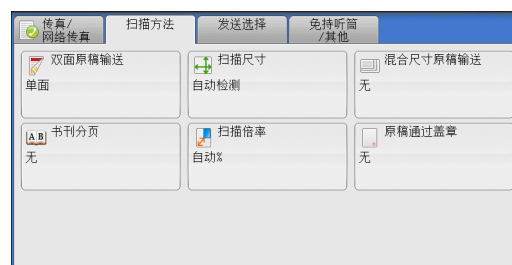

2 选择 [要求]。



■ 不要求

不加盖印章。

■ 要求

加盖印章。

发送选择

本节介绍您可在 [发送选择] 画面上选择的功能。以下列出了每一功能的参考部分：

发送确认报告 / 已读回执 (MDN) (确认发送结果)	204
通信模式 (选择传真通信模式)	206
优先通信 / 时间指定 (指定发送优先级 / 发送时间)	207
发送抬头 (在传真中添加发送方名称和电话号码)	209
发送封面 (发送带封面的原稿)	210
网络传真主题 (指定网络传真主题)	212
网络传真备注 (邮件内容) (编辑网络传真邮件内容)	212
接收方份数 (在远程机器上打印多份文件)	213
多张合一多张合一 (N合1) (将多页复印到单张纸上)	214
机密信箱通信 (使用机密信箱通信)	215
F 代码通信 (使用 F 代码通信)	218
网络传真简档 (指定网络传真简档)	221

1 在 [菜单] 画面上选择 [传真 / 网络传真]。



2 在 [发送选择] 画面上选择功能。

补充 · 对服务器传真功能，仅 [时间指定] 可用。



发送确认报告 / 已读回执 (MDN) (确认发送结果)

您可检查传真和网络传真发送结果。

要接收传真发送结果，请在 [发送确认报告 / 已读回执 (MDN)] 画面上的 [发送确认报告] 中选择 [有]。启用此功能后，当传真发送成功完成时，机器将自动打印发送确认报告；当传真发送不成功时，则打印发送确认报告 - 未发送文件。

要确认网络传真发送结果，可使用以下两种类型：[已读回执 (MDN)] 和 [送达回执 (DSN)]。

选择 [送达回执 (DSN)] 允许您确认发送的网络传真是否成功送达接收方信箱。

选择 [已读回执 (MDN)] 允许您确认发送的网络传真是否成功送达，附加文件是否已得到恰当处理。

- 补充
- 使用已读回执 (MDN) 和送达回执 (DSN) 功能需要选装组件。有关详情，请联络我们的客户支持中心。
 - 当接收方机器支持 MDN 和 DSN 时，可以使用已读回执 (MDN) 和送达回执 (DSN) 功能。
 - 您可在机器管理员模式下选择 [已读回执 (MDN)] 或 [送达回执 (DSN)]。有关更多详情，请参照《管理员说明书》中的“第 5 章 规格设定 / 登记” > “传真设定” > “网络传真动作控制” > “送达确认方式”。

- 您可使用送达回执 (DSN) 功能检查发往支持该功能的服务器的邮件。此外, 如果发送线路上的邮件服务器不支持 DSN, 即使邮件已成功送达, 也无法确认。因此, 送达回执 (DSN) 的结果可能与实际发送状态不符。
- 如果 [发送确认报告] 设为 [输出] 并且发送不成功, 将打印 [发送确认报告—未发送文件]。

以下举例介绍使用已读回执 (MDN) 功能的步骤。步骤与使用送达回执 (DSN) 功能的步骤相同。

1 选择 [发送确认报告 / 已读回执 (MDN)]。



2 选择任意项。

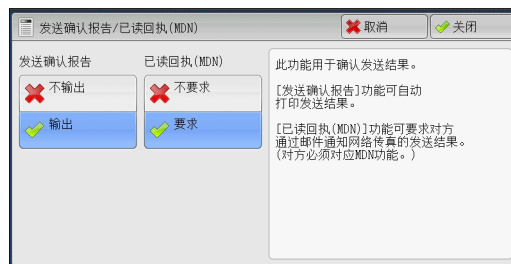

■ 发送确认报告

- 不要求
不打印任何发送确认报告。

- 要求
发送成功完成时自动打印发送确认报告。如果发送没有成功完成, 将打印 “发送确认报告—未发送文件”。

■ 已读回执 (MDN)

- 不要求
禁用已读回执功能。
- 要求
使用已读回执功能。您可确认发送的网络传真是否已正确送达且附件是否已恰当处理。

■ 送达回执 (DSN)

- 不要求
禁用送达回执 (DSN) 功能。
- 要求
使用送达回执 (DSN) 功能。您可确认发送的网络传真是否已正确送达目标信箱。

通信模式（选择传真通信模式）

您可根据远程机器的功能选择通信模式。

G3 是 ITU-T 制定的传真传输的国际标准。

如果您使用速拨、单触式键、组群拨号或通讯簿来指定在登记号码中登记的接收方，将设置当前设为登记号码的通信模式，并且无法更改。有关如何登记速拨号码的详情，请参照《管理员说明书》中的“第 5 章 规格设定 / 登记” > “登记 / 变更” > “通讯簿登记（速拨通信对象登记）”。

您可在机器管理员模式下更改 [通信模式] 的默认值。有关如何更改默认模式的详情，请参照《管理员说明书》中的“第 5 章 规格设定 / 登记” > “传真设定” > “传真功能设定默认值” > “通信模式”。

1 选择 [通信模式]。



2 选择任意项。

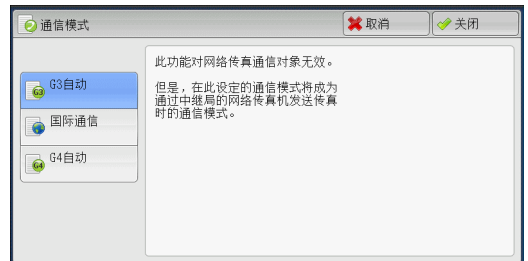

■ G3 自动

如果远程机器兼容 G3，请选择此模式。通常选择的的就是此模式。

根据远程机器的接收能力，机器按以下顺序自动切换模式：G3 Unique ECM → G3 Unique → ITU-T G3 ECM → ITU-T G3。

■ 国际通信

当通过嘈杂或不良的电话线传输时，例如使用国际长途呼叫时，请选择此模式。

通过嘈杂或不良的电话线发送本地传真时，也可使用此选项。

■ G4 自动

该设定应用于传真网关与网络传真目标传真之间的传输速度。

关于国际通信

您可通过电话公司的交换机等发送和接收国际传真。

- 补充
- 国际电话网络起初专门用于语音通信。线路噪声可能不会影响语音通信，但会引起传真通信问题。例如使图像质量变差、无法发送传真，甚至会中止传输。无论传输是否成功，线路一旦连接上，您就需要支付电话费用。有关线路问题和电话费用的详情，请联系您的电话公司。
 - 如果您选择 [国际通信]，传输时间可能会更长，这是由于传输速度被设为 4800 bps 或更低以保证传输成功。

1 选择 [通信模式]。



2 选择 [国际通信]，然后选择 [关闭]。

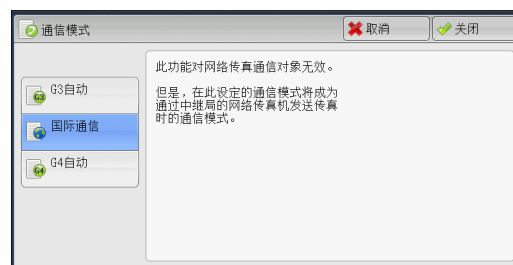

3 以与拨打国际电话相同的方式输入传直接收方号码。

如以下示例：

电话公司 ID	0	0	1	1	国家 / 地区代码	区域代码	其他方的传真号码
---------	---	---	---	---	-----------	------	----------

重要 · 在某些地区，您可能需要在电话公司识别号码后输入暂停。

补充 · 有关电话公司识别号码的详情，请联系您的电话公司。

优先通信 / 时间指定（指定发送优先级 / 发送时间）

优先通信功能允许您使传真或轮询作业优先于其他作业。

时间指定允许您指定何时发送传真。在通信费用较低的时间，如晚上，通过该功能发送传真，从而节约成本。

- 补充**
- 对于网络传真，[优先通信 / 时间指定]不可用。
 - 对于服务器传真，优先通信功能不可用。
 - 对于服务器传真，使用 FTP 或 SMB 通信协议时，[时间指定]可用，但是使用 SMTP 通信协议时不可用。
 - 为服务器传真设置了[时间指定]时，此设定应用于从服务器传真服务器到最终目的地的传输，但是不应用于从机器到服务器传真服务器的传输。
 - [优先通信]可与[时间指定]一起进行组合设定。如果两种功能同时设定，将在[时间指定]中指定的时间内执行优先通信。

1 选择 [优先通信 / 时间指定]。



2 选择任意项。

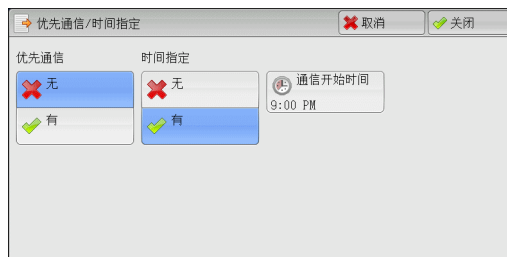

■ 优先通信

- 不要求
不使用优先通信。
- 要求
使用优先通信。

补充

- 如果在传输期间选择了有线通信功能，传真将在当前传输结束之后发送。
- 在重拨模式下，传真将在指定的重拨间隔后优先发送。
- 不能为群发和群收的每个接收方分别设定优先通信功能。

您可为等待执行的作业指定优先级别。有关更多详情，请参照“作业确认”（第 369 页）。

■ 时间指定

- 不要求
不使用时间指定。
- 通信开始时间
使用时间指定。

补充

- 您可在 24 小时内以 1 分钟为增量指定延迟发送时间。您不能指定日期。
- 您可为每个登记号码分别设置 [时间指定]。有关如何登记速拨号码的详情，请参照《管理员说明书》中的“第 5 章 规格设定 / 登记” > “登记 / 变更” > “通讯簿登记（速拨通信对象登记）”。
- 如果您使用登记号码或组群拨号码指定群发功能的通信对象，则为每个登记号码指定的 [时间指定] 设定将无效。
- 如果传真在指定时间无法发送，例如电话线路忙，则将在线路一旦可用时立即发送。

■ 通信开始时间

显示 [时间指定 - 通信开始时间] 画面。
请参照“[时间指定 - 通信开始时间] 画面”（第 208 页）。

[时间指定 - 通信开始时间] 画面

此画面允许您指定传真发送的开始时间。

补充

- 您可在机器管理员模式下更改 [时间指定 - 通信开始时间] 的默认值。有关更多详情，请参照《管理员说明书》中的“第 5 章 规格设定 / 登记” > “传真设定” > “传真功能设定默认值” > “通信开始时间”。

1 选择 [上午 (AM)] 或 [下午 (PM)]。



2 设置 [时] 和 [分] 。

重要 · 如果在指定时间过后按 <启动> 键，保存的原稿将在第二天的指定时间发送。

发送抬头（在传真中添加发送方名称和电话号码）

发送抬头功能在传输的传真上添加通信开始时间、发送方名称、接收方名称、G3 识别符以及传真页数。

此功能允许接收方对传真的发送方进行确认。

- 重要** · 抬头信息打印在原稿顶部，因此远程机器上的原稿每页顶部 3-5mm 区域不会打印。
- 补充** · 如果是重新发送原稿，则在日期和时间左边打印 [重新发送] 。
- 如果在群发时启用该功能，抬头内容将被附加到所有接收方的传真上。
- 通信开始时间按机器时间格式打印（12 或 24 小时制）。有关设置时间的详情，请参照《管理员说明书》中的“第 5 章 规格设定 / 登记”>“通用设定”>“系统时钟 / 时间设定”。
- 只有在登记号码中登记了接收方名称，才能添加接收方名称。
- 如果您指定了发送传真的线路，将打印为所选线路登记的发送方名称。如果您没有指定线路，将打印机器的发送方名称，而不是线路的发送方名称。

有关发送方名称和 G3 ID 的详情，请参照《管理员说明书》中的“第 5 章 规格设定 / 登记”>“传真设定”>“自局信息”。

您可在机器管理员模式下更改 [发送抬头] 的默认值。有关如何更改默认值的详情，请参照《管理员说明书》中的“第 5 章 规格设定 / 登记”>“传真设定”>“传真功能设定默认值”>“发送抬头”。

1 选择 [发送抬头] 。



2 选择 [有] 。

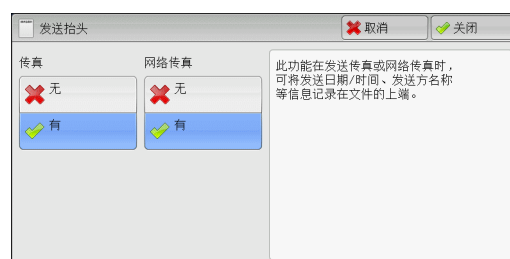

■ 不要求

不附加抬头信息。

■ 有

附加抬头信息。

发送封面（发送带封面的原稿）

此功能允许您为传输的原稿附加封面。

发送封面包括接收方名称、备注、发送方名称、机器传真号码、页数、发送日期和时间。

您可为每个登记号码指定是否附加封面。有关如何登记速拨号码的详情，请参照《管理员说明书》中的“第5章 规格设定/登记”>“登记/变更”>“通讯簿登记（速拨通信对象登记）”。

- 补充
- 对于服务器传真，此功能不可用。
 - 如果设置了 [发送抬头]，则抬头信息不会打印在封面上。
 - 您无法使用数字键对群发使用发送封面功能。要将此功能用于群发，请在登记号码中登记接收方。
 - 封面的尺寸和分辨率与原稿首页一致。

1 选择 [发送封面]。



2 选择 [有]。

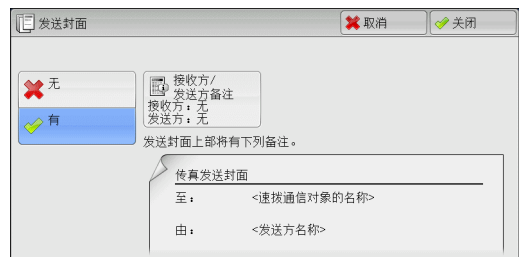

■ 不要求

不添加封面。

■ 有

添加封面。

■ 接收方 / 发送方备注

显示 [发送封面—接收方 / 发送方备注] 画面。

请参照“[发送封面—接收方 / 发送方备注] 画面”（第 211 页）。

[发送封面—接收方 / 发送方备注] 画面

此画面允许您选择要添加至接收方和发送方字段的备注。

1 选择任意项。



■ 接收方备注

在接收方字段中显示登记的备注。选择要使用的备注。当不对此字段添加备注时，请选择 [无]。

■ 发送方备注

在发送方字段中显示登记的备注。选择要使用的备注。当不对此字段添加备注时，请选择 [无]。

有关如何登记备注的详情，请参照《管理员说明书》中的“第 5 章 规格设定 / 登记” > “登记 / 变更” > “备注登记”。

关于发送封面

■ 对象

使用登记号码时，将打印登记号码对应的接收方名称。如果登记号码未登记接收方名称，该字段为空白。

■ 接收方备注

打印 [接收方备注] 中所选的备注。

■ 发送方

打印登记的发送方名称。

■ 发送方备注

打印 [发送方备注] 中所选的备注。

■ 传真号码

打印机器的传真号码。对于 G3 通信功能，打印 “G3 ID”。

■ 页数

打印页数。

■ 发送日期和时间

打印发送日期和时间。

■ 批注

当用群发、信箱、中继群发或重拨模式时，打印批注。

网络传真主题（指定网络传真主题）

您可以指定网络传真主题。如果不指定主题，将自动输入预设主题。

补充 · 对于某些机型而言，此功能不可用。需要选装配件。有关更多详情，请联络我们的客户支持中心。

1 选择 [网络传真主题]。



2 选择 [键盘]。

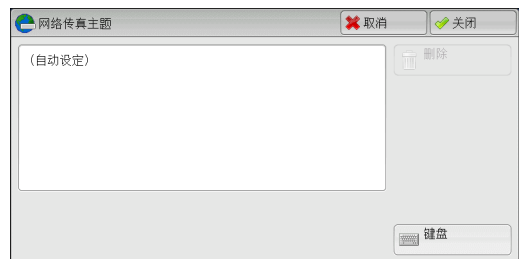

3 使用显示的键盘输入主题，最多可输入 128 个字符（64 个双字节字符）。

有关如何输入字符的更多详情，请参照“输入文字”（第 65 页）。

补充 · 如果没有输入主题，下列内容将作为主题被自动输入：[网络传真：<发送方>; <发送日期和时间>]。

网络传真备注（邮件内容）（编辑网络传真邮件内容）

您可以编辑网络传真备注。使用键盘输入文字或使用预先登记的备注。

补充 · 对于某些机型而言，此功能不可用。需要选装配件。有关更多详情，请联络我们的客户支持中心。

有关如何登记备注的详情，请参照《管理员说明书》中的“第 5 章 规格设定 / 登记” > “登记 / 变更” > “备注登记”。

1 选择 [网络传真备注]。



2 选择任意项。



■ 全部清除

删除画面上显示的备注。

■ 键盘 / 变更

允许您使用显示的键盘输入正文。您最多可输入 256 个单字节字符（128 个双字节字符）。

您也可选择 [添加备注] 以选择一个登记的备注并进行编辑。

有关如何输入字符的更多详情，请参照“输入文字”（第 65 页）。

■ 添加备注

您可插入一个已登记的备注。按此按钮显示 [网络传真备注（邮件内容）—添加备注] 画面。

请参照“[网络传真备注（邮件内容）—添加备注] 画面”（第 213 页）。

[网络传真备注（邮件内容）—添加备注] 画面

此画面允许您选择要添加的备注。

1 选择任意项。



■ 备注内容

显示登记的备注。

有关如何登记备注的详情，请参照《管理员说明书》中的“第 5 章 规格设定 / 登记” > “登记 / 变更” > “备注登记”。

接收方份数（在远程机器上打印多份文件）

此功能允许您在远程机器上打印多份传真文件。

补充 · 对于服务器传真，此功能不可用。

1 选择 [接收方份数]。



2 选择任意项。

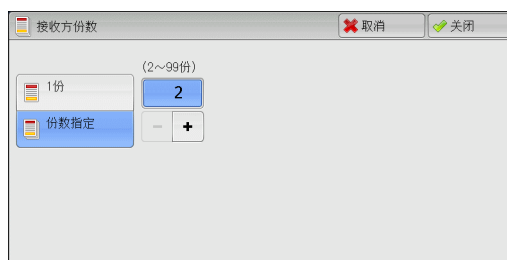

■ 1份

远程机器将输出一份传真文件。

■ 份数指定

允许您在 2 到 99 的范围内以 1 份为增量指定远程机器将输出的打印份数。使用 [+] 和 [-] 或数字键指定一个值。

多张合一多张合一（N合1）（将多页复印到单张纸上）

此功能允许您通过将文件的多页合并到单张纸上发送传真。例如，您的文件有 12 页，并且您选择了 [3]，机器将把扫描数据合并为 4 页。您可以在 2 到 9 范围内指定页合成发送的数值。

重要

- 如果每个合成页的长度过长，输出数据在接收方机器上可能被分割。
- 如果原稿页数小于指定页数，则仅合并和传送扫描的页数。

补充

- 对于某些机型而言，此功能不可用。需要选装配件。有关更多详情，请联络我们的客户支持中心。

1 选择 [页合成发送]。

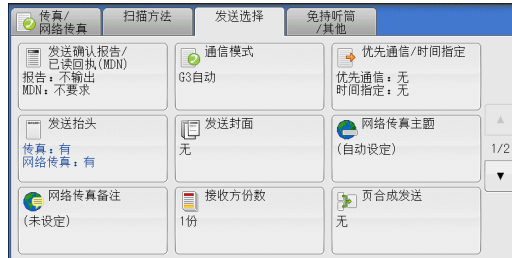

2 选择 [要求]。



■ 不要求

不使用页合成发送功能。

■ 要求

允许您将文件的多页扫描到单张纸上进行传真传送。在 [原稿张数] 中指定合并一张纸上的页数。使用 [+] 和 [-] 或数字键指定一个值。

机密信箱通信（使用机密信箱通信）

此功能用于发送或接收您不想让别人看见的机密文件。

- 补充
- 对于服务器传真，此功能不可用。
 - IP 传真 (SIP) 可使用传真信号方式和 F 代码方式。有关以 F 代码方式使用机密信箱通信的方法，请参照“F 代码通信（使用 F 代码通信）”（第 218 页）。
 - 在使用 VoIP 网关的 IP 传真 (SIP) 中，采用传真信号方式的机密信箱通信不可用。只有 F 代码方式可用。

■ 发送到信箱（传真信号方式）

此功能允许您向远程机器的信箱直接发送文件。可以在远程机器上打印文件。使用此功能时，您需要远程信箱的信箱号码和密码。

■ 机密轮询（传真信号方式）

此功能允许您通过您在您机器上发送轮询指令来获取保存在接收方远程信箱上的文件。使用此功能时，您需要远程信箱的信箱号码和密码。

获取的文件保存在机器的信箱内。如果信箱接收到文件，<数据>指示灯点亮，并打印出 [机密信箱接收报告]。[机密信箱接收报告] 列出信箱号码和名称。

重要

- 您不能使用轮询从多个远程信箱同时获取文件。

补充

- 机密信箱通信适用于 DTMF 方式。支持的符号仅为数字、“*”和“#”。

有关如何打印信箱中接收文件的详情，请参照“打印信箱中的文件”（第 326 页）。

信箱中接收的文件可自动打印，取决于信箱设定。有关信箱设定的详情，请参照“设定 / 执行作业流程”（第 329 页）。

根据报告打印设定，即使在信箱接收到文件后，机密信箱接收报告也可能不会打印。有关 [机密信箱接收报告] 设定的详情，请参照《管理员说明书》中的“第 5 章 规格设定 / 登记”>“通用设定”>“报告设定”>“机密信箱接收报告”。

■ 发送到信箱（DTMF 方式）

要使用 DTMF 方式将传真发送至信箱，您需要远程信箱的信箱号码。有两种 DTMF 方式可用：自动和手动。

发送到信箱（传真信号方式）

1 选择 [机密信箱通信]。



2 选择 [要求]。



■ 不要求

禁止使用机密信箱通信功能。

■ 要求

启用机密信箱通信功能。在 [对方的信箱号码] 中输入信箱号码。

■ 对方的信箱号码

选择 [对方的信箱号码] 框，并使用数字键输入远程机器的 3 位数信箱号码。 p

■ 密码

选择 [密码] 框，并使用数字键输入 4 位数的对方的信箱密码。如果还未设密码，请将该输入框保留空白。

机密轮询（传真信号方式）

- 1 选择 [免持听筒 / 其他] 标签以显示 [免持听筒 / 其他] 画面。

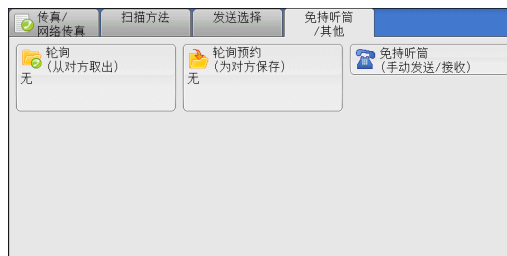

- 2 选择 [轮询]。

- 3 选择 [有]。

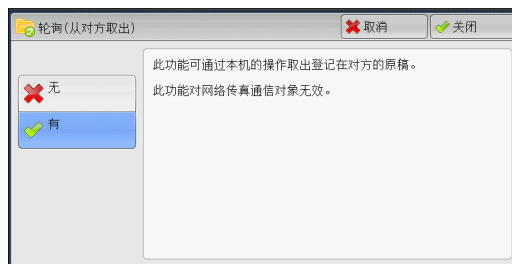

- 4 选择 [确定]。

- 5 选择 [发送选择] 标签以显示 [发送选择] 画面，并选择 [▼] 显示下一页。



- 6 选择 [机密信箱通信]。



7 选择 [要求]。



■ 不要求

禁止使用机密轮询功能。

■ 要求

启用机密轮询功能。在 [对方的信箱号码] 中输入信箱号码。

■ 对方的信箱号码

选择 [对方的信箱号码] 框，并使用数字键输入 3 位数的远程机器的信箱号码。

■ 密码

选择 [密码] 框，并使用数字键输入 4 位数的对方的信箱密码。如果还未设密码，请将该输入框保留空白。

自动发送格式（DTMF 方式）

- 1 在 [传真 / 网络传真] 画面上选择 [键盘] 以在触摸屏上显示键盘，并按下列格式输入目的地和密码。

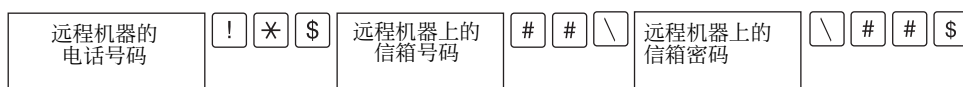

手动发送格式（DTMF 方式）

- 1 在 [免持听筒 / 其他] 画面上选择 [免持听筒（手动发送 / 接收）] 以在触摸屏上显示键盘，并按以下格式输入目的地和密码。

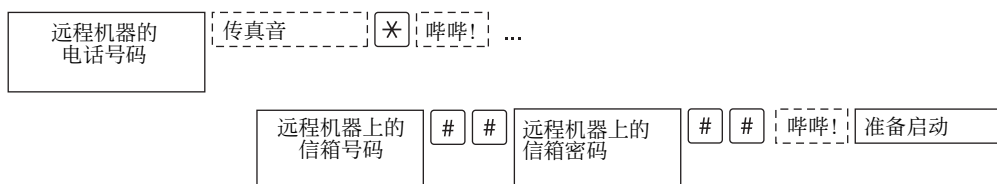

- 补充
- 使用触摸屏上的键盘输入符号，例如“!”和“*”。有关如何输入字符的详情，请参照“输入文字”（第 65 页）。
 - 仅当必要时输入密码。
 - 您可指定任何支持我们的 DTMF 方式功能的机器。

通过使用上述拨号格式在登记号码中登记目的地，您可以使用登记号码启用机密轮询功能。有关如何登记速拨号码的详情，请参照《管理员说明书》中的“第 5 章 规格设定 / 登记”>“登记 / 变更”>“通讯簿登记（速拨通信对象登记）”。

发送到信箱（F 代码方式）

1 选择 [要求]。

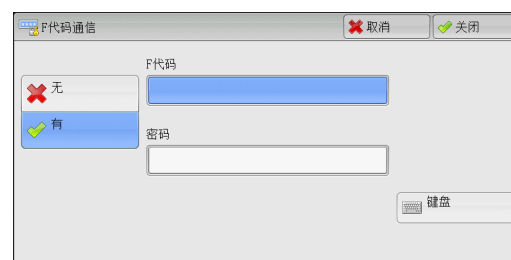

2 选择 [F 代码] 框，并使用键盘或数字键输入 F 代码。

补充 · 您最多可输入 20 位数字的 F 代码。

3 如果需要，选择 [密码] 框，然后使用键盘或数字键输入密码。

补充 · 您最多可输入 20 位数字的密码。

■ 不要求

禁用机密轮询功能。

■ 要求

启用机密轮询功能。

■ F 代码

选择 [F 代码] 框，并使用键盘或数字键输入 F 代码。

补充 · 您最多可输入 20 位数字的 F 代码。

■ 密码

选择 [密码] 框，然后使用键盘或数字键输入密码。如果还未设密码，请将该输入框保留空白。

补充 · 您最多可输入 20 位数字的密码。

■ 键盘 / 变更

您可使用键盘输入 F 代码或密码。

有关如何输入文字的详情，请参照“输入文字”（第 65 页）。

4 指定目的地，然后按 <启动> 键。

机密轮询（F 代码方式）

1 选择 [免持听筒 / 其他] 标签以显示 [免持听筒 / 其他] 画面。



2 选择 [轮询]。

3 选择 [有]。

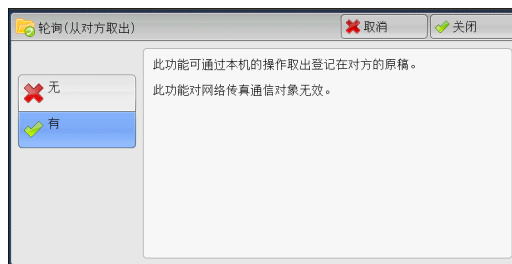

4 选择 [确定]。

5 选择 [发送选择] 标签以显示 [发送选择] 画面。



6 选择 [F 代码通信]。



7 选择 [要求]。

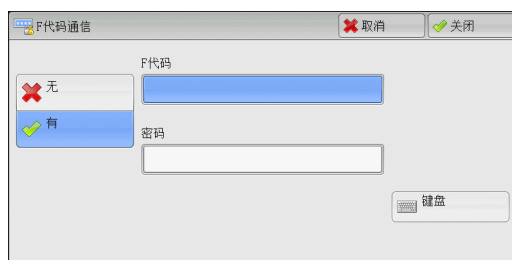

8 选择 [F 代码] 框，并使用键盘或数字键输入 F 代码。

补充 · 您最多可输入 20 位数字的 F 代码。

9 如果需要，选择 [密码] 框，然后使用键盘或数字键输入密码。

补充 · 您最多可输入 20 位数字的密码。

■ 不要求

禁止使用机密轮询功能。

■ 要求

使用机密轮询。

■ F 代码

选择 [F 代码] 框，并使用键盘或数字键输入 F 代码。

补充 · 您最多可输入 20 位数字的 F 代码。

■ 密码

选择 [密码] 框，然后使用键盘或数字键输入密码。如果还未设密码，请将该输入框保留空白。

补充 · 您最多可输入 20 位数字的密码。

■ 键盘 / 变更

您可使用键盘输入 F 代码或密码。

有关如何输入文字的详情，请参照“输入文字”（第 65 页）。

10 指定目的地，然后按 < 启动 > 键。

网络传真简档（指定网络传真简档）

指定一个简档，以限定网络传真兼容机之间的传输属性信息，例如图像分辨率和纸张尺寸。

补充 · 可处理的简档根据接收方的网络传真兼容机而变化。在指定简档之前，请确认接收方的网络传真兼容机能处理该简档。

· 如果简档和保存文件的尺寸和分辨率不一致，优先使用简档中的设定。

· 如果在使用中继群发时每个接收方的简档不同，则使用最小尺寸作为最大图像尺寸。

您可为每个登记号码分别设置网络传真简档。有关如何登记速拨号码的详情，请参照《管理员说明书》中的“第 5 章 规格设定 / 登记” > “登记 / 变更” > “通讯簿登记（速拨通信对象登记）”。

您可在机器管理员模式下更改 [网络传真简档] 的默认值。有关如何更改默认值的详情，请参照《管理员说明书》中的“第 5 章 规格设定 / 登记” > “传真设定” > “传真功能设定默认值” > “网络传真简档”。

1 选择 [网络传真简档]。



2 选择任意项。

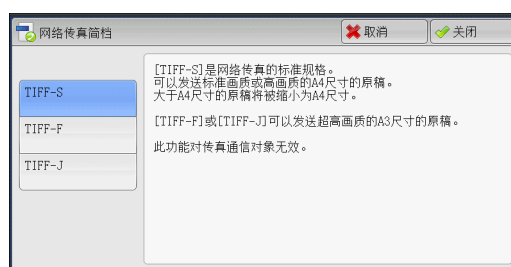

■ TIFF-S

此简档是网络传真标准。对于大于 A4 尺寸的文件，将自动缩小为 A4 尺寸进行传输。

- 编码方法 : MH
- 保存文件的尺寸 : A4
- 扫描分辨率 : 标准、高画质

补充 · 当在 [传真 / 网络传真] 画面的 [发送画质] 中选择了 [超高画质 (400dpi)] 或 [超高画质 (600dpi)]，则不能选择 TIFF-S。

■ TIFF-F

将发送画质指定为超高画质或发送 A3、B4 尺寸的文件时，选择此简档。

- 编码方法 : MMR
- 保存文件的尺寸 : A4、B4 和 A3
- 扫描分辨率 : 标准、高画质
超高画质 (400dpi)、超高画质 (600dpi)

补充 · 如果传真被发送到不支持 TIFF-F 的机器，接收方机器将无法显示或打印图像。

■ TIFF-J

发送 JBIG 的文件时，选择此简档。

- 编码方法 : JBIG
- 保存文件的尺寸 : A4、B4 和 A3
- 扫描分辨率 : 标准、高画质
超高画质 (400dpi)、超高画质 (600dpi)

补充 · 如果传真被发送到不支持 TIFF-J 的机器，接收方机器将无法显示或打印图像。

免持听筒 / 其他

本节介绍您可在 [免持听筒 / 其他] 画面上选择的功能。以下列出了每一功能的参考部分：

轮询（从对方取出）	223
轮询预约（为对方保存）	226
免持听筒（手动接收 / 发送）	227

1 在 [菜单] 画面上选择 [传真 / 网络传真]。



2 在 [免持听筒 / 其他] 上选择功能。

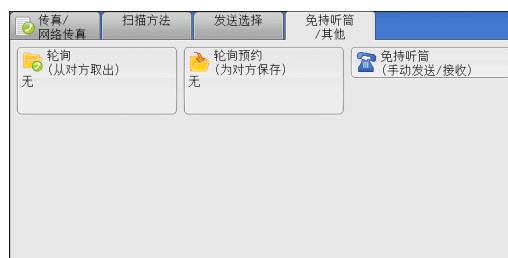

轮询（从对方取出）

轮询是允许您的机器获取保存在远程机器上的文件的一种功能。您需要支付通信费。该功能用于传真信息服务。

有关传真信息服务的详情，请参照“接收传真”（第 237 页）。

- 补充
- 由于远程机器的不同，此功能可能无法使用。
 - 对于服务器传真，此功能不可用。
 - 如果您将轮询功能与 [发送选择] 画面上的 [时间指定] 合并设定，就可在指定时间接收文件。

■ 轮询

您可从您的机器发送轮询请求来获取远程机器上保存的文件。您也可从多台机器上获取文件。这称为群收。

■ 机密轮询（DTMF 方式）

您可从您的机器发送指令从远程机器的信箱中获取文件。必须在远程机器上登记信箱。如果信箱由密码保护，您可机密地获取文件。

- 重要
- 您不能使用轮询从多个远程信箱同时获取文件。
- 补充
- 对于 IP 传真 (SIP)，DTMF 方法不可用。

轮询

1 选择 [轮询]。

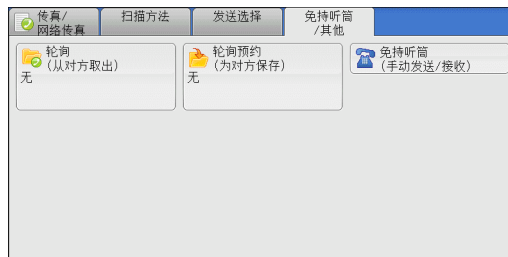

2 选择 [有]。

补充 · 要使用群收，可指定多个接收方。

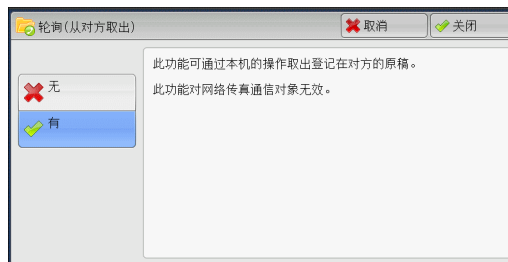

■ 不要求

禁止使用轮询功能。

■ 有

启用轮询功能。

3 指定目的地，然后按 <启动> 键。

机密轮询 (DTMF 方式)

1 在 [传真 / 网络传真] 画面上选择 [键盘] 以在触摸屏上显示键盘。

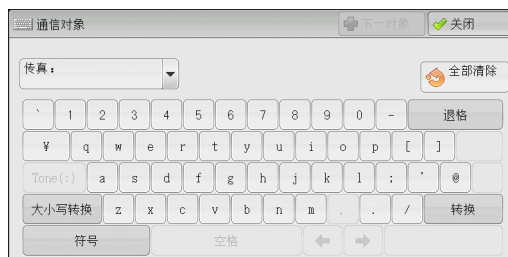

2 输入自动发送或手动发送对应的格式，然后选择 [关闭]。

3 选择 [免持听筒 / 其他] 标签以显示 [免持听筒 / 其他] 画面。

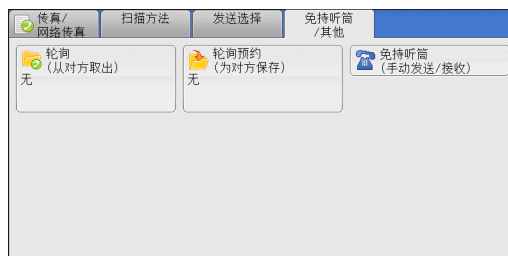

4 选择 [轮询]。



5 选择 [有]。

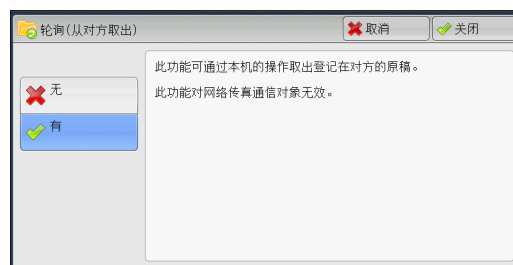

6 选择 [确定]。

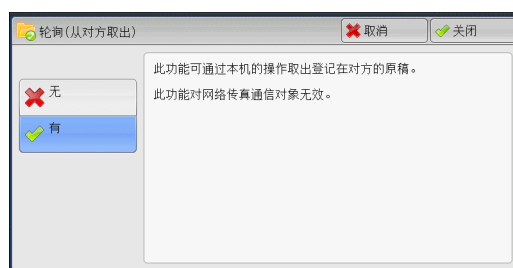

■ 不要求

禁止使用机密轮询功能。

■ 有

启用机密轮询功能。

■ 自动发送格式

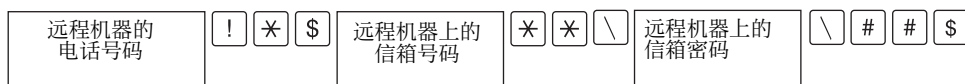

■ 手动发送格式

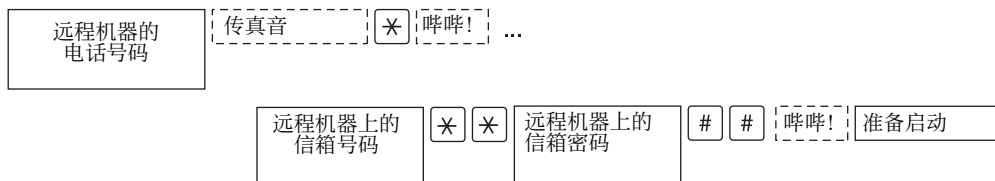

- 补充
- 使用触摸屏上的键盘输入符号，例如“!”和“*”。有关如何输入字符的详情，请参照“输入文字”（第65页）。
 - 仅当必要时输入密码。
 - 您可指定任何支持我们的DTMF方式功能的机器。

通过使用上述拨号格式在登记号码中登记目的地，您可以使用登记号码启用机密轮询功能。有关如何登记速拨号码的详情，请参照《管理员说明书》中的“第5章 规格设定 / 登记”>“登记 / 变更”>“通讯簿登记（速拨通信对象登记）”。

轮询预约（为对方保存）

轮询预约是在您的机器上保存文件以便远程机器可以从您的机器上获取的一种功能。轮询预约共有两种方法：轮询预约信箱和机密信箱轮询预约。

机器可设为通过轮询获取文件后自动删除文件。有关更多详情，请参照《管理员说明书》中的“第5章 规格设定/登记”>“传真设定”>“传真动作控制”>“自动删除轮询预约文件”。

补充 · 对于服务器传真，此功能不可用。

1 选择 [轮询预约]。



2 选择任意项。

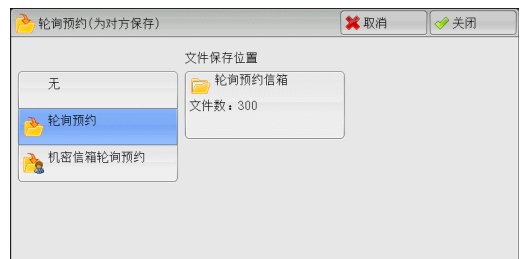

■ 不要求

禁止使用轮询预约功能。

■ 轮询预约

将文件保存在机器轮询预约信箱中。可以通过远程机器获取轮询预约信箱中的文件。

■ 机密信箱轮询预约

将文件保存在机器机密信箱中。如果信箱由密码保护，可以通过远程机器机密地获取文件。

您需要事先创建一个机密信箱。有关如何创建信箱的更多详情，请参照《管理员说明书》中的“第5章 规格设定/登记”>“登记/变更”>“信箱登记”。

■ 文件保存位置：

- 选择 [轮询预约] 时

显示 [轮询预约信箱] 按钮。选择此按钮显示 [轮询预约信箱] 画面。

请参照“[轮询预约信箱] 画面”（第 227 页）。

- 选择 [机密信箱轮询预约] 时

显示 [机密信箱指定] 按钮。选择此按钮显示 [机密信箱] 画面。选择保存轮询预约文件的信箱。

有关如何选择信箱的详情，请参照“选择信箱”（第 322 页）。有关如何确认机密轮询文件的详情，请参照“操作信箱文件”（第 323 页）。

3 按 < 启动 > 键。

[轮询预约信箱] 画面

此画面允许您打印或删除信箱内保存的轮询文件。

- 1 选择要打印或删除的文件。您可选择一个或所有文件。

补充 · 选择 [▲] 返回到前一个画面，选择 [▼] 进入下一个画面。



■ 刷新显示

刷新轮询预约信箱中保存文件的信息。

■ 全部选择

选择保存在轮询预约信箱中的所有文件。

■ 删除

删除选择的文件。选择此按钮，显示确认画面。在画面上选择 [是 (删除)]，删除文件。

■ 打印

打印选择的文件。

免持听筒 (手动接收 / 发送)

在手动发送时使用此功能。

手动发送是一种允许您在拨打远程机器电话并检查是否建立连接然后发送传真的发送方法。此功能可以与免持听筒或使用听筒一起使用。

我们建议将线路监听器音量设为“大”。

补充 · 如果在传输期间出现错误，例如：在第二页出错，第一页的传输也可能异常终止。
· 对于 IP 传真 (SIP)，免持听筒功能不可用。

您可在机器管理员模式下更改线路监听器音量。有关如何更改音量的详情，请参照《管理员说明书》中的“第 5 章 规格设定 / 登记” > “通用设定” > “声音设定” > “线路监听器音量”。

- 1 拿起听筒，或选择 [免持听筒 (手动发送 / 接收)]。

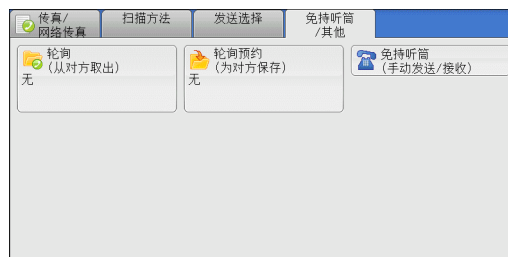

2 选择任意项。

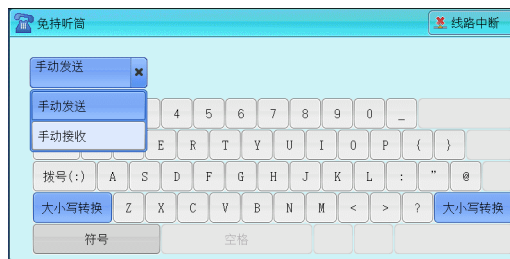

■ 手动接收 / 手动发送

使用下拉菜单在 [手动接收] 和 [手动发送] 之间切换。

- 手动发送: : 允许您在发送传真前检查是否建立连接。
- 手动接收 : 允许您手动接收传真，例如传真信息服务。

■ 字母数字字符

显示字母数字字符。使用字母数字字符指定目标地址。

- 补充
- 某些键音服务可能不可用，即使您设定电话发出键音。
 - 当线路类型设为音频线路时，[拨号(:)] 不会显示在画面上。如果您在使用脉冲线路时要发送键音（或者使用键音服务），请选择 [拨号(:)]。

■ 符号

单击此按钮显示符号画面，允许您使用符号指定目标地址。

■ 线路中断

中断连接的线路。

群发

本节介绍如何设置群发和中继群发。

群发（发送传真到多个接收方）	229
中继群发（通过中继局发送文件）	230
远程中继群发（向远程地址执行中继群发）	233

群发（发送传真到多个接收方）

群发功能使您可使用单次操作发送同一文件到多个接收方。您无需针对每个接收方重复同一操作。

如果安装有 G3 附加传真接口组件 2（选装），您可以使用额外的线路通过群发功能同时进行多个传输。

如果您指定群发，机器将在群发操作完成之后打印群发 / 群收报告。

- 补充
- 您可以指定传真、网络传真和 IP 传真 (SIP) 的接收方，对单个作业使用群发。（混合群发）
 - 您一次能指定的最大接收方个数如下：使用数字键盘：200 个地址；使用登记号码：600 个地址；将数字键与登记号码组合使用：600 个地址。
 - 单触式键 0001-0070 或 0001-0060 对应速拨号码 1-70 或 1-60。有关单触式键的更多详情，请参照“控制面板”（第 55 页）。
 - 在使用群发时，即使在控制面板中启用了 [发送封面] 和 [机密信箱通信] 功能，它们仍然不可用。如果您要使用 [发送封面] 和 [机密信箱通信]，请在登记号码中登记每个接收方时设定。
 - [发送确认报告] 功能不可用。查看群发 / 群收报告以确认发送结果。

■ 显示号码 / 地址

如果您勾选该复选框，接收方名称将不会显示在接收方字段中。

■ 群发

为防止将传真误发到多个接收方，您可以在指定多个接收方前设定是否使用群发。勾选 [群发] 复选框，指定多个接收方。

仅当 [群发切换按键的显示] 设为 [有] 时，才显示 [群发]。有关该设定的更多详情，请参照《管理员说明书》中的“第 5 章 规格设定 / 登记” > “传真设定” > “传真动作控制” > “群发切换按键的显示”。

1 选择第一个接收方。

- 补充
- 当您为单一作业指定传真和网络传真接收方（混合群发）时，从下拉菜单中为每个接收方选择传真类型。

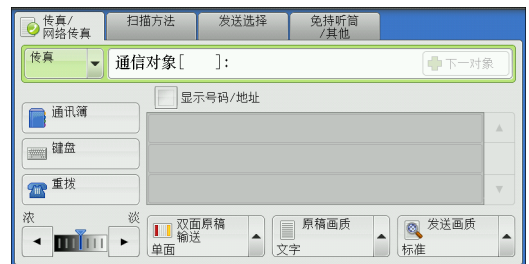

2 选择 [下一对象]。

- 补充
- 在使用通讯簿或登记号码选择下一个接收方时，直接选择下一个接收方。如果在机器管理员模式下将 [连锁拨号] 设定为 [是]，则选择 [下一对象] 来选择下一个接收方。
 - 如果在机器管理员模式下将 [群发切换按键的显示] 设为 [有]，并且您勾选了 [群发] 复选框，则选择 [下一对象] 来选择下一个接收方。
 - 如果将机器管理员模式下的 [重新输入通信对象] 设置为 [用速拨号码重新输入]，[下一对象] 将不显示。

3 选择下一个接收方。

4 重复步骤 2 和 3。

- 5 按<启动>键。
- 6 在确认屏幕上选择 [是 (启动)] 以启动传输。

中继群发 (通过中继局发送文件)

中继群发功能通过其他传真机器 (中继局) 发送文件到多个接收方。如果文件需要经过较远距离发送到多个接收方, 它将首先发送到某个中继局, 然后再从该处发送到多个接收方。如果文件需要经过较远距离发送到多个接收方, 这时使用群发功能可为您节约发送成本。

并且, 可同时进行多个中继群发操作。这称为中继群发。

补充 · 对于 IP 传真 (SIP), 只有 F 代码方式的中继群发可用。

有 3 种中继群发方法。

■ 传真信号方式

此方法采用富士施乐专有的通信步骤, 仅用于具有中继群发功能的某些机器中。

■ DTMF 方式

支持手动发送的 G3 传真机可进行中继群发。

■ F 代码方式

该方法可在支持 F 代码和中继群发功能的机器中使用。

使用中继群发功能之前

使用中继群发功能之前, 请登记以下信息。

补充 · 在 [传真通讯簿] 画面上选择 [登记新的通信对象] 以登记目标。有关更多详情, 请参照“登记新的通信对象” (第 184 页)。

有关如何登记速拨号码的详情, 请参照《管理员说明书》中的“第 5 章 规格设定 / 登记” > “登记 / 变更” > “通讯簿登记 (速拨通信对象登记)”。

地点	目录
初始中继局	传真信号方式 将中继局指定到登记号码 (0001 到 2000) 以设定中继群发功能。 <ul style="list-style-type: none"> • 登记初始中继局 (已在中继局上登记) 的登记号码的后两位, 作为中继群发操作的中继局 ID。 • 登记中继接收方 (已在中继局上登记) 的登记号码或组群拨号号码作为群发的接收方。可使用通配符 “*”。 DTMF 代码方式 (G3) / F 代码方式 <ul style="list-style-type: none"> • 无需登记。拨号格式可被登记到登记号码。

有关要登记在中继局中的设定项目的详情, 请参照中继局提供的说明文件。

传真信号方式

- 1 选择中继群发登记的登记号码或组群拨号号码, 然后按<启动>键。要执行中继群发, 请重复该步骤。

DTMF 方式

DTMF 方式中有两种类型：自动发送和手动发送。

■ 自动发送（无需拿起听筒传输）

1 选择 [键盘] 以在触摸屏上显示键盘，并按以下格式输入。

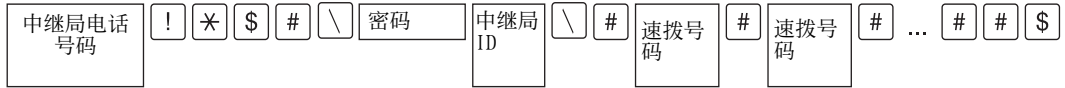

- 密码

预登记的 2 位数字号码

补充 · 默认为无密码。有关设定密码的详情，请联络我们的客户支持中心。如果密码未设定，则无需输入。

- 中继局 ID

在中继局登记的初始中继局登记号码的后两位。

- 速拨号码

在中继局登记的中继接收方的登记号码。

也可使用通配符 “*”。

您可将以上拨号格式登记到登记号码中，以使用登记号码发送传真。有关如何登记速拨号码的详情，请参照《管理员说明书》中的“第 5 章 规格设定 / 登记” > “登记 / 变更” > “通讯簿登记（速拨通信对象登记）”。

2 选择 [下一对象] 执行中继群发。

- 补充
- 如果使用通讯簿或登记号码选择中继接收方时未启用 [下一对象]，则直接选择下一个接收方。如果在机器管理员模式下将 [重新输入接收方] 设定为 [用速拨号码重新输入] 或将 [连锁拨号] 设定为 [是]，则选择 [下一对象] 来选择中继接收方。
 - 如果在机器管理员模式下将 [群发切换按键的显示] 设为 [有]，并且您勾选了 [群发] 复选框，则选择 [下一对象] 来选择中继接收方。
 - 如果将机器管理员模式下的 [重新输入通信对象] 设置为 [用速拨号码重新输入]，[下一对象] 将不显示。
 - 您最多可指定 20 个发送对象作为中继接收方。

3 按 < 启动 > 键。

■ 手动发送（拿起电话或免持听筒传输）

1 选择 [免持听筒 / 其他] 标签以显示 [免持听筒 / 其他] 画面。

2 拿起听筒，或选择 [免持听筒（手动发送 / 接收）]。

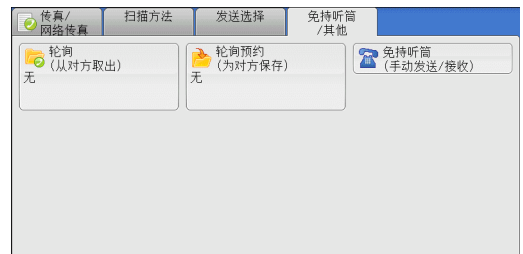

3 从下拉菜单中选择 [手动发送]。



4 使用显示在触摸屏上的键盘按以下格式输入号码。

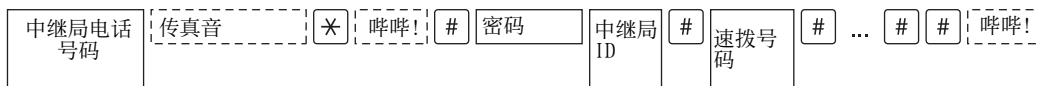

补充 · 您最多可指定 20 个发送对象作为中继接收方。

F 代码方式

您可以通过在机器上登记中继局的 F 代码和密码（如需要）执行中继群发。

- 补充
- 在使用 F 代码方式执行中继群发时，如果您设定了中继局接收密码，则您可使用密码。
 - 在富士施乐制造的、可作为初始中继局和中继局的机器之间执行中继群发时，我们建议您使用传真信号方式。
 - 确认中继局的 F 代码（子地址）和密码。

1 选择 [发送选择] 标签以显示 [发送选择] 画面。



2 选择 [F 代码通信]。



3 选择 [要求]。

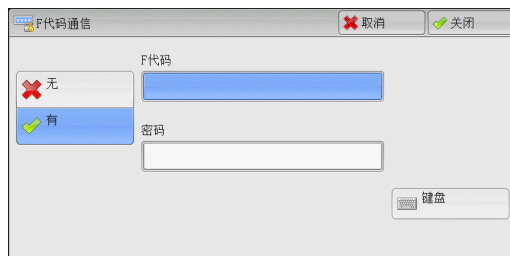

4 选择 [F 代码] 框，并使用数字键输入 F 代码。

补充 · 您最多可输入 20 位数字的 F 代码。

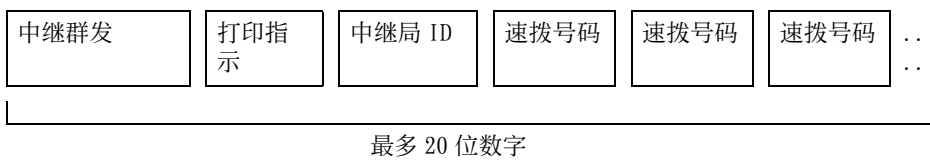

- 中继群发
中继局 ID 的数字位数：
1：当中继局 ID 和登记号码为两位数字时
2：当中继局 ID 和登记号码为三位数字时
- 打印指示
由 / 不由中继局输出
1：由中继局输出
0：不由中继局输出
- 中继局 ID
在中继局登记的初始中继局的登记号码。
如果设定了中继局 ID，将被通知初始中继局中继群发结果。
如果中继局 ID 为“00”或“000”，将不会通知初始中继局有关中继群发的结果。
- 速拨号码
指定给中继接收方的登记号码。
以下为 F 代码示例，表示在中继局输出、通知初始中继局（100）结果并执行中继群发到中继接收方（200、201、202 和 203）。
F 代码示例：21100200201202203

5 如需要，使用数字键输入密码。

远程中继群发（向远程地址执行中继群发）

远程中继群发功能包含两个或更多的中继群发操作并使用群发。

此功能在传输文件到多个远程机器时比中继群发更经济。

- 补充
- 远程中继群发可以从二级中继局执行。
 - 对于 IP 传真 (SIP)，只有 F 代码方式的中继群发可用。

有 3 种中继群发方式。

■ 传真信号方式

此方法采用富士施乐专有的通信步骤，仅用于支持中继群发功能的某些机器。

■ DTMF 方式

支持手动发送的 G3 传真机可执行远程中继群发。

■ F 代码方式

该方法可在支持 F 代码和中继群发功能的机器中使用。

传真信号方式

事先在初始中继局的登记号码中登记下列信息。

有关如何登记速拨号码的详情，请参照《管理员说明书》中的“第 5 章 规格设定 / 登记” > “登记 / 变更” > “通讯簿登记（速拨通信对象登记）”。

地点	目录
初始中继局	将中继局指定到登记号码（0001 到 2000）以设定中继群发功能。 <ul style="list-style-type: none"> • 登记初始中继局（已在主中继局上登记）的登记号码的后两位，作为中继局 ID。 • 登记二级中继局（已在主中继局上登记）的登记号码或组群拨号号码作为群发的接收方。

有关要登记在主中继局和次中继局中的设定项目的详情，请参照随其一起提供的说明文件。

- 1 选择远程中继群发登记的登记号码或组群拨号号码，然后按 < 启动 > 键。

DTMF 方式

DTMF 方式中有两种类型：自动发送和手动发送。

有关如何登记速拨号码的详情，请参照《管理员说明书》中的“第 5 章 规格设定 / 登记” > “登记 / 变更” > “通讯簿登记（速拨通信对象登记）”。

有关要登记在主中继局和次中继局中的设定项目的详情，请参照随其一起提供的说明文件。

补充 · 您可指定任何支持我们的 DTMF 方式功能的机器。

■ 自动发送（无需拿起听筒传输）

- 1 选择 [键盘] 以在触摸屏上显示键盘，并按以下格式输入。

一级中继局电话号码	!	*	\$	#	\	密码	中继局 ID	\	#	速拨号码	#	#	\$
-----------	---	---	----	---	---	----	--------	---	---	------	---	---	----

- 密码

预登记的 2 位数字号码

补充 · 默认为无密码。有关设定密码的详情，请联络我们的客户支持中心。如果密码未设定，则无需输入。

- 中继局 ID

在主中继局登记的初始中继局登记号码的后两位。

- 速拨号码

在主中继局登记的次中继局的登记号码。

您可将以上拨号格式登记到登记号码中，以使用登记号码发送传真。有关如何登记速拨号码的详情，请参照《管理员说明书》中的“第 5 章 规格设定 / 登记” > “登记 / 变更” > “通讯簿登记（速拨通信对象登记）”。

- 2 选择 [下一对象] 执行中继群发。

补充 · 在使用通讯簿或登记号码选择下一个接收方时，直接选择下一个接收方。如果在机器管理员模式下将 [连锁拨号] 设定为 [是]，则选择 [下一对象] 来选择下一个接收方。

- 如果将机器管理员模式的 [群发切换按键的显示] 设定为 [启动]，并且您勾选了 [群发] 复选框，则选择 [下一对象] 来选择下一个接收方。
- 如果将机器管理员模式下的 [重新输入通信对象] 设置为 [用速拨号码重新输入]，[下一对象] 将不显示。

■ 手动发送（拿起电话或免持听筒传输）

- 1 选择 [免持听筒 / 其他] 标签以显示 [免持听筒 / 其他] 画面。
- 2 拿起听筒，或选择 [免持听筒（手动发送 / 接收）]。

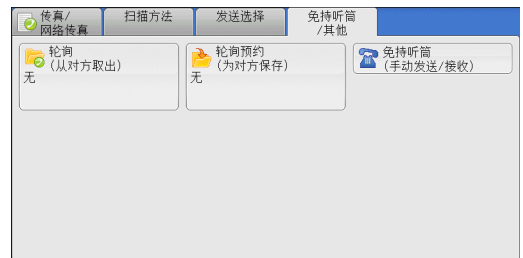

- 3 从下拉菜单中选择 [手动发送]。

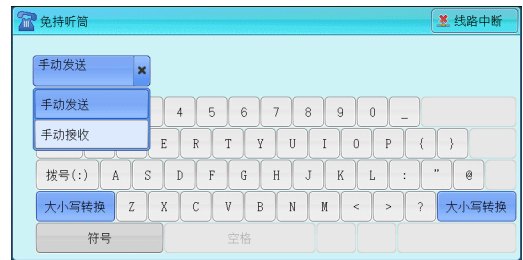

- 4 使用显示在触摸屏上的键盘按以下格式输入号码。

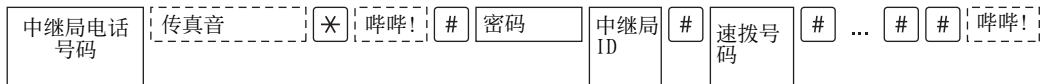

补充 · 您最多可指定 20 个发送对象作为中继接收方。

F 代码方式

如果使用机器作为执行远程中继群发的初始中继局，请确认主中继局的 F 代码及其密码（必需时）。

- 重要 · 在使用 F 代码方式执行远程中继群发时，主中继局和次中继局必须支持 F 代码方式及中继群发功能。
- 补充 · 在富士施乐制造的、可作为初始中继局和中继局的机器之间执行中继群发时，我们建议您使用传真信号方式。

- 1 选择 [发送选择] 标签以显示 [发送选择] 画面。

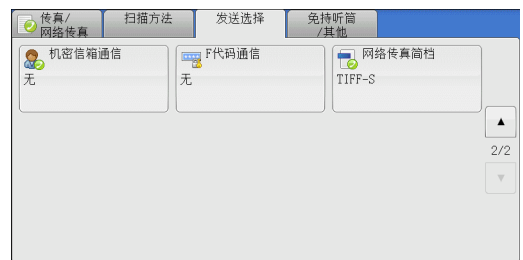

- 2 选择 [F 代码通信]。



3 选择 [要求]。

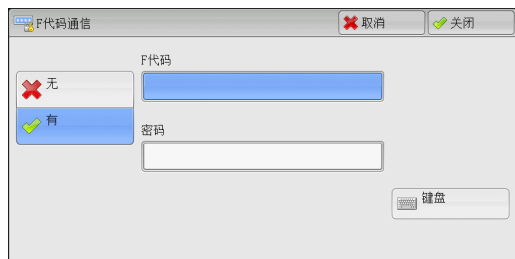

4 选择 [F 代码] 框，并使用数字键输入 F 代码。

补充 · 您最多可输入 20 位数字的 F 代码。

中继群发	打印指示	主中继局 ID	速拨号码	速拨号码	速拨号码	..
最多 20 位数字						

- 中继群发
主中继局 ID 的数字位数：
1：当主中继局 ID 和登记号码为两位数字时
2：当主中继局 ID 和登记号码为三位数字时
 - 打印指示
由 / 不由主中继局输出
1：由主中继局输出
0：不由主中继局输出
 - 主中继局 ID
在主中继局登记的初始中继局的登记号码。
如果设定了主中继局 ID，将被通知初始中继局远程中继群发的结果。
如果主中继局 ID 为“00”或“000”，将不会通知初始中继局有关远程中继群发的结果。
 - 速拨号码
指定给次中继局的登记号码。
- 5** 如需要，使用数字键输入密码。

接收传真

接收传真有两种模式：自动接收和手动接收。

在自动接收模式中，机器自动接收来自远程机器的传真。

在手动接收模式中，机器手动接收来自远程机器的传真。此模式便于在开始接收传真之前，确认发送方或使用外部电话确认是否为传真。

使用 G3-ID，允许机器拒绝来自特定传真号码或未知传真号码的传真。最多可登记 50 个要限制接收的传真号码。

- 限制接收来自特定传真号码的传真：

当发送方机器发送的 G3-ID 包含在已登记的限制接收传真号码中时，机器将限制接收该传真。

- 限制接收来自未知传真号码的传真：

当发送方机器未发送 G3-ID 时，机器将限制接收该传真。

G3-ID 包含登记在发送方机器中的电话号码和其他信息。

补充 · 对于 IP 传真 (SIP)，手动接收模式不可用。

您可在机器管理员模式下更改 [传真接收模式] 的默认值。有关如何更改默认值的详情，请参照《管理员说明书》中的“第 5 章 规格设定 / 登记” > “传真设定” > “传真动作控制” > “传真接收模式”。

有关如何拒绝来自特定传真号码或未知传真号码的传真的详情，请参照《管理员说明书》中的“第 5 章 规格设定 / 登记” > “传真设定” > “传真动作控制” > “限制接收的号码” 和 “限制接收未知号码”。

在自动接收 / 手动接收模式间切换

- 1 按 < 机器确认 (计数器确认) > 键。
- 2 在 [机器状态 / 报告输出] 画面上选择 [传真接收模式]。
- 3 选择 [手动接收] 或 [自动接收]。



■ 手动接收

手动接收来自远程机器的传真。该模式下，在开始接收传真之前，需要确认发送方或使用外部电话确认是否为传真。

当额外的线路被添加至机器时，即使选择了 [手动接收]，[传真接收模式] 也将被设为 [自动接收]。

■ 自动接收

自动接收来自远程机器的传真。

使用自动接收

当在 [机器状态 / 报告输出] 画面上将 [传真接收模式] 设为 [自动接收] 时, 可使用以下两种方法接收传真:

■ 自动切换为传真接收时

当有来电时, 机器在响铃特定时间后自动接收传真。

■ 在电话和传真接收之间自动切换时

当有来电时, 机器自动接收传真。如果有来电时机器响铃拿起话机通话。

使用手动接收

如果 [传真接收模式] 设为 [手动接收], 当机器出现响铃提示来电时, 可拿起外接电话听筒或选择显示画面上的 [免持听筒] 。

补充 · 我们建议在使用免持听筒功能时, 将监听器音量设为 [大]。有关如何更改线路监听器音量的详情, 请参照《管理员说明书》中的“第 5 章 规格设定 / 登记” > “通用设定” > “声音设定” > “线路监听器音量”。

1 当机器响铃时, 显示接收画面。

如果配有电话, 则可拿起电话听筒。否则, 从接收画面选择 [免持听筒] 。

2 确认是电话呼叫还是传真呼叫。

如果是电话呼叫, 可使用电话听筒通话。

如果是传真呼叫, 您将听到传真机发出响声。

补充 · 如果选择了 [免持听筒], 您将听到机器喇叭发出响声。但此时您不能与任何人通话。

3 按 < 启动 > 键。

4 如果已拿起电话听筒, 请在控制面板上的 < 数据 > 指示灯点亮时, 将其放回话机。

重要 · 确保将听筒正确放回至话机。否则, 听筒放在话机外的线路仍然为“忙音”。

使用信箱接收

使用 [信箱接收] 接收到的文件保存在信箱中。信箱中接收到文件之后, < 数据 > 指示灯点亮, 并且机器会打印机密信箱接收报告。[机密信箱接收报告] 列出信箱号码和信箱名称。

要使用 F 代码方式接收信箱中的文件, 请将以下信息通知发送方:

- F 代码 (子地址): 0 (指定 F 代码传输) 和保存文件的信箱号码
- 密码 (如必要的话): 保存文件的信箱密码

补充 · 对于 IP 传真 (SIP), 传真信号方式和 F 代码方式均可用。

· 对于 IP 传真 (SIP), 通过 VoIP 网关通信时, 使用传真信号方式的 [发送到信箱] 功能将不可用。只有使用 F 代码方式的 [发送到信箱] 功能可用。

· 机密信箱通信适用于 DTMF 方式。支持的符号为数字、“*”和“#”。

根据报告打印设定, 即使在信箱接收到文件后, 机密信箱接收报告也可能不会打印。有关 [机密信箱接收报告] 设定的更多详情, 请参照《管理员说明书》中的“第 5 章 规格设定 / 登记” > “通用设定” > “报告设定” > “机密信箱接收报告”。

有关如何打印保存在信箱中文件的详情, 请参照“打印信箱中的文件” (第 326 页)。

传真信息服务

有关订阅和高级操作步骤的详情，请参照相关的传真信息服务。

使用接收机

1 拿起电话。



2 从下拉菜单中选择 [手动接收]。

3 指定传真信息服务的传真号码。

- 您可以使用数字键、登记号码或单触式键指定呼叫目标，但不能使用通讯簿。
- 此外，还可使用画面上显示的键盘来指定呼叫目标。选择画面上的 [符号] 显示符号。

补充

- 当线路类型设为音频线路时，[拨号 (:)] 不会显示在画面上。如果您在使用脉冲线路时要发送键音（或者使用键音服务），请选择 [拨号 (:)]。
- 某些键音服务可能不可用，即使您设定电话发出键音。

4 如果机器连接到服务，您将听到语音提示。按照语音提示输入所需号码。

5 输入号码之后，按 <启动> 键。

补充

- 控制面板上的 <数据> 指示灯点亮，机器开始接收。

6 将听筒放回话机。

重要

- 确保将听筒正确放回至话机。否则，线路仍然为“忙音”。

不使用接收机

1 调整线路监听器音量。

我们建议将线路监听器音量设为 [大]，以便可以清楚地听见语音提示。

有关如何更改线路监听器音量的详情，请参照《管理员说明书》中的“第5章 规格设定 / 登记” > “通用设定” > “声音设定” > “线路监听器音量”。

2 在 [免持听筒 / 其他] 画面上选择 [免持听筒 (手动发送 / 接收)]。

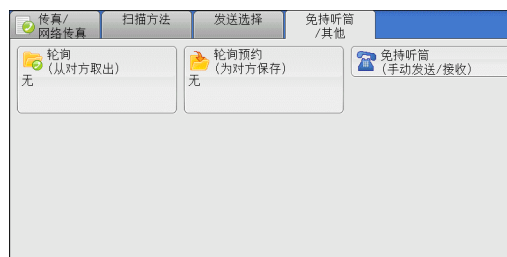

3 从下拉菜单中选择 [手动接收]。

4 指定传真信息服务的传真号码。

- 您可以使用数字键、登记号码或单触式键指定呼叫目标，但不能使用通讯簿。
- 此外，还可使用画面上显示的键盘来指定呼叫目标。选择画面上的 [符号] 显示符号。

- 补充
- 如果线路类型设为音频线路，不会显示 [拨号 (:)]。如果您在使用脉冲线路时要发送键音（或者使用键音服务），请选择 [拨号 (:)]。
 - 某些键音服务可能不可用，即使您设定电话发出键音。

5 如果机器连接到服务，您将听到语音提示。按照语音提示输入所需号码。

6 输入号码之后，按 <启动> 键。

5 扫描

本章节介绍扫描的基本操作和功能。

补充 · 在某些机型中，扫描功能不可使用。需要选装组件。有关更多详情，请联络我们的客户支持中心。

要使用扫描功能，需要进行网络设定。有关网络设定的更多详情，请参照《管理员说明书》中的“第9章 扫描仪环境设定”。

• 扫描步骤	242
• 扫描期间的操作	250
• 扫描（邮件发送）	253
• 扫描（模板保存）	274
• 扫描（PC 保存）	276
• 扫描（信箱保存）	287
• 扫描（USB 保存）	289
• 扫描（URL 发送）	295
• 扫描（WSD）	298
• 画质调整	301
• 扫描方法	305
• 输出格式	313

扫描步骤

本节说明基本扫描步骤。以下列出了每一步骤的参考部分：

步骤 1 放置原稿	242
步骤 2 选择功能	244
步骤 3 开始扫描作业	247
步骤 4 确认作业确认中的扫描作业	248
步骤 5 保存扫描的数据	249

步骤 1 放置原稿

有以下两种放置原稿的方法可供使用：

■ 输稿器

- 单张
- 多张

■ 稿台玻璃

- 单张
- 装订原稿，比如书籍

输稿器

输稿器支持尺寸从 125×85mm（标准尺寸：A5、A5 \square ）到 297×432mm（标准尺寸：A3、11×17"）的单页和多页原稿。

输稿器自动检测标准尺寸的原稿。对于非标准尺寸原稿，可在 [原稿尺寸输入] 画面中输入尺寸。

有关可以自动检测的原稿尺寸以及如何输入非标准原稿尺寸的更多详情，请参照“扫描尺寸（指定扫描尺寸）”（第 308 页）。

能被自动检测的标准原稿尺寸取决于机器管理员模式中的 [尺寸检测切换] 功能。有关尺寸检测切换的详情，请参照《管理员说明书》中的“第 5 章 规格设定 / 登记” > “通用设定” > “其他设定” > “尺寸检测切换”。

输稿器可接受以下原稿张数。

原稿类型（重量）	张数
薄纸（38-49g/m ² ）	110 张
普通纸（50-80g/m ² ）	110 张
厚纸（81-128g/m ² ）	75 张

- 重要
- 为避免卡纸，请使用稿台玻璃来处理折叠的或有折痕的、有补块、卷曲或反面印复写墨的原稿。
 - 不支持薄纸（38-49g/m²）的双面扫描。

有关扫描混合尺寸原稿的详情，请参照“混合尺寸检测（同时扫描混合尺寸的原稿）”（第 309 页）。

- 1 在放置原稿前，去除所有装订针或纸夹。

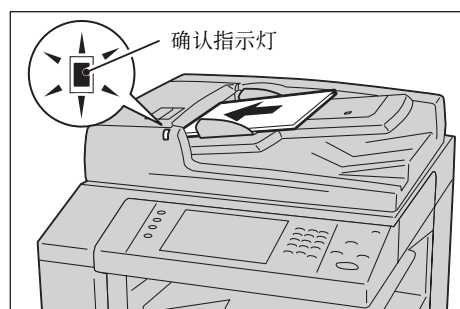

- 2 将原稿正面朝上（当原稿是双面时，正面朝上放置）放在输稿器的中间位置。

- 补充
- 一般情况下，按 [文字向左] 方向放置原稿。当从计算机上查看原稿时，其显示为 [文字向上] 方向。
 - 原稿放置正确时，确认指示灯点亮。如果指示灯未点亮，则机器可能检测到稿台玻璃上的原稿。重新放置原稿。

- 3 将原稿导杆调整到与放置的原稿尺寸相匹配的位置。

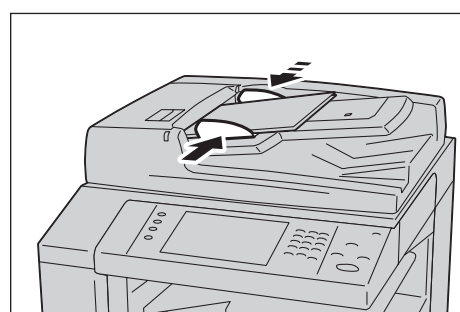

- 4 打开挡纸器。

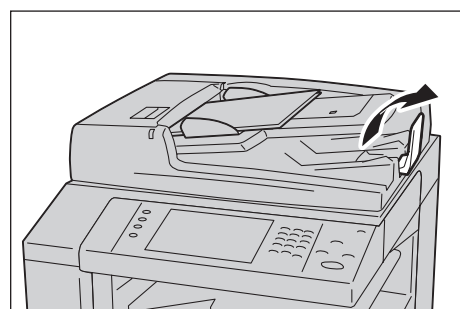

稿台玻璃

稿台玻璃支持单页、书籍或尺寸从 15×15mm 到 297×432mm（标准尺寸：A3、11×17"）的其他类似原稿。

重要 · 请务必在使用稿台玻璃后关闭原稿盖。

稿台玻璃自动检测标准尺寸的原稿。对于非标准尺寸原稿，可在 [原稿尺寸输入] 画面中输入尺寸。

有关可以自动检测的原稿尺寸以及如何输入非标准原稿尺寸的更多详情，请参照“扫描尺寸（指定扫描尺寸）”（第 308 页）。

能被自动检测的标准原稿尺寸取决于机器管理员模式中的 [尺寸检测切换] 功能。有关尺寸检测切换的详情，请参照《管理员说明书》中的“第 5 章 规格设定 / 登记” > “通用设定” > “其他设定” > “尺寸检测切换”。

⚠注意

请勿过度用力将较厚的原稿向稿台玻璃推压。这可能使玻璃破碎并导致人员受伤。

1 打开原稿盖。

- 重要**
- 确保触摸屏处于启动状态，然后放置原稿。否则，机器可能无法正确检测原稿尺寸。

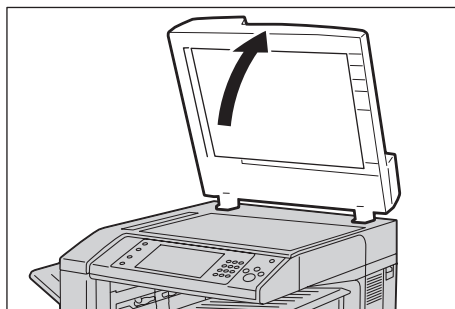
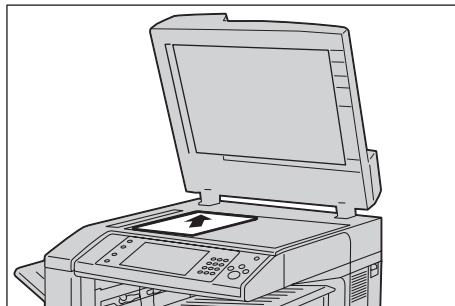
**2** 将原稿正面朝下，靠着稿台玻璃的顶部左上角排列放置。**3** 关闭原稿盖。**步骤 2 选择功能**

您可在 [菜单] 画面上选择以下扫描功能：[扫描 (邮件发送)]、[扫描 (信箱保存)]、[扫描 (模板保存)]、[扫描 (PC 保存)]、[扫描 (USB 保存)]、[扫描 (URL 发送)] 和 [扫描 (WSD)]。您可选择每种功能。

- 补充**
- 画面上显示的功能取决于机器的配置。
 - 当启用帐户管理功能时，可能需要用户识别符和密码。向机器管理员索取用户识别符和密码。
 - 要使用扫描功能，需要进行网络设定。有关网络设定的更多详情，请参照《管理员说明书》中的“第 9 章 扫描仪环境设定”。

■ 扫描 (邮件发送)

扫描文件，将扫描数据转化为 TIFF、JPEG、PDF、DocuWorks 或 XPS (XML Paper Specification) 后以邮件附件的形式发送扫描数据。

■ 扫描 (信箱保存)

扫描原稿并将扫描的数据保存到机器的信箱中。

您需要事先创建一个信箱。有关如何创建信箱的更多详情，请参照《管理员说明书》中的“第 5 章 规格设定 / 登记” > “登记 / 变更” > “信箱登记”。

■ 扫描 (模板保存)

使用在 CentreWare Internet Services 上创建的作业模板扫描原稿。

当启用 [扫描 (Home 保存)] 并且 [外部存取] 功能可用时，扫描的数据可根据认证的用户传送到不同的目的地。

有关创建作业模板的详情，请参照 CentreWare Internet Services 的帮助。

- 重要**
- 要显示 CentreWare Internet Services 的网上帮助，用户必须将环境连接到 Internet。通信费用将由用户承担。

■ 扫描 (PC 保存)

扫描原稿并通过 FTP 或 SMB 协议将扫描后的数据发送到网络计算机。

■ 扫描 (USB 保存)

扫描原稿并将扫描后的数据保存到 USB 内存设备中。

■ 扫描 (URL 发送)

扫描原稿并将扫描的数据暂时保存到机器中。通过邮件的形式通知用户保存扫描数据的位置的 URL。用户即可通过访问 URL 以取出扫描的数据。

■ 扫描 (WSD)

您可以扫描机器中的原稿并将扫描的数据保存到您的计算机中。您还可以将扫描的数据保存到另一台网络计算机中。

下表显示各种扫描功能可用的文件格式。

扫描	可选择的输出文件格式	输出文件格式						
		PDF	DocuWorks	XPS* ¹	TIFF	JPEG	RMP	PNG
扫描 (邮件发送)	扫描时使用控制面板	0* ²	0* ³	0	0	0	X	X
扫描 (PC 保存)		0* ²	0* ³	0	0	0	X	X
扫描 (USB 保存)		0* ²	0* ³	0	0	0	X	X
扫描 (URL 发送)		0* ²	0* ³	0	0	0	X	X
扫描 (信箱保存)	使用 CentreWare Internet Services	0* ²	0* ³	0	0	0	X	X
	使用信箱浏览器 ³	X	X	X	0	0	X	X
	使用 DocuWorks* ⁴	X	0* ³	X	X	X	X	X
	使用 EasyOperator	X	X	X	0	0	X	X
	使用 Adobe Acrobat* ⁴	0* ²	X	X	X	X	X	X
作业流程 (仅适用于 ApeosPort 系列)	新建作业流程	0* ²	0* ³	0	0	0	X	X
扫描 (模板保存)	创建作业模板	0	X	0	0	0	X	X
扫描 (WSD)	使用 Windows 的 [扫描问题]* ⁵	X	X	0	0	0	0	0

0 :可用

X :不可用

*1 : XPS 是 XML Paper Specification 的缩写

*2 : 在 Acrobat 4.0 或更高版本上受支持

*3 : 在 DocuWorks V4 或更高版本上受支持

*4 : TWAIN 兼容软件

*5 : Windows Vista Service Pack 2 或更高版本

补充 · 如果您对要保存的文件不指定文件名, 将会根据特定的规则自动为每个文件或文件夹指定文件名。例如, 文件名“img-123123456”表示文件是在 1 月 23 日的 12:34:56 时扫描的。X、Y 和 Z 分别表示十月、十一月和十二月。

以下举例说明如何将扫描的数据保存到信箱中。

1 按〈菜单〉键。

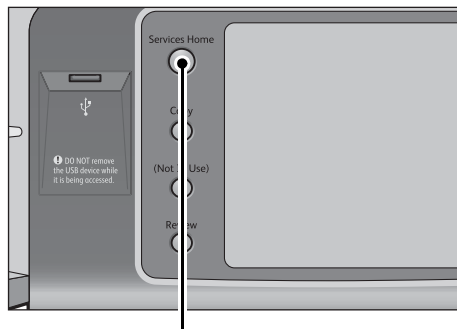

〈菜单〉键

2 选择 [扫描 (信箱保存)]。



3 如果之前的设定仍然存在，则按〈全部清除〉键。

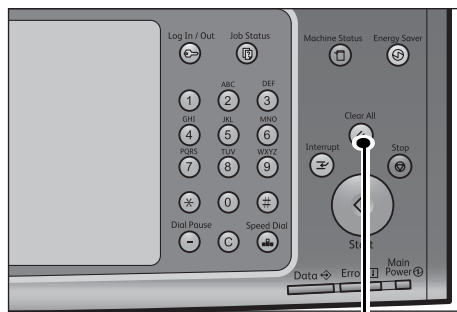

〈全部清除〉键

4 指定要保存扫描数据的信箱。



5 选择每个标签并根据需要配置功能。



以下列出了每个标签的参考部分。

“扫描 (信箱保存)” (第 287 页)

“画质调整” (第 301 页)

“扫描方法” (第 305 页)

“输出格式” (第 313 页)

当您使用其他扫描功能时，[扫描（信箱保存）] 替换为 [扫描（邮件发送）]、[扫描（模板保存）]、[扫描（PC 保存）]、[扫描（USB 保存）]、[扫描（URL 发送）] 或 [扫描（WSD）]。

以下列出了每种功能的参考部分。

- “扫描（邮件发送）”（第 253 页）
- “扫描（PC 保存）”（第 276 页）
- “扫描（USB 保存）”（第 289 页）
- “扫描（URL 发送）”（第 295 页）
- “扫描（模板保存）”（第 274 页）
- “扫描（WSD）”（第 298 页）

步骤 3 开始扫描作业

以下描述如何启动扫描作业。

有关如何在 [扫描（WSD）] 画面上启动扫描作业的详情，请参照“扫描（WSD）”（第 298 页）。

1 按 <启动> 键。

- 重要**
- 如果输稿器中已放有原稿，在传送过程中请不要按压原稿。
 - 如果检测到复制限制代码，机器将不会扫描文件。
- 补充**
- 如果出现问题，触摸屏上将显示错误信息。根据显示的信息解决问题。
 - 在扫描期间您可设置下一份作业。

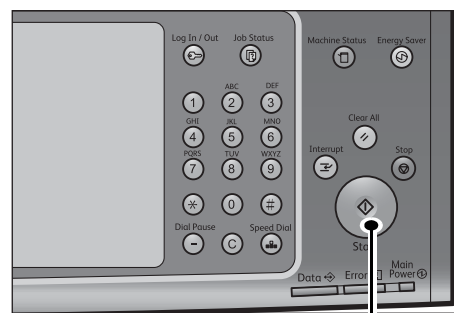

<启动> 键

■ 如果您有多份原稿

如果您有其他原稿要扫描，可在当前原稿正在扫描时选择触摸屏上的 [有下一张原稿]。此操作允许您将几份原稿扫描为单份数据。

最多可保存 999 页。

- 补充**
- 如果机器扫描的页数超出了此限制，机器将停止扫描。按照显示的信息中止操作或将已扫描的数据单独保存。

有关如何为扫描原稿设置最多保存页数的详情，请参照《管理员说明书》中的“第 5 章 规格设定 / 登记” > “扫描设定” > “其他设定” > “最多保存页数”。

2 扫描原稿时，选择 [有下一张原稿]。

- 补充**
- 使用输稿器时，在机器完成第一份原稿扫描之后，放置下一份原稿。
 - 如果 [有下一张原稿] 显示在右侧显示的画面中，并且在特定时间内没有任何操作，机器将自动假定没有其他的原稿。
 - 您可在选择 [有下一张原稿] 之后选择显示的 [扫描设定变更 ...]，对下一份原稿的扫描设定进行变更。

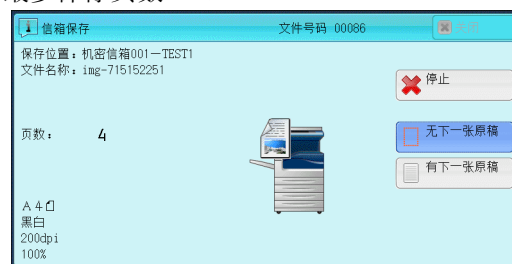

3 放置下一份原稿。

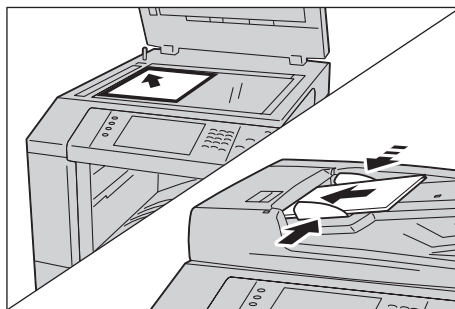

4 按<启动>键。 如果您有多份原稿，请重复步骤3和4。

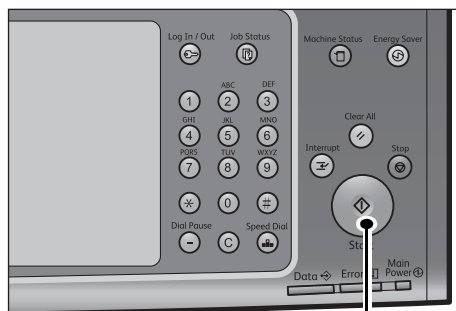

<启动>键

5 在所有原稿都已完成扫描之后，选择[无下一张原稿]。

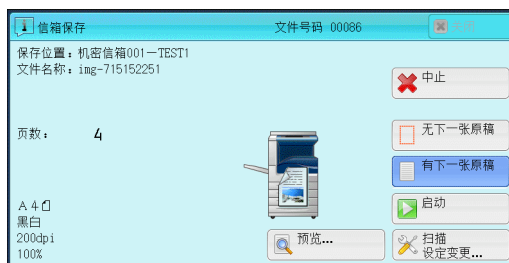

步骤 4 确认作业确认中的扫描作业

以下描述如何确认扫描作业的状态。

1 按<作业确认>键。

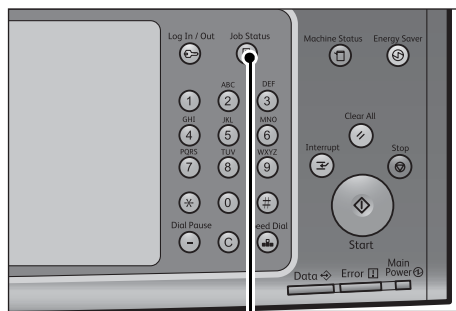

<作业确认>键

2 确认作业状态。

- 补充
- 选择 [▲] 返回到前一个画面，选择 [▼] 进入下一个画面。
 - 从下拉菜单中，可选择 [扫描 / 通信] 并显示需要的作业。

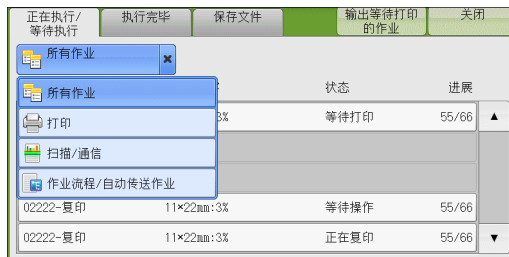

步骤 5 保存扫描的数据

如果您使用扫描（信箱保存）功能，通过以下方式可以把保存在机器信箱中的文件导入您的计算机：

■ 使用应用程序导入

使用网络扫描驱动程序。

请参照“导入到 TWAIN 兼容软件”（第 397 页）。

■ 使用信箱浏览器 3 导入

使用信箱浏览器 3（Fuji Xerox 应用程序软件）。

请参照“使用信箱浏览器 3 导入”（第 399 页）。

■ 使用 CentreWare Internet Services 导入

使用 CentreWare Internet Services。

请参照“使用 CentreWare Internet Services 导入”（第 402 页）。

■ 使用 EasyOperator 导入

使用 EasyOperator（Fuji Xerox 应用程序软件）。

请参照“使用 EasyOperator 导入”（第 403 页）。

扫描期间的操作

以下说明扫描期间的可用操作。以下列出了每项操作的参考章节。

停止扫描作业.....	250
扫描作业期间预览扫描的图像.....	251
更改扫描设定.....	252

停止扫描作业

要取消正在扫描的传真文件，请遵照下列步骤。

- 1 按控制面板上的 < 停止 > 键或触摸屏上的 [停止]。

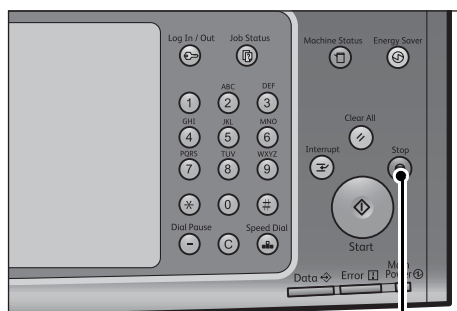

< 停止 > 键

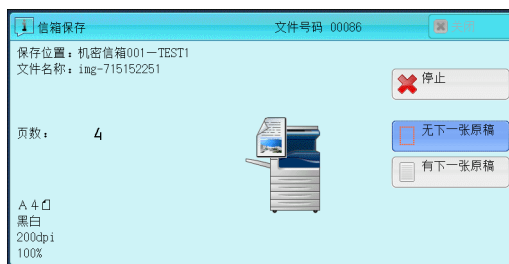

- 2 选择 [中止]。

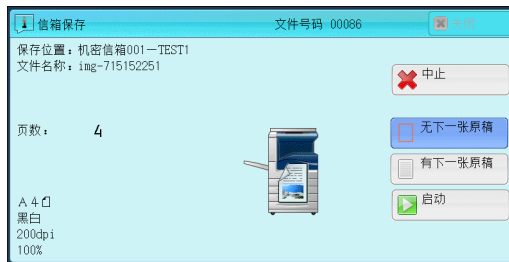

■ 若画面上未显示 [停止] 或 [中止] 按钮:

- 1 按 < 作业确认 > 键。

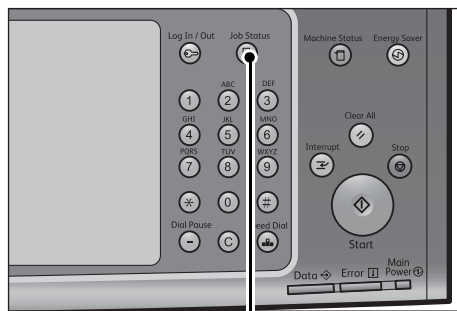

< 作业确认 > 键

2 选择要取消的作业。



3 选择 [中止]。

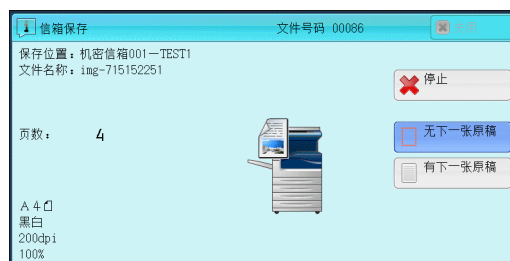

4 选择 [中止]。

- 补充
- 如果您取消作业，信箱中保存的扫描数据也将被删除。

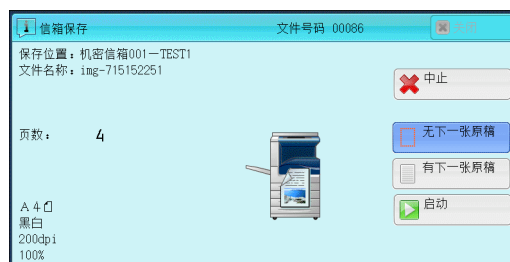

扫描作业期间预览扫描的图像

您可在扫描原稿时预览扫描的图像。

- 重要
- 如果 [高压缩 (MRC)] 设为 [有] 时，当在 [输出文件格式] 画面上勾选 [用 2 ~ 16 色扫描] 复选框或选择 Microsoft® Office 格式时，您将无法预览扫描图像。
- 补充
- 无法在机器的触摸屏上预览 [扫描 (WSD)] 的扫描图像。

1 选择 [有下一张原稿]。

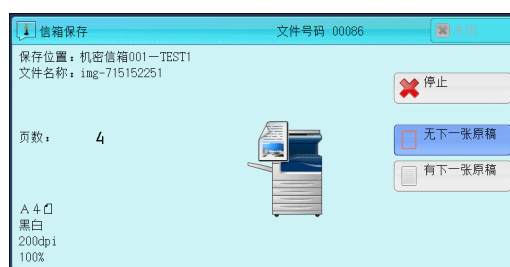

2 选择 [预览...], 显示预览画面。将显示最后扫描原稿的第一页。

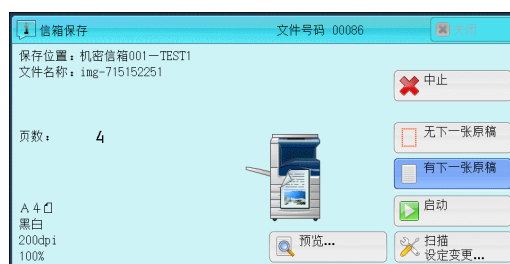

- 3 从下拉菜单中选择 [整页] 或 [放大] 指定视图尺寸，然后设定 [页面指定]。

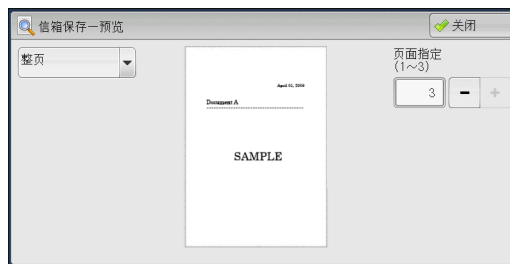

- 4 确认后，选择 [关闭] 以关闭预览画面。

更改扫描设定

您可在扫描文档时更改扫描设定。

补充 · 对于 [扫描 (WSD)]，无法在扫描文档时更改扫描设定。

- 1 选择 [有下一张原稿]。

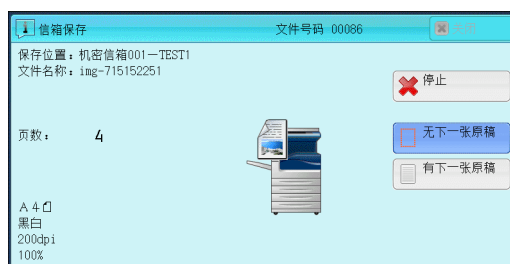

- 2 选择 [扫描设定变更...]。

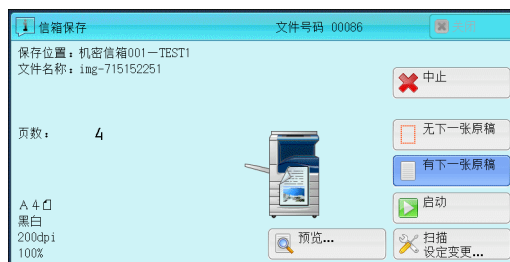

- 3 选择 [色彩模式]、[原稿画质]、[扫描分辨率]、[扫描浓度]、[原稿放置方向]、[双面原稿输送] 和 [扫描尺寸]。

以下列出了每一功能的参考部分。

- “色彩模式 (选择色彩模式)” (第 266 页)
- “原稿画质 (选择原稿画质)” (第 268 页)
- “发送画质 (指定扫描分辨率)” (第 306 页)
- “扫描浓度 / 清晰度 (调整扫描浓度和图像清晰度)” (第 302 页)
- “原稿放置方向 (指定放置原稿的方向)” (第 312 页)
- “双面原稿输送 (扫描原稿的双面)” (第 306 页)
- “扫描尺寸 (指定扫描尺寸)” (第 308 页)

- 4 按 <启动> 键。

扫描（邮件发送）

本节介绍您可在 [扫描（邮件发送）] 画面上选择的功能。扫描（邮件发送）功能允许您扫描原稿并将扫描后的数据作为邮件附件发送。以下列出了每一功能的参考部分：

通讯簿（指定邮件地址）	254
登记新的通信对象（在通讯簿中登记接收方）	259
使用单触式键指定目的地	261
键盘（输入地址）	261
添加发送方地址（添加发送方地址）	262
通信对象名称 / 邮件地址（编辑接收方）	264
发送方（设置发送方的地址）	265
主题（设定主题）	265
内容（输入邮件正文）	266
预览（扫描作业期间预览扫描的图像）	266
色彩模式（选择色彩模式）	266
双面原稿输送（扫描原稿的双面）	267
原稿画质（选择原稿画质）	268
输出文件格式（选择输出数据的文件格式）	268

您可自定义 [扫描（邮件发送）] 画面上显示功能的排列。有关更多详情，请参照《管理员说明书》中的“第5章 规格设定 / 登记” > “扫描设定” > “扫描画面显示设定” > “基本画面的功能显示”。

在选择 [菜单] 画面上的 [扫描（邮件发送）] 时，您可以为显示的画面设定 [扫描画面] 或 [通讯簿]。有关更多详情，请参照《管理员说明书》中的“第5章 规格设定 / 登记” > “扫描设定” > “扫描画面显示设定” > “邮件发送的初始显示画面”。

1 在 [菜单] 画面上选择 [扫描（邮件发送）]。



2 在 [扫描（邮件发送）] 画面上选择功能。

重要

- 您仅可指定对邮件而不是传真登记的接收方。
- 您不能通过数字键或群组使用速拨号码指定接收方。
- [键盘] 和 [添加发送方地址] 按钮的显示与否，取决于机器管理员模式中的设定。
- [邮件通讯簿] 是否显示取决于在机器管理员模式中对 [邮件发送的初始显示画面] 的设定。有关更多详情，请参照《管理员说明书》中的“第5章 规格设定 / 登记” > “扫描设定” > “扫描画面显示设定” > “邮件发送的初始显示画面”。



通讯簿（指定邮件地址）

以下描述如何使用通讯簿选择接收方。

补充 · 您不能使用通过数字键盘输入的速拨号码来指定已在通讯簿中登记的地址。

如果显示通讯簿类型 1

1 选择 [通讯簿]。

补充 · 按 [通讯簿] 时，您可以将通讯簿或目录服务设定为显示地址。在机器管理员模式下将 [规格设定 / 登记] > [系统设定] > [通讯簿设定] > [目录服务] 设定为 [有]，便可以使用目录服务。有关更多详情，请参照《管理员说明书》中的“第 5 章 规格设定 / 登记” > “通讯簿设定” > “通讯簿的初始显示—扫描”。

· 对于某些机型而言，目录服务不可用。需要选装组件。

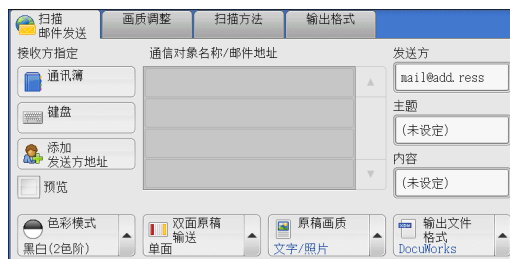

2 从通讯簿列表中选择接收方，然后从下拉菜单中选择 [对象]、[CC] 或 [BCC]。

补充 · 当指定多个接收方时，连续指定他们。

· 在消息字段中选择 [确认接收方] 对选中的值进行检查。您可以隐藏 [确认接收方] 以显示剩余内存容量。有关更多详情，请参照《管理员说明书》中的“第 5 章 规格设定 / 登记” > “通用设定” > “画面 / 按键的设定” > “确认通信对象 - 邮件”。

· 要通过其他方法检索接收方，请从 [邮件通讯簿] 画面上的下拉菜单中选择并切换到 [机器通讯簿]、[目录服务] 或 [IC 卡邮件地址]。下拉菜单中显示的方法取决于机器管理员模式中的设定。

重要 · 当指定一个电子邮件地址时，请确认该地址是否包含不允许使用的域。若是，则不能使用该地址。



■ 机器通讯簿

显示机器通讯簿列表。

请参照“如果选择 [机器通讯簿]”（第 255 页）。

■ 网络通讯簿

检索通讯簿中的接收方。

补充 · 仅 ApeosPort 系列机型支持此功能。

· 要显示 [目录服务检索]，需要在机器管理员模式下预先设定。

请参照“如果选择 [目录服务]”（第 255 页）。

■ IC 卡邮件地址

检索接收方 IC 卡中的地址数据。

补充 · 仅当连接了 IC 卡读卡器时，才会显示此项。

· 仅 ApeosPort 系列机型支持此功能。

· 要显示 [目录服务检索]，需要在机器管理员模式下预先设定。

请参照“如果选择 [机器通讯簿检索] 或 [目录服务检索]”（第 258 页）。

■ 如果选择 [机器通讯簿]

1 从 [通信对象名称] 下的列表中选择通信对象。

- 补充
- 选择 [▲] 返回到前一个画面，选择 [▼] 进入下一个画面。
 - 您可按字母顺序或速拨号码顺序对接收方进行分类。
 - 当在 [规格设定 / 登记] 下将 [初始显示语言] 设为 [英文] 时，您可按字母顺序或登记号码顺序将接收方分类。有关更多详情，请参照《管理员说明书》中的“第 5 章 规格设定 / 登记” > “通用设定” > “画面 / 按键的设定” > “初始显示语言”。



■ [列表 / 略图] (列表 / 略图)

允许您切换列表（5 项）或略图（15 项）中显示的接收方号码。

■

显示速拨号码列表。

■ 通信对象名

列出对象名称及其邮件地址。

■ 示开始号码

使用数字键输入速拨号码以在列表顶端显示邮件地址。

■ [I] 按钮

显示选定接收方的详细信息。

■ 登记新的通信对象

您可以登记新的通信对象。要登记新的通信对象，请使用画面键盘或使用当前接收方。有关如何登记新的通信对象的详情，请参照“键盘（输入地址）”（第 261 页）。

■ 全部

列出所有已登记的邮件接收方。

■ 字母数字

按字母顺序列出带有字母数字索引字符的登记接收方。

■ 检索

您可以设定 [简单检索] 或 [高级检索]。

可以按指定关键字进行 [简易检索]，或使用搜索条目进行 [高级检索]。

补充 · 要进行 [高级检索]，您可以设定多个检索条目。

■ 如果选择 [目录服务]

1 从左侧的下拉菜单中选择检索目标。

您可以选择 [名称]、[邮件地址]、[电话号码]、[办公室] 或 [部门] 作为检索目标。



- 补充 · 使用 CentreWare Internet Services 从 [过滤器设定] 按关键字进行检索（[快速检索]），不使用 [名称]、[传真号码] 或 [辅助项目]。有关更多详情，请参照 CentreWare Internet Services 的帮助。
- 重要 · 要显示 CentreWare Internet Services 的网上帮助，用户必须将环境连接到 Internet。通信费用将由用户承担。

2 从右侧的下拉菜单中选择高级检索条件。

您可以选择 [开头是]、[结尾是]、[包含]、[等于] 或 [已登记] 作为高级检索的检索条目。

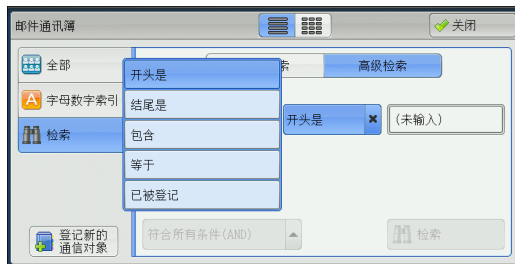

3 选中相应的框并输入文本。

有关如何输入字符的更多详情，请参照“输入文字”（第 65 页）。

■ 检索条目

选中复选框，启用检索条件。

■ 添加检索条目

选中复选框，创建新检索条目。

- 补充 · 如果您有多个检索条目，在下拉菜单中选择 [符合所有条件 (AND)] 或 [符合任一条件 (OR)]。

■ 通信对象名

使用接收方名称作为关键字进行检索。设定高级检索条件后，选中框以显示用于输入关键字的画面。最多可输入 32 个单字节字符（16 个双字节字符）。

示例：John Smith

■ 邮件地址

使用邮件地址作为关键字进行检索。设定高级检索条件后，选中框以显示用于输入关键字的画面。最多可输入 128 个字符。

示例：myhost@example.com

■ 电话号码

使用电话号码作为关键字进行检索。设定高级检索条件后，选中框以显示用于输入关键字的画面。最多可输入 60 个单字节字符（30 个双字节字符）。

■ 办公室

使用办公室名称作为关键字进行检索。设定高级检索条件后，选中框以显示用于输入关键字的画面。最多可输入 60 个单字节字符（30 个双字节字符）。

- 补充 · 此项可能不会显示，或根据机器管理员模式中的设定以不同的方式显示。

■ 部门

使用部门名称作为关键字进行检索。设定高级检索条件后，选中框以显示用于输入关键字的画面。最多可输入 60 个单字节字符（30 个双字节字符）。

- 补充 · 此项可能不会显示，或根据机器管理员模式中的设定以不同的方式显示。

有关如何更改检索目标的详情，请参照《管理员说明书》中的“第 5 章 规格设定 / 登记” > “通讯簿设定” > “目录服务”。

■ 检索

开始进行检索。检索结果在画面上列出。

如果显示通讯簿类型 2

1 选择 [通讯簿]。

- 补充
- 按 [通讯簿] 时，您可以将通讯簿或目录服务设定为显示地址。在机器管理员模式下将 [规格设定 / 登记] > [系统设定] > [通讯簿设定] > [目录服务] 设定为 [有]，便可以使用目录服务。有关更多详情，请参照《管理员说明书》中的“第 5 章 规格设定 / 登记” > “通讯簿设定” > “通讯簿的初始显示—扫描”。
 - 对于某些机型而言，目录服务不可用。需要选装组件。

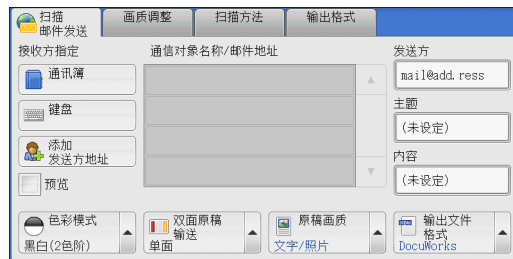

2 从通讯簿列表中选择接收方，然后选择 [对象]、[CC] 或 [BCC]。

- 补充
- 要指定多个接收方，请连续指定。
 - 在消息字段中选择 [确认接收方] 对选中的值进行检查。您可以隐藏 [确认接收方] 以显示剩余内存容量。有关更多详情，请参照《管理员说明书》中的“第 5 章 规格设定 / 登记” > “通用设定” > “画面 / 按键的设定” > “确认通信对象 - 邮件”。
 - 要通过其他方法检索接收方，请从 [邮件通讯簿] 画面上的下拉菜单中选择并切换到 [机器通讯簿列表]、[机器通讯簿指定文字 / 号码]、[机器通讯簿检索] 或 [目录服务检索]。下拉菜单中显示的方法取决于机器管理员模式中的设定。
- 重要
- 当指定一个电子邮件地址时，请确认该地址是否包含不允许使用的域。若是，则不能使用该地址。

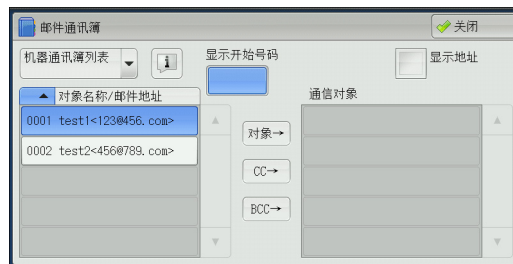

■ 机器通讯簿列表

显示机器通讯簿列表。

请参照“当选择 [机器通讯簿列表] 时”（第 258 页）。

■ 机器通讯簿指定文字 / 号码

检索使用登记速拨号码时设定的索引的号码或组群名称。

■ 机器通讯簿检索

检索本机通讯簿中的接收方。

请参照“如果选择 [机器通讯簿检索] 或 [目录服务检索]”（第 258 页）。

■ 目录服务检索

检索通讯簿中的接收方。

- 补充
- 使用 CentreWare Internet Services 从 [过滤器设定] 按关键字进行检索（[快速检索]），不使用 [名称]、[传真号码] 或 [辅助项目]。有关更多详情，请参照 CentreWare Internet Services 的帮助。

- 重要
- 要显示 CentreWare Internet Services 的网上帮助，用户必须将环境连接到 Internet。通信费用将由用户承担。

- 补充
- 仅 ApeosPort 系列机型支持此功能。
 - 要显示 [目录服务检索]，需要在机器管理员模式下预先设定。

请参照“如果选择 [机器通讯簿检索] 或 [目录服务检索]”（第 258 页）。

■ 通信对象名称 / 邮件地址

列出对象名称及其邮件地址。

■ 对象

设置所选的地址作为接收方。

■ CC

设置所选的地址作为抄送。

■ BCC

设置所选的地址作为暗送。

■ 示开始号码

使用数字键输入速拨号码以在列表顶端显示邮件地址。

■ [] 按钮

显示选定接收方的详细信息。

■ 显示地址

勾选此复选框以在列表中仅显示邮件地址。

当选择 [机器通讯簿列表] 时

- 1 从 [通信对象名称 / 邮件地址] 下的列表中选择通信对象。

补充

- 选择 [▲] 返回到前一个画面，选择 [▼] 进入下一个画面。
- 当在 [规格设定 / 登记] 下将 [初始显示语言] 设为 [英文] 时，您可按字母顺序或登记号码顺序将接收方分类。有关更多详情，请参照《管理员说明书》中的“第 5 章 规格设定 / 登记” > “通用设定” > “画面 / 按键的设定” > “初始显示语言”。



如果选择 [机器通讯簿指定文字 / 号码]

- 1 输入关键字，检索地址。

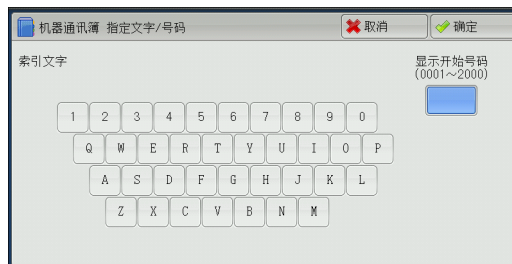

如果选择 [机器通讯簿检索] 或 [目录服务检索]

- 1 输入关键字，检索地址。

补充

- 当选择 [机器通讯簿检索] 时，将出现右侧显示的画面。
- 如果使用了多个关键字，将使用 AND 句子进行搜索。

有关如何输入字符的更多详情，请参照“输入文字”（第 65 页）。

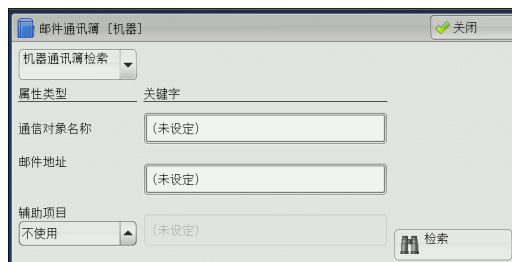

■ 通信对象名

使用接收方名称作为关键字进行检索。选择 [关键字] 显示输入关键字的画面。最多可输入 32 个单字节字符（16 个双字节字符）。

示例：John Smith

■ 邮件地址

使用邮件地址作为关键字进行检索。选择 [关键字] 显示输入关键字的画面。最多可输入 128 个字符。

示例：myhost@example.com

■ 辅助项目

选择此选项以使用接收方名称和邮件地址之外的其他关键字进行搜索。

从 [辅助项目] 中选择任意选项，然后单击 [关键字] 下的框以显示输入关键字的画面。关键字最多可输入 60 个单字节字符（30 个双字节字符）。

补充 · 您仅可选择一个辅助项目。

• 不使用

不使用任何辅助项目进行关键字搜索。

• 辅助项目 1（电话号码）

[电话号码] 设为默认值。选择后，将使用电话号码进行关键字检索。

• 辅助项目 2（Office）

[Office] 设为默认值。选择后，使用办公室名称进行关键字检索。

• 辅助项目 3（Department）

[Department] 设为默认值。选择后，将使用部门名称进行关键字检索。

有关如何更改辅助项目设定的详情，请参照《管理员说明书》中的“第 5 章 规格设定 / 登记” > “网络设定” > “外部认证服务器 / 目录服务设定” > “通讯簿设定” > “目录服务”。

■ 关键字

选择关键字项目，然后输入关键字。

■ 检索

开始进行检索。检索结果在画面上列出。

登记新的通信对象（在通讯簿中登记接收方）

可以在通讯簿中登记地址。也可以登记在 [基本扫描画面] 中指定的当前接收方。

1 选择 [登记新的通信对象]。



2 选择登记通信对象的方法。

■ 新建

使用键盘输入新的通信对象。

■ 从当前指定的通信对象登记

从 [基本扫描画面] 上指定的当前通信对象选择要登记的通信对象。

补充 · 如果未在 [基本扫描画面] 上指定通信对象，则无法选择此项目。

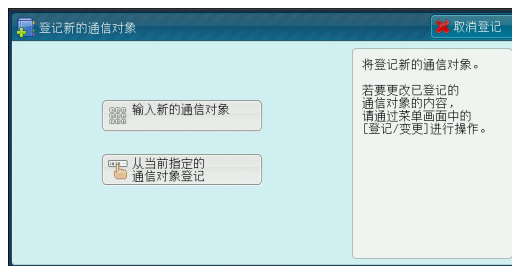

选择 [新建] 时

3 使用画面上显示的键盘输入最多 128 个单字节字符的邮件地址。

4 选择 [下一画面] 。

补充 · 要返回到上一画面，请按 [返回] 键。

选择 [从当前指定的通信对象登记] 时

3 选择要登记的通信对象。

4 选择 [下一画面] 。

补充 · 要返回到上一画面，请按 [返回] 键。

5 选择 [名称] ，使用画面上显示的键盘输入名称，然后选择 [确定] 。

有关如何输入字符的更多详情，请参照“输入文字”（第 65 页）。



6 要更改索引文字，选择 [索引文字] ，从画面上显示的键盘中选择新字符，然后选择 [确定] 。

您可以登记一个字母数字索引字符，用作搜索通讯簿的关键词。

有关如何输入字符的更多详情，请参照“输入文字”（第 65 页）。

7 要更改登记号码，选择 [变更] ，从列表中选择号码，然后选择 [确定] 。

8 选择 [下一画面] 。

9 指定设定。

显示以下项目：

- 通信对象类型
- 邮件地址
- 通信对象名
- 索引文字
- 姓氏
- 名字
- 辅助项目 1
- 辅助项目 2
- 辅助项目 3

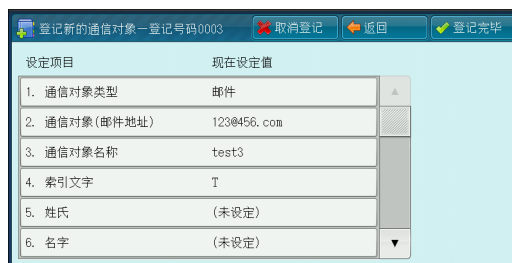

10 选择 [已登记]。

补充 · 要返回到上一画面，请按 [返回] 键。

使用单触式键指定目的地

您可以使用单触式键从通讯簿中指定邮件地址和其他信息。

单触式键对应于 0001 到 0070 或 0001 到 0060 的速拨号码。

例如，当您想拨的号码对应于速拨号码 0001 时，按单触式键 <1>。

- 补充 · 将速拨号码和作业记忆分配给单触式键有两种方法。请选择其中一种。默认情况下，设定为 [类型 1]。
- [类型 1]
键 1-70 用于速拨号码，它们对应于登记速拨号码 0001-0070，而键 M01-M02 用于作业记忆，它们对应于登记作业记忆 1-2。
 - [类型 2]
键 1-60 用于速拨号码，它们对应于登记速拨号码 0001-0060，而键 61-70、M01-M02 用于作业记忆，它们对应于登记作业记忆 1-12。
- 当机器显示 [邮件] 画面、[画质调整] 画面、[扫描方法] 画面或 [输出格式] 画面时，可以使用单触式键。当显示弹出菜单或在选择某项后出现其他画面时，该键不可用。在机器显示 [画质调整]、[扫描方法] 或 [输出格式] 画面时按下单触式键，画面会自动切换到 [邮件] 画面。

1 按单触式键。确认触摸屏上显示出单触式键指定的接收方（邮件地址）。

- 重要 · 单触式键具有一个传感器，可用于检测当前打开的单触键（1-24、25-48 或 49-M02）的页面。在按单触式键之前，完全翻转面板，然后把手从面板上拿开。切勿在您翻开单触键面板时按键。
- 请勿在单触式键旁边放置物体或在上面积倒液体。

- 补充 · 翻开单触式键面板，按速拨号码 25 及以上的单触式键。
- 要重新输入该值，选择触摸屏上显示的接收方（邮件地址），然后在弹出菜单上选择 [删除]。

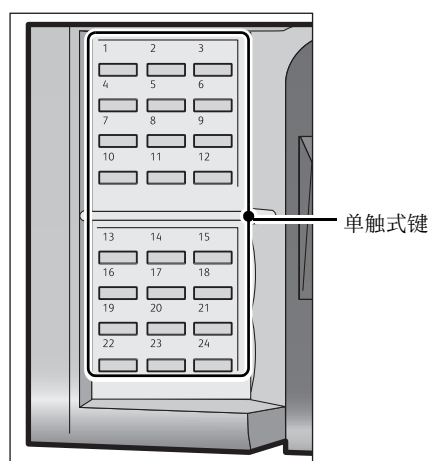
**键盘（输入地址）**

您可使用键盘输入邮件地址。

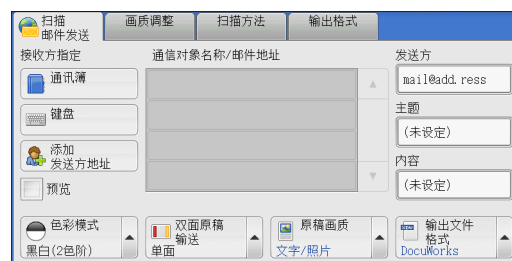
1 选择 [键盘]。

- 2 使用画面上显示的键盘输入最多 128 个字符的邮件地址。

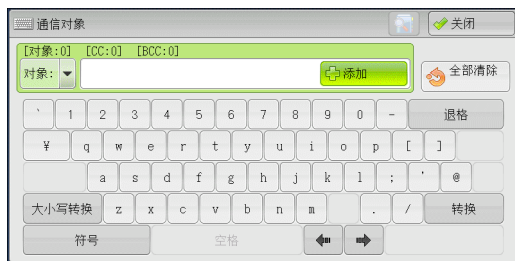

■ 对象 /CC/BCC

允许您从下拉菜单中切换通信对象类型（对象 /CC/BCC）。

■ 添加

允许您向多个接收方发送邮件时添加信箱地址（群发）。

■ 全部清除

删除所有输入的邮件地址。

■ 退格

向后移动光标删除一个字符。

■ 大小写转换

用于输入大写字母字符。

■ 符号

显示符号。使用此按钮以输入邮件地址符号。

添加发送方地址（添加发送方地址）

可将发送方地址添加到 [对象]、[CC] 或 [BCC]。

- 1 选择 [添加发送方地址]



- 2 选择任意项。

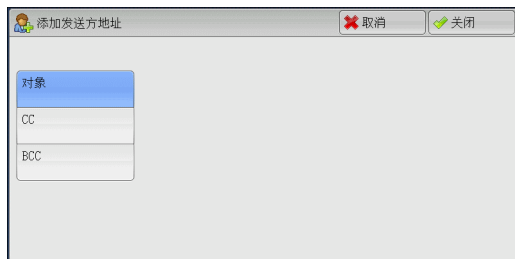

■ 对象

将发送方地址添加到 [对象]。

■ CC

将发送方地址添加到 [CC]。

■ BCC

将发送方地址添加到 [BCC]。

通信对象名称 / 邮件地址（编辑接收方）

您可使用显示的弹出菜单确认、删除或编辑通信对象名称 / 邮件地址。

- 1 从 [通信对象名称 / 邮件地址] 列表中选择要删除、确认或编辑的通信对象名称 / 邮件地址。



- 2 从弹出菜单中选择任意项。

■ 删除

删除选定的接收方。

■ 确认 / 变更

显示 [通知对象的确认 / 变更] 画面，您可以在此处确认或编辑接收方。

补充 · 接收方可能无法编辑，取决于机器管理员模式中的设定。

请参照“ [通知对象的确认 / 变更] 画面 ”（第 264 页）。

■ 取消

隐藏弹出菜单。

[通知对象的确认 / 变更] 画面

此画面允许您确认和更改接收方的设定。

- 1 选择要更改的项目。
- 2 选择 [确认 / 变更]。

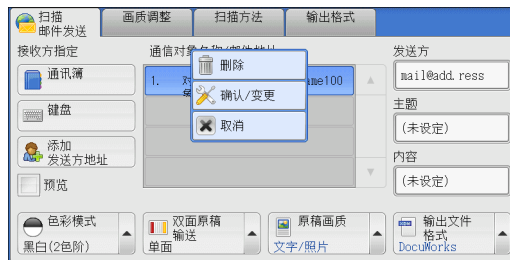

- 3 选择任意项。

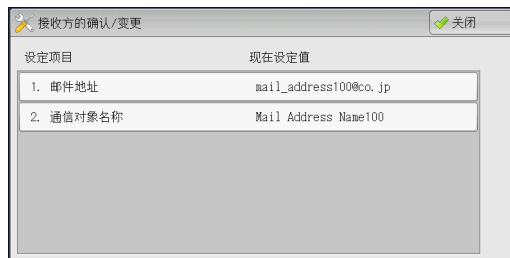

■ 邮件地址

要更改邮件地址，请选择 [确认 / 变更] 以显示键盘并输入新地址。

■ 通信对象名

要更改通信对象名称，请选择 [确认 / 变更] 以显示键盘并输入新的名称。

当您从通讯簿中指定接收方，并且该接收方名称已在通讯簿中登记时，将显示该接收方名称。

发送方（设置发送方的地址）

指定发送方的邮件地址。您只能指定一个地址作为发送方地址。

- 补充
- 选择 [机器帐户登录] 时，登记在用户信息中的邮件地址将自动设为发送方地址。有关用户信息的更多详情，请参照《管理员说明书》中的“第 5 章 规格设定 / 登记” > “帐户管理” > “用户登记 / 总计确认”。
 - [发送方] 可能无法编辑，取决于机器管理员模式中的设定。

1 选择 [发送方] 。

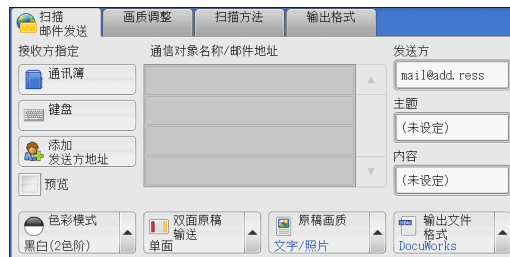

2 从显示的弹出菜单中选择任意项。

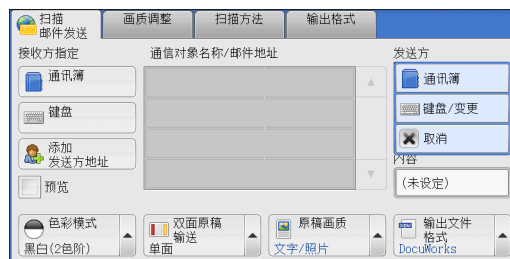

■ 从通讯簿选择

允许您从通讯簿中选择发送方的邮件地址。

有关通讯簿的详情，请参照“通讯簿（指定邮件地址）”（第 254 页）。

■ 键盘 / 变更

允许您使用显示的键盘输入发送方的邮件地址，最多可输入 128 个字符。

■ 取消

隐藏弹出菜单。

主题（设定主题）

您可使用以下步骤指定邮件主题。

■ 自动设定

自动将邮件主题设为 [从 XXX 扫描数据]（其中 XXX 是机器的主机名称）。

■ 若要设定用户定义的邮件名称

1 选择 [主题] 。

2 使用显示的键盘输入主题，最多可输入 128 个字符（64 个双字节字符）。

有关如何输入字符的更多详情，请参照“输入文字”（第 65 页）。

内容（输入邮件正文）

您可使用以下步骤输入邮件正文。

- 1 选择 [内容]。
- 2 使用显示的键盘输入内容，最多可输入 512 个字符（256 个双字节字符）。有关如何输入字符的更多详情，请参照“输入文字”（第 65 页）。

预览（扫描作业期间预览扫描的图像）

您可在扫描原稿时预览扫描的图像。

- 1 勾选 [预览] 复选框。

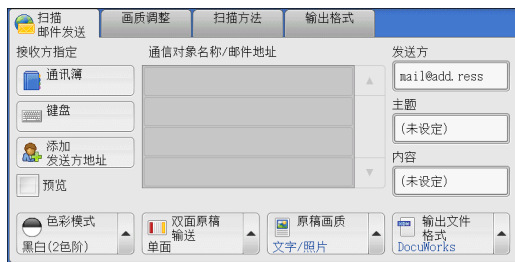

- 2 文件扫描后，预览扫描的图像。

重要 · 如果 [高压压缩 (MRC)] 设为 [有] 时，当在 [输出文件格式] 画面上勾选 [用 2 ~ 16 色扫描] 复选框或选择 Microsoft® Office 格式时，您将无法预览扫描图像。

色彩模式（选择色彩模式）

此功能允许您设置扫描文件的色彩模式。

- 补充**
- 当在 [输出文件格式] 画面上将 [光学字符识别 (OCR)] 设为 [有] 时，仅可选择 [黑白 (2 色阶)]。要启用 [灰度 (256 色阶)] 和 [全彩]，需要图像压缩组件（选装）。有关更多详情，请联络我们的客户支持中心。
 - [色彩模式] 未在 [邮件] 画面上显示，这取决于机器管理员模式中的设定。此时，应从 [详细设定] 画面上设定 [色彩模式]。

- 1 从通过选择 [色彩模式] 显示的菜单中选择任意项。

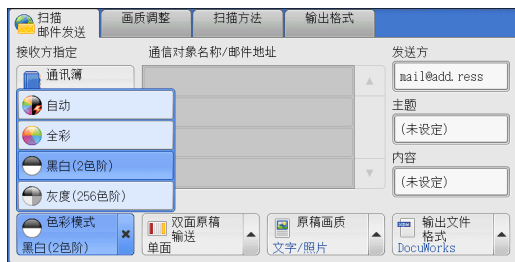

■ 自动

原稿色彩由机器自动确定。如果原稿为彩色，机器将按全彩扫描，否则执行单色扫描。

- 补充**
- 当在 [输出文件格式] 画面上将 [高压压缩 (MRC)] 设为 [有] 或选择 Microsoft® Office 格式时，[黑白 (2 色阶)] 不可选。
 - 当您选择 [自动] 时，[画质调整] 画面上的可用功能与对彩色文件选择 [色彩模式] 中的 [全彩] 或对单色文件选择 [色彩模式] 中的 [黑白 (2 色阶)] 时的可用功能相同。

■ 全彩

选择此项以扫描彩色原稿。

■ 黑白（2 色阶）

以黑白 2 色扫描原稿。您可在 [原稿画质] 中选择原稿画质。

补充 · 当在 [输出文件格式] 画面上将 [高压缩 (MRC)] 设为 [有] 或选择 Microsoft® Office 格式时, [黑白 (2 色阶)] 不可选。

■ 灰度 (256 色阶)

用灰度 (256 色阶) 扫描原稿。把阴影添加到单色, 创建渐变的半色调。适合包含无法通过黑白 (双色) 再现的色阶的原稿。

双面原稿输送（扫描原稿的双面）

您可将单面或双面原稿扫描为单面或双面副本。

通过设定装订类型, 可在相同方向扫描原稿的正反面。

补充 · [双面原稿输送] 未在 [邮件] 画面上显示, 这取决于机器管理员模式中的设定。此时, 应从 [扫描方法] 画面上设定 [双面原稿输送]。

- 1 从通过选择 [双面原稿输送] 显示的菜单中选择任意项。



■ 单面

选择此项, 仅扫描原稿单面。

■ 双面（左右对开）

当双面原稿的正反面方向相同时选择此项。

■ 双面（上下对开）

当双面原稿的正反面方向相反时选择此项。

■ 详细设定 ...

显示 [双面原稿输送] 画面。

请参照“[双面原稿输送] 画面”（第 267 页）。

[双面原稿输送] 画面

此画面允许您选择原稿的状态和方向。

■ 单面

选择此项, 仅扫描原稿单面。

■ 双面

选择此项, 扫描原稿双面。

■ 原稿状态

选择 [双面] 时显示此项。

- 左右对开

当双面原稿的正反面方向相同时选择此项。

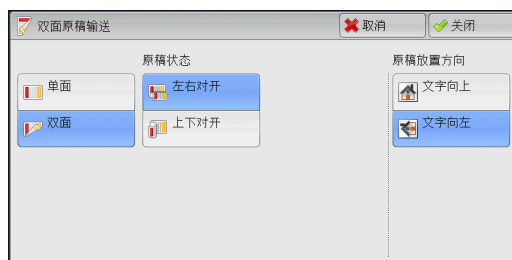

- 上下对开
当双面原稿的正反面方向相反时选择此项。

■ 原稿放置方向

指定放置原稿的方向。

如果您将原稿顶部朝向稿台玻璃或输稿器左边放置，并且选择 [文字向左]，当从计算机画面中查看文件时，文件显示为正确的放置方向。

如果 [输出文件格式] 设为 [TIFF/JPEG 自动选择]、[TIFF] 或 [JPEG]，则按 [文字向左] 方向放置原稿。当从计算机画面查看文件时，文件显示为 [文字向上] 方向。

补充 · 如果 [原稿放置方向] 不同于实际的原稿方向，机器检测原稿顶部会出错。

- 文字向上
当原稿顶部朝向稿台玻璃或输稿器上边放置时，选择此项。
- 文字向左
当原稿顶部朝向稿台玻璃或输稿器左边放置时，选择此项。如果原稿顶部朝向左侧（横向文字）放置时，始终确保选择 [文字向左]。

原稿画质（（选择原稿画质））

当您在 [色彩模式] 中选择 [黑白 (2 色阶)] 时，选择原稿画质。

补充 · [原稿画质] 未在 [邮件] 画面上显示，这取决于机器管理员模式中的设定。此时，应从 [扫描方法] 画面上设定 [原稿画质]。

- 1 从通过选择 [原稿画质] 显示的菜单中选择任意项。

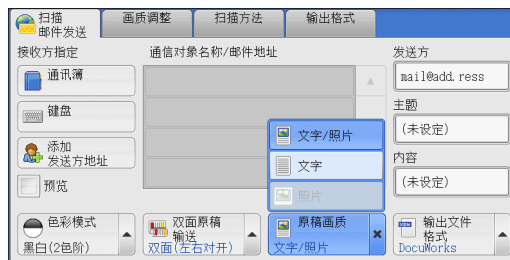

■ 文字 / 照片、文字

如果扫描原稿包含文字和照片，选择此项。本机自动识别文字 / 照片区域，并对每个区域应用最佳原稿质量。

■ 文字

如果扫描文字较清晰，选择此项。

■ 照片

扫描照片时选择此项。

补充 · 当在 [输出文件格式] 画面上将 [光学字符识别 (OCR)] 设为 [有] 时，[照片] 不可选。

输出文件格式（选择输出数据的文件格式）

您可以选择扫描数据的文件格式。

- 补充 · 如果安装了图像压缩组件（选装），机器可采用高压缩率保存 PDF、DocuWorks 和 XPS 文件。
- 如果安装了图像压缩组件（选装），可使用 2 ~ 16 色扫描功能对含有少量色彩的扫描数据进行压缩。有关更多详情，请参照“2 ~ 16 色扫描”（第 272 页）。

- [输出文件格式] 未在 [邮件] 画面上显示，这取决于机器管理员模式中的设定。此时，应从 [输出格式] 画面上设定 [输出文件格式]。

1 从通过选择 [输出文件格式] 显示的菜单中选择任意项。

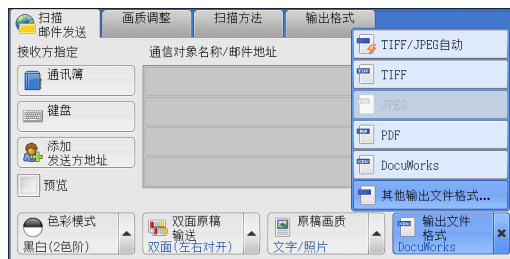

■ TIFF/JPEG 自动选择

自动选择 JPEG 或 TIFF。为每页决定文件格式：全彩和灰度（256 色阶）页面使用 [JPEG]，单色页面使用 [TIFF]。

■ TIFF

按 TIFF 格式保存扫描数据。

■ JPEG

按 JPEG 格式保存扫描数据。当在 [色彩模式] 中选择了 [全彩] 或 [灰度（256 色阶）] 时，此选项可用。

■ PDF

按 PDF 格式，保存扫描数据。

补充 · PDF 文件的版本为 Adobe® Acrobat® 4.0（PDF 1.3）。

■ DocuWorks

按 DocuWorks 格式，保存扫描数据。

补充 · 若要浏览或打印计算机上的 DocuWorks 文件，您需要以下软件。

- DocuWorks 4.0 或更高版本
- DocuWorks Viewer Light 4.0 或更高版本
- DocuWorks Viewer Light for Web 4.0 或更高版本

■ 详细设定 ...

显示 [输出文件格式] 画面。

请参照“[输出文件格式] 画面”（第 269 页）。

[输出文件格式] 画面

此画面允许您对 [输出文件格式] 选择所有可用的选项。

1 选择任意项。

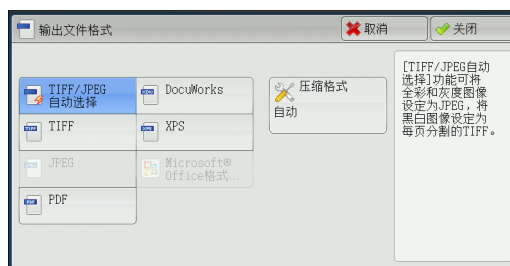

■ TIFF/JPEG 自动选择

自动选择 JPEG 或 TIFF。为每页决定文件格式：全彩和灰度（256 色阶）页面使用 [JPEG]，单色页面使用 [TIFF]。

■ TIFF

按 TIFF 格式保存扫描数据。

■ JPEG

按 JPEG 格式保存扫描数据。当在 [色彩模式] 中选择了 [全彩] 或 [灰度 (256 色阶)] 时，此选项可用。

■ PDF

按 PDF 格式，保存扫描数据。

补充 · PDF 文件的版本为 Adobe ? Acrobat ? 4.0 (PDF 1.3)。

■ DocuWorks

按 DocuWorks 格式，保存扫描数据。

补充 · 若要浏览或打印计算机上的 DocuWorks 文件，您需要以下软件。

- DocuWorks 4.0 或更高版本
- DocuWorks Viewer Light 4.0 或更高版本
- DocuWorks Viewer Light for Web 4.0 或更高版本

■ XPS

按 XPS 格式，保存扫描数据。

■ Microsoft® Office

按 Microsoft® Word (doc) 或 Microsoft® Excel (xls) 格式，保存扫描数据。

显示 [输出文件格式 -Microsoft® Office 格式] 画面。有关更多详情，请参照 “[输出文件格式 -Microsoft® Office 格式] 画面” (第 273 页)。

重要 · 除 doc 或 xls 以外的 Microsoft® Office 格式不适用于此功能。

· 该功能使用 OCR (光学字符识别) 技术。根据初始状况，可能会发生识别错误或图形信息缺失。

补充 · 对于某些机型而言，此功能不可用。需要选装配件。有关更多详情，请联络我们的客户支持中心。

· 要在计算机上浏览、编辑或打印 Microsoft® Word/Microsoft® Excel 文件，需要以下软件之一：

- Microsoft® Office 2003
- Microsoft® Office 2007
- Microsoft® Office 2010
- Microsoft® Office XP

· 当 [色彩模式] 设为 [自动]、[全彩] 或 [灰度 (256 色阶)]，且 [扫描分辨率] 设为 [300dpi] 时，此功能可用。

■ 压缩格式

允许您为扫描的图像数据选择压缩格式。

补充 · 当您选择 [自动] 时，将使用以下压缩格式。

- 当对黑白图像将 [原稿画质] 设为 [文字 / 照片] 时：MMR
- 当对黑白图像将 [原稿画质] 设为 [照片] 时：MMR
- 对于灰度 (256 色阶) 和彩色图像：JPEG

· 当您选择 [TIFF]、[DocuWorks] 或 [XPS] 并在 [输出文件格式] 下的 [压缩格式] 中选择 [手动指定] 时，可从 [MH] 和 [MMR] 中选择 [黑白页面] 的压缩格式。

- 如果您选择 [PDF]，并在 [输出文件格式] 下的 [压缩格式] 中选择了 [手动指定]，则可从 [MH]、[MMR]、[JBIG2(算术编码)] 及 [JBIG2(霍夫曼编码)] 中选择 [黑白页面] 的压缩格式，或从 [JPEG] 和 [Flate] 中选择 [灰度 (256 色阶)/彩色页面] 的压缩格式。选择 [Flate] 会使用比 [JPEG] 更高的压缩率保存图像数据。
- 当您选择 [Microsoft® Office 格式] 时，将无法选择 [压缩格式]。
- 您无法获取未压缩（原始）格式的灰度 (256 色阶) 或彩色图像。

■ 高压缩 (MRC)

允许您使用高压缩率保存 PDF、DocuWorks 和 XPS 文件。

- 重要**
- 如果在启用 [高压缩 (MRC)] 时使用 [扫描 (邮件发送)] 或 [扫描 (PC 保存)] 功能扫描原稿，扫描数据的图像画质可能与启用 [高压缩 (MRC)] 时使用 CentreWare Internet Services 从信箱取回数据时的图像画质不同。
 - DocuWorks 5.0.x 和早期版本（包括试用版）不支持高压缩 DocuWorks 文件。
- 补充**
- 若要浏览或打印计算机上的 DocuWorks 文件，您需要以下软件。
 - DocuWorks 6.0 或更高版本
 - DocuWorks Viewer Light 5.1 或更高版本
 - DocuWorks Viewer Light for Web 5.1 或更高版本
 - 当 [色彩模式] 设为 [自动]、[全彩] 或 [灰度 (256 色阶)]，及 [扫描分辨率] 设为 [200dpi] 或 [300dpi] 和 [输出文件格式] 设为 [PDF]、[DocuWorks] 或 [XPS] 时，此功能可用。
 - 对于某些机型而言，此功能不可用。需要选装配件。有关更多详情，请联络我们的客户支持中心。

■ 光学字符识别 (OCR)

允许您选择是否在 PDF 和 DocuWorks 文件中执行字符识别。DocuWorks 和 Microsoft® Word/Microsoft® Excel 文件。

请参照“[输出文件格式—光学字符识别 (OCR)] 画面”（第 272 页）。

设定项目		[高压缩 (MRC)] 设为 [无] 时	[高压缩 (MRC)] 设为 [有] 时
扫描 (邮件发送)/ 扫描 (信箱保存)/ 扫描 (模板保存)/ 扫描 (PC 保存)/ 扫描 (URL 发送)/ 扫描 (USB 保存)	色彩模式	黑白 (2 色阶)*1, 自动、全彩、 灰度 (256 色阶)	自动、全彩、 灰度 (256 色阶)
	原稿画质	文字 / 照片、文字	
	输出文件格式	PDF、DocuWorks、Microsoft® Word、 Microsoft® Excel	
画质调整	色彩空间 *2	标准色彩空间	
扫描方法	发送画质 *3	200dpi、300dpi	
	扫描倍率	100% 补充 · 不支持 [自动 %]	

*1：对于某些机型而言，仅 [黑白 (2 色阶)] 可用。要选择 [黑白 (2 色阶)] 之外的其他选项，要选装组件。有关更多详情，请联络我们的客户支持中心。

*2：[色彩空间] 对于某些机型不会显示，或可能不会显示在画面上，具体取决于机器管理员模式中的设定。有关更多详情，请参照《管理员说明书》中的“第 5 章 规格设定 / 登记”>“扫描设定”>“其他设定”>“色彩空间”，及“色彩空间 (指定色彩空间)”（第 304 页）。

*3：如果选择 Microsoft® Word/Microsoft® Excel 文件格式，仅 [300dpi] 可选。

■ 2 ~ 16 色扫描

允许您扫描含有少量色彩的文件，并将扫描数据通过压缩的方式进行保存。勾选此复选框启用比选择 [高压缩 (MRC)] 更小的文件尺寸。

- 补充
- 当 [色彩模式] 设为 [全彩]，及 [扫描分辨率] 设为 [200dpi] 或 [300dpi] 和 [输出文件格式] 设为 [PDF] 或 [DocuWorks] 时，此功能可用。
 - 若要浏览或打印计算机上的 DocuWorks 文件，您需要以下软件。
 - DocuWorks 6.0 或更高版本
 - DocuWorks Viewer Light 5.1 或更高版本
 - DocuWorks Viewer Light for Web 5.1 或更高版本
 - 对于某些机型而言，此功能不可用。需要选装配件。有关更多详情，请联络我们的客户支持中心。

■ 缩略图

当选择 [DocuWorks] 或 [XPS] 时，允许您为 DocuWorks 和 XPS 文件附加略图。略图为缩小的文件图像，可帮助您检查文件内容。

■ 每页分割为 1 个文件

以指定的格式将每一页保存为单个文件。

- 补充
- 当您使用扫描 (信箱保存)、作业流程或扫描 (模板保存) 功能时，无法分割文件。

■ 优化 PDF 以进行快速 Web 查看

优化 PDF 文件以使其在 Web 浏览器中更快速地显示。

[输出文件格式—光学字符识别 (OCR)] 画面

允许您选择是否在 PDF 和 DocuWorks 文件中执行字符识别。

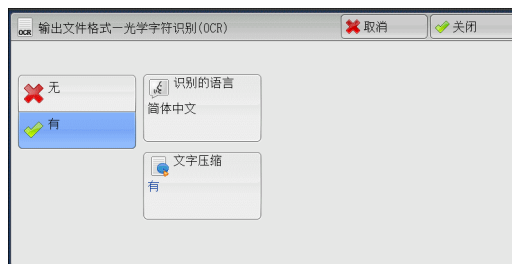

■ 识别的语言

允许您选择识别原稿上文字的语言。

- 补充
- 要使机器识别含有其中两种语言文件中的英语和双字节字符，请在 [识别的语言] 中选择双字节字符语言，同时将 [扫描分辨率] 选为 [300dpi]。但是，英语字符的识别率可能低于 [识别的语言] 中选择 [英语] 时的识别率。
 - 对于某些机型而言，此功能不可用。需要选装配件。有关更多详情，请联络我们的客户支持中心。

■ 文字压缩

允许您使用 [光学字符识别 (OCR)] 功能时是否压缩原稿的文字区域。

- 重要
- 当 [光学字符识别 (OCR)] 设为 [有] 时，请注意以下事项。
 - 当原稿中的文字很小 (10 磅或更小) 时，使用高分辨率 (300dpi) 扫描原稿。
 - 当原稿为白色字体或原稿字体的背景色为深色时，建议使用彩色扫描。
 - 如果在启用 [高压缩 (MRC)] 和 [光学字符识别 (OCR)] 时使用 [扫描 (邮件发送)] 或 [扫描 (PC 保存)] 功能扫描原稿，扫描数据的识别率可能与启用 [高压缩 (MRC)] 时使用 CentreWare Internet Services 从信箱取回数据时的识别率不同。
 - 当原稿为白色字体或原稿字体的背景色为深色时，建议使用彩色扫描。
 - 在以下情况下，光学字符识别 (OCR) 功能可能不正常。
 - 如果因原稿放置不正确导致文字倾斜或原稿文字不在同一方向上
 - 如果原稿文字被装饰 (斜体、阴影或带删除线等)

- 如果原稿有背景图案或底色干扰
 - 如果原稿文字为手写字
- 补充
- 对于某些机型而言，此功能不可用。需要选装配件。有关更多详情，请联络我们的客户支持中心。

[输出文件格式 - Microsoft® Office 格式] 画面

此画面允许您选择扫描原稿时的选项或要保存的图像格式。

1 选择任意项。

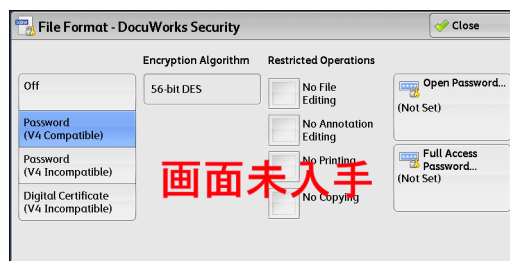

■ Microsoft® Word/Microsoft® Excel®

选择 Microsoft® Word 格式或 Microsoft® Excel® Excel 格式。

■ 光学字符识别 (OCR) 设定

显示 [Microsoft® Office 格式 - 光学字符识别设定] 画面。

有关更多详情，请参照 “[Microsoft® Office 格式 - 光学字符识别设定] 画面”（第 273 页）。

■ 页面方向

选择文件的页面方向；放置原稿时的方向或识别为具有 OCR 功能的文字的向上方向。

■ 图像区域格式

从 [自选图形] 中选择图像格式或选择原稿图像区域的照片对象。

[Microsoft® Office 格式 - 光学字符识别设定] 画面

此画面允许您选择一种用于识别原稿上的文字的语言并选择一种用于所识别文字的字。此外，还可选择字母数字字符的字体。

■ 识别的语言

从以下选项中选择原稿的语言：日语、韩语、繁体中文、简体中文和英语。

■ 字符识别用字体

从原稿每种语言的两个 / 四个选项中选择字体。

■ 字母数字字体

从 Microsoft® Word 格式的三个选项中选择字母数字字体。从 Microsoft® Excel® 格式的两个选项中选择字母数字字体。

扫描（模板保存）

以下描述在 [扫描（模板保存）] 画面上选择功能的步骤。在指定了保存扫描条件、转发目标服务器和其他信息的文件（作业模板）之后，您可在 [扫描（模板保存）] 画面上扫描原稿。

您可以通过此功能使用 CentreWare Internet Services 在计算机上创建作业模板。扫描的数据被转换为作业模板中指定的格式，并被自动发送至服务器。机器允许您自动接收保存在服务器上的作业模板。以下描述 [扫描（模板保存）] 画面上的可用功能。

- 补充
- 如果作业模板的名称或说明中使用了机器不支持的字符，这些字符将不会在画面上显示或变为乱码。有关可用字符的详情，请参照《管理员说明书》中的“第 15 章 附录”>“注意和限制事项”>“使用机器的注意和限制事项”。
 - 仅 ApeosPort 系列机型支持此功能。

当启用扫描（Home 保存）并且外部存取功能可用时，扫描的数据可根据认证的用户传送到不同的目的地。

- 重要
- 当在比 Windows 98/NT 版本更低的计算机环境中使用“扫描（Home 保存）”功能时，将不会自动确认早期版本格式的目标用户名称（域名\用户名）。扫描前，将用户名更改为您可以正确登录的用户名。

补充

- 您可以从 CentreWare Internet Services 中配置扫描（Home 保存）功能。

有关如何使用 CentreWare Internet Services 的详情，请参照 CentreWare Internet Services 的帮助。

- 重要
- 要显示 CentreWare Internet Services 的网上帮助，用户必须将环境连接到 Internet。通信费用将由用户承担。

1 在 [菜单] 画面上选择 [扫描（模板保存）]。



2 选择作业模板，然后在 [扫描（模板保存）] 画面上选择功能。



■ 作业模板

选择扫描作业的作业模板。

- DEFAULT - 此为默认作业模板。此模板用作在 CentreWare Internet Services 上创建新模板时的基础模板。不能删除此模板。仅机器管理员可对其进行编辑，及恢复为出厂默认模板。
- @S2HOME - 此为扫描（Home 保存）功能的模板。选择此模板将验证用户，并将扫描的数据发送到为该用户预先指定的信箱。

补充

- 仅当启用外部认证，并且在 CentreWare Internet Services 上将 [属性] > [功能设定] > [扫描 (Home 保存)] 下的 [状态] 选为 [启用] 时，才会显示作业模板“@S2HOME”。
- 作业模板名称“@S2HOME”可由机器管理员从 CentreWare Internet Services 中更改。

有关如何使用 CentreWare Internet Services 的详情，请参照 CentreWare Internet Services 的帮助。

重要 · 要显示 CentreWare Internet Services 的网上帮助，用户必须将环境连接到 Internet。
通信费用将由用户承担。

■ 示开始号码

使用数字键输入 3 位数的作业模板号码。然后此作业模板号码将显示在列表的顶部。

■ 作业模板说明

显示 [作业模板说明] 画面，您可在其上查看作业模板的说明。仅当作业模板添加有说明时，才可显示此按钮。

■ 刷新显示

刷新显示信息。如果已创建的作业模板未显示，选择 [刷新显示] 将显示作业模板。

预览（扫描作业期间预览扫描的图像）

您可在扫描原稿时预览扫描的图像。

有关更多详情，请参照“预览（扫描作业期间预览扫描的图像）”（第 266 页）。

色彩模式（选择色彩模式）

此功能允许您设置扫描文件的色彩模式。

有关更多详情，请参照“色彩模式（选择色彩模式）”（第 266 页）。

双面原稿输送（扫描原稿的双面）

您可自动扫描双面原稿的正反面。

通过设定装订类型，可在相同方向扫描原稿的正反面。

有关更多详情，请参照“双面原稿输送（扫描原稿的双面）”（第 267 页）。

原稿画质（选择原稿画质）

您可以选择原稿画质。

有关更多详情，请参照“原稿画质（选择原稿画质）”（第 268 页）。

输出文件格式（选择输出数据的文件格式）

您可以选择输出数据的文件格式。

有关更多详情，请参照“输出文件格式（选择输出数据的文件格式）”（第 268 页）。

扫描 (PC 保存)

以下描述在 [扫描 (PC 保存)] 画面上选择功能的步骤。扫描 (PC 保存) 功能允许您通过 FTP 或 SMB 协议扫描原稿并将扫描后的数据发送到网络计算机。以下描述在 [扫描 (PC 保存)] 标签上可用的功能。以下列出了每一功能的参考部分：

传送通信协议 (选择传送通信协议)	277
通讯簿 (使用通讯簿指定目标 PC)	277
登记新的通信对象 (在通讯簿中登记目标 PC)	279
使用单触式键指定目标 PC	282
浏览 ... (通过浏览您的网络指定目标 PC)	282
指定保存位置 (通过画面键盘指定目标 PC)	284
预览 (扫描作业期间预览扫描的图像)	286
色彩模式 (选择色彩模式)	286
双面原稿输送 (扫描原稿的双面)	286
原稿画质 (选择原稿画质)	286
输出文件格式 (选择输出数据的文件格式)	286

补充 · 扫描前，必须在计算机上创建共享文件夹以保存扫描的数据。此外，如果您使用 FTP 通信协议，则必须设置 FTP 功能。有关计算机设定的更多详情，请参照您的操作系统所附带的文件。有关支持的操作系统的详情，请参照《管理员说明书》中的“第 15 章 附录”>“规格”。

您可自定义 [扫描 (PC 保存)] 画面上显示功能的排列。有关更多详情，请参照《管理员说明书》中的“第 5 章 规格设定 / 登记”>“扫描设定”>“扫描画面显示设定”>“基本画面的功能显示”。

在选择 [菜单] 画面上的 [扫描 (PC 保存)] 时，您可以为显示的画面设定 [基本扫描画面] 或 [通讯簿]。有关更多详情，请参照《管理员说明书》中的“第 5 章 规格设定 / 登记”>“扫描设定”>“扫描画面显示设定”>“PC 保存的初始显示画面”。

1 在 [菜单] 画面上选择 [扫描 (PC 保存)]。



2 选择 [扫描 (PC 保存)] 画面上的功能。

补充 · [服务器通讯簿] 画面是否显示取决于在机器管理员模式中对 [PC 保存的初始显示画面] 的设定。有关更多详情，请参照《管理员说明书》中的“第 5 章 规格设定 / 登记”>“扫描设定”>“扫描画面显示设定”>“PC 保存的初始显示画面”。

- 画面上显示的字段会有所不同，取决于您选择的通信协议。

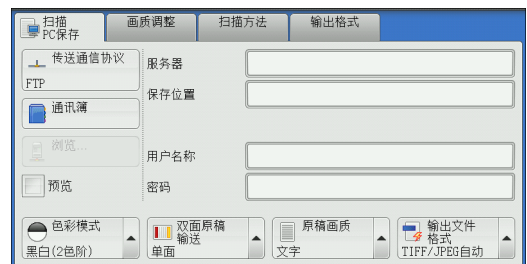

传送通信协议（选择传送通信协议）

您可通过下列步骤选择传送通信协议：

1 选择 [传送通信协议]。

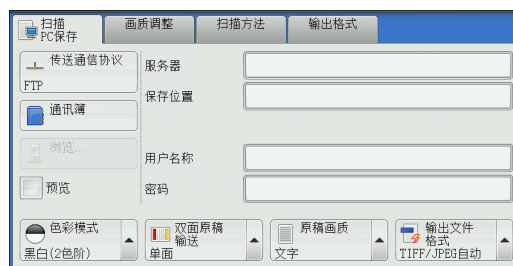

2 选择任意项。

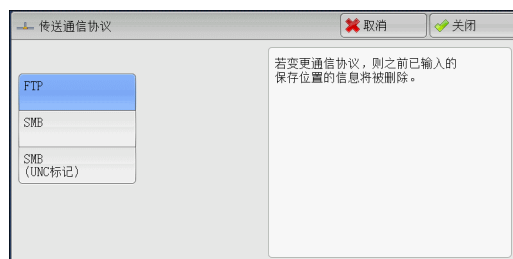

■ FTP

使用 FTP 传送通信协议传送。

■ SMB

使用 SMB 传送通信协议传输。

■ SMB（UNC 标记）

使用 SMB 传送通信协议（UNC 标记）传输。

UNC 表示“通用命名标准”，其格式如下：
\\ 主机名称 \ 共享名称 \ 目录名称

通讯簿（使用通讯簿指定目标 PC）

您可从通讯簿中指定服务器名称、对加密文件进行解密的用户名称及其他信息。

补充 · 您不能使用通过数字键盘输入的速拨号码来指定已在通讯簿中登记的地址。

有关如何设定通讯簿的详情，请参照《管理员说明书》中的“第 5 章 规格设定 / 登记”>“登记 / 变更”>“通讯簿登记”。

如果显示通讯簿类型 1

1 选择 [通讯簿]。

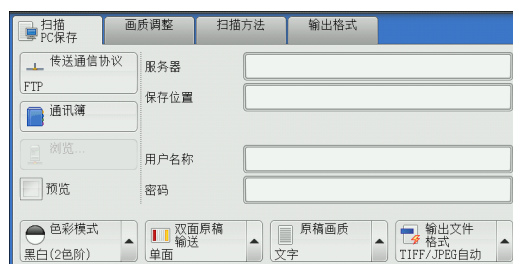

2 选择保存数据的目标位置。

- 重要**
- 您只能使用为 SMB 或 FTP 配置的目标位置。
- 补充**
- 选择 [▲] 返回到前一个画面，选择 [▼] 进入下一个画面。



■ [列表 / 略图] (List / Thumbnail)

允许您切换列表（5 项）或略图（15 项）中显示的接收方号码。

■ 通信对象名

列出接收方的名称和协议。

■ 示开始号码

使用数字键输入接收方号码，以便在列表顶部显示接收方。

■ [F1] 按钮

允许您在显示的画面上确认信息，例如 [通信对象名称] 和 [服务器名称 / IP 地址]。

■ 全部

列出所有为使用 SMB 或 FTP 协议登记的接收方。

■ 字母数字

按字母顺序列出带有字母数字索引字符的登记接收方。

■ 检索

您可以设定 [简单检索] 或 [高级检索]。

[简易检索] 按指定的关键字进行检索，[高级检索] 按检索条目进行检索。

补充

- 要进行 [高级检索]，您可以设定多个检索条目。

■ 新的通信对象

您可以登记新的通信对象。要登记新的通信对象，请使用画面键盘或当前位置。

有关如何登记新的通信对象的详情，请参照“键盘（输入地址）”（第 261 页）。

如果显示通讯簿类型 2

1 选择 [通讯簿]。

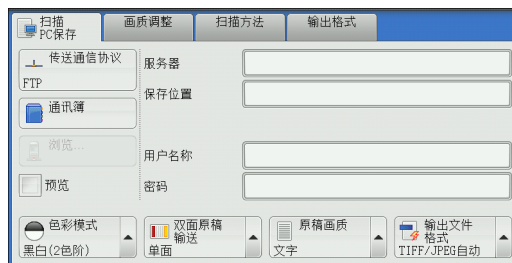

2 选择保存数据的目标位置。

- 补充
- 要通过其他方法检索接收方，请从 [邮件通讯簿] 画面上的下拉菜单中选择并切换到 [机器通讯簿列表] 或 [机器通讯簿指定文字 / 号码]。



3 选择 [设定]。

- 重要
- 您只能使用为 SMB 或 FTP 配置的目标位置。
- 补充
- 选择 [▲] 返回到前一个画面，选择 [▼] 进入下一个画面。

■ 机器通讯簿列表

显示机器通讯簿列表。

选择 [▲] 返回到前一个画面，选择 [▼] 进入下一个画面。选择您要为接收方设置的项目，然后选择 [设定]。

■ 机器通讯簿指定文字 / 号码

检索使用登记速拨号码时设定的索引的号码或组群。

选择您要为接收方设置的项目，然后选择 [设定]。

■ 通信对象名称 / 通信协议

列出接收方的名称和协议。

■ 设定

在 [保存位置] 输入框中添加选定接收方。

■ 保存位置

显示选定的接收方。

■ 示开始号码

使用数字键输入接收方号码，以便在列表顶部显示接收方。

■ [F1] 按钮

允许您在显示的画面上确认信息，例如 [通信对象名称] 和 [服务器名称 / IP 地址]。

■ 登记新的通信对象

您可以登记新的通信对象。要登记新的通信对象，请使用画面键盘或当前位置。您只能显示可用的 [号码]。

登记新的通信对象 (在通讯簿中登记目标 PC)

可以在通讯簿中登记目标 PC。也可以登记在 [基本扫描画面] 中指定的当前目标 PC。

1 选择 [登记新的通信对象]。



2 选择登记通信对象的方法。

■ 新建

使用键盘输入新的通信对象。

■ 从当前指定的保存位置登记

从 [基本扫描画面] 上指定的当前位置中选择要登记的位置。

补充 · 选择该项目时，将显示位置信息。如果在 [基本扫描画面] 上未指定位置，则无法选择该项目。

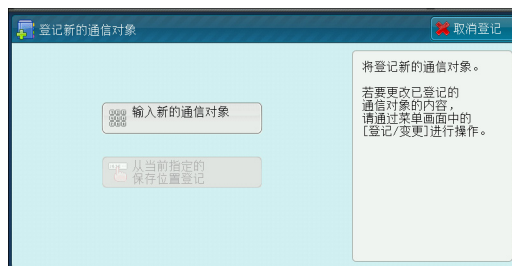

选择 [新建] 时

3 选择传送通信协议。

有关传送通信协议的更多详情，请参照“传送通信协议 (选择传送通信协议)” (第 277 页)。

有关 [浏览 ...] 的更多详情，请参照“浏览 ... (通过浏览您的网络指定目标 PC)” (第 282 页)。

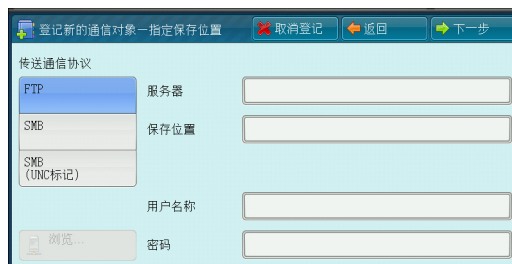

4 选择一个项目并进行设置。

■ 选择 [FTP] 时

显示以下项目：

- 服务器
- 保存位置
- 用户名称
- 密码

■ 选择 [SMB] 时

显示以下项目：

- 服务器
- 共享名称
- 保存位置
- 用户名称
- 密码

■ 选择 [SMB(UNC 格式)] 时

显示以下项目：

- 保存位置
- 用户名称
- 密码

有关设定项目的更多详情，请参照“指定保存位置（通过画面键盘指定目标 PC）”（第 284 页）。

5 选择 [下一画面]。

补充 · 要返回到上一画面，请按 [返回] 键。

选择 [从当前指定的保存位置登记] 时

3 如果更改设定，则选择要设置的项目并进行设置。

补充 · 无法更改 [传送通信协议]。

有关设定项目的更多详情，请参照“指定保存位置（通过画面键盘指定目标 PC）”（第 284 页）。



4 使用画面上显示的键盘输入每个项目，然后选择 [确定]。

有关设定项目的更多详情，请参照“指定保存位置（通过画面键盘指定目标 PC）”（第 284 页）。

5 选择 [下一画面]。

补充 · 要返回到上一画面，请按 [返回] 键。

6 选择 [名称]，使用画面上显示的键盘输入名称，然后选择 [确定]。

有关如何输入字符的更多详情，请参照“输入文字”（第 65 页）。

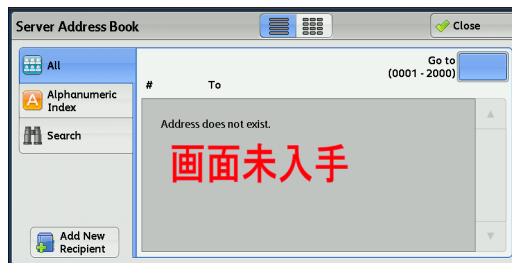

7 更改索引文字时，选择 [索引]，从画面上显示的键盘中选择新字符，然后选择 [确定]。

您可以登记一个字母数字索引字符，用作搜索通讯簿的关键字。

有关如何输入字符的更多详情，请参照“输入文字”（第 65 页）。

8 更改登记号码时，选择 [变更]，从列表中选择号码，然后选择 [确定]。

9 选择 [下一画面]。

补充 · 要返回到上一画面，请按 [返回] 键。

10 选择要设置的项目并进行设置。

显示以下项目：

- 通信对象类型
- 通信对象名
- 索引文字
- 传送通信协议
- 服务器—服务器名称 / IP 地址

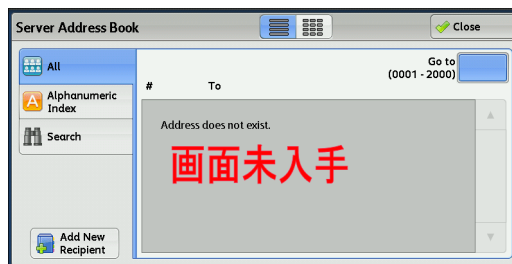

- 共享名称（仅限 SMB）
- 保存位置
- 用户名称
- 密码
- 端口号码

有关设定项目的更多详情，请参照《管理员说明书》中的“第 5 章 规格设定 / 登记” > “登记 / 变更” > “通讯簿登记（速拨通信对象登记）”。

11 设定完成后，选择 [已登记]。

补充 · 要返回到上一画面，请按 [返回] 键。

使用单触式键指定目标 PC

您可以使用单触式键从通讯簿中指定服务器名称及其他信息。

单触式键对应于 0001 到 0070 或 0001 到 0060 的速拨号码。

例如，当您想拨的号码对应于速拨号码 0001 时，按单触式键 <1>。

补充 · 将速拨号码和作业记忆分配给单触式键有两种方法。请选择其中一种。默认情况下，设定为 [类型 1]。

- [类型 1]

键 1-70 用于速拨号码，它们对应于登记速拨号码 0001-0070，而键 M01-M02 用于作业记忆，它们对应于登记作业记忆 1-2。

- [类型 2]

键 1-60 用于速拨号码，它们对应于登记速拨号码 0001-0060，而键 61-70、M01-M02 用于作业记忆，它们对应于登记作业记忆 1-12。

1 按单触式键。确认触摸屏上显示出单触式键指定的接收方（目标 PC）。

重要 · 单触式键具有一个传感器，可用于检测当前打开的单触键（1-24、25-48 和 49-M02）的页面。在按单触式键之前，完全翻转面板，然后把手从面板上拿开。切勿在您翻开单触键面板时按键。

· 请勿在单触式键旁边放置物体或在上面积倒液体。

补充 · 翻开单触式键面板，按速拨号码 25 及以上的单触式键。

· 如果输入了错误值，选择触摸屏上显示的接收方（目标 PC），在弹出菜单上选择 [删除]，然后输入正确值。

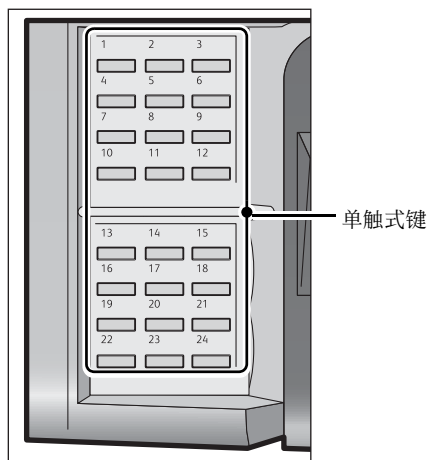

浏览 ... (通过浏览您的网络指定目标 PC)

此功能显示由服务器名和文件夹构成的层次结构。您可以通过跟踪层级，指定保存地址。

1 选择 [浏览 ...]。

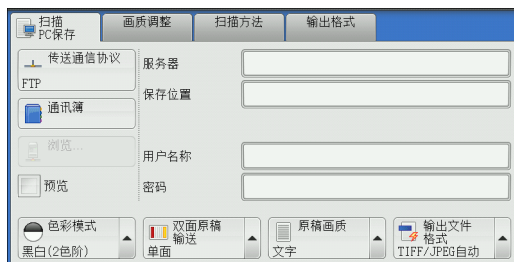

- 2 选择保存数据的目标位置。选择 [上一级] 或 [下一级]，移动到另一级。

重要 · 您仅可为 SMB 指定接收方。

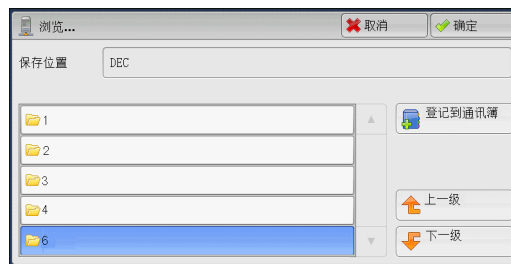

■ 保存位置

显示层次结构中的当前位置。

■ 将该条目添加到通讯簿中

显示 [登记到通讯簿] 画面。

请参照 “ [将该条目添加到通讯簿中] 画面 ” (第 283 页)。

■ 上一级

允许您移动到上一级目录。

补充 · 如果没有上一级目录，此按钮为灰色。

■ 下一级

允许您移动到下一级目录。

补充 · 选择了文件夹时，此按钮可用。

[将该条目添加到通讯簿中] 画面

此画面允许您登记在通讯簿上 [浏览 ...] 中指定的保存位置。

- 1 选择 [登记到通讯簿]。

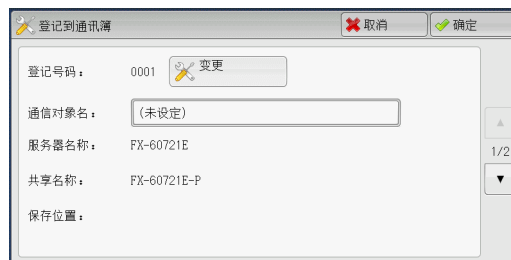

- 2 选择 [确定]。

■ 速拨号码

要更改通信对象号码，请选择 [变更]，然后选择需要的号码。

■ 通信对象名

要更改通信对象名称，请使用选择 [通信对象名] 后显示的键盘输入新名称。

补充 · 该通信对象名称可能不会显示，取决于设定。

指定保存位置（通过画面键盘指定目标 PC）

在选定协议对应的字段中输入信息，指定转发目标。

1 选择要设定的项目。

- 补充
- 您也可选择 [通讯簿] 输入信息。
 - 画面显示的字段因所选协议的不同而不同。

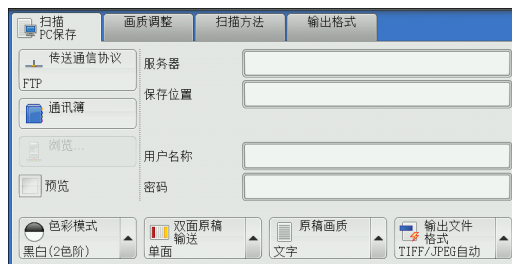

2 使用画面上显示的键盘输入信息。

有关如何输入字符的更多详情，请参照“输入文字”（第 65 页）。

- 补充
- 要删除字符，请选择 [退格]。



■ 服务器

当您在 [传送通信协议] 中选择 [FTP] 或 [SMB] 时，显示此选项。输入服务器名称或 IP 地址。当保存位置在 Windows 上的 DFS 名称空间中时，请输入域名或服务器名称。最多可输入 64 个字符。

以下给出了示例：

- 对于 [FTP] :
服务器名称: myhost.example.com
myhost : 主机名, example.com : 域名)
IP 地址: 192.168.1.100
- 对于 [SMB] :
服务器名称: myhost
IP 地址: 192.168.1.100

■ 共享名称

当您在 [传送通信协议] 中选择了 [SMB] 时，显示此选项。输入共享名称。当保存位置在 Windows 上的 DFS 名称空间中时，请输入根名称。您最多允许输入 64 个字符（32 个双字节字符）。

■ 保存位置

当您在 [传送通信协议] 中选择 [FTP] 或 [SMB] 时，显示此选项。输入目录路径。当保存位置在 Windows 上的 DFS 名称空间中时，请输入文件夹名称。您最多允许输入 128 个字符（64 个双字节字符）。

补充

- 对于 Windows Server 2003，文件夹名称与链接名称相同。

- 对于 [FTP] :
示例: mydoc/Scan
- 对于 [SMB] :
示例: mydoc\Scan

■ 保存位置

当您在 [传送通信协议] 中选择 [SMB (UNC 格式)] 时, 显示此选项。

输入以下目录路径: “ \\ 主机名称 \ 共享名称 \ 目录名称 ”。当保存位置在 Windows 上的 DFS 名称空间中时, 请输入 “ \\ 域名称 \ 根名称 \ 文件夹名称 ” 或 “ \\ 服务器名称 \ 根名称 \ 文件夹名称 ”。最多允许输入 260 个单字节字符 (130 个双字节字符)。

■ 用户名称

输入您要转发到的计算机上的用户名。当目标地址不需要用户名时, 可跳过该字段。

当您在 [传送通信协议] 选择 [FTP] 时, 最多可输入 97 个字符。

当您在 [传送通信协议] 选择 [SMB (UNC 标记)] 时, 使用下列格式之一:

- 对于活动目录:

用户名 @Domain name (用户名: 最多可输入 32 个字符, 域名: 最多 64 个字符)

示例: fuji@example.com (fuji : 用户名, example.com : 域名)

- 对于 Windows NT 域:

域名 \ 用户名 (域名: 最多 64 个字符, 用户名: 最多 32 个字符)

示例: example\fuji (example : 域名, fuji : 用户名)

- 对于工作组:

一般用户 (最多 32 个字符)

示例: Fuji-Taro

■ 密码

输入用户名的密码。最多可输入 32 个字符。

预览（扫描作业期间预览扫描的图像）

您可在扫描原稿时预览扫描的图像。

有关更多详情，请参照“预览（扫描作业期间预览扫描的图像）”（第 288 页）。

色彩模式（选择色彩模式）

此功能允许您设置扫描文件的色彩模式。

有关更多详情，请参照“色彩模式（选择色彩模式）”（第 266 页）。

双面原稿输送（扫描原稿的双面）

您可自动扫描双面原稿的正反面。

通过设定装订类型，可在相同方向扫描原稿的正反面。

有关更多详情，请参照“双面原稿输送（扫描原稿的双面）”（第 267 页）。

原稿画质（选择原稿画质）

您可以选择原稿画质。

有关更多详情，请参照“原稿画质（选择原稿画质）”（第 268 页）。

输出文件格式（选择输出数据的文件格式）

您可以选择输出数据的文件格式。

有关更多详情，请参照“输出文件格式（选择输出数据的文件格式）”（第 268 页）。

扫描（信箱保存）

以下描述在 [扫描（信箱保存）] 画面上选择功能的步骤。扫描原稿并将扫描后的数据保存到机器信箱内。

以下描述在 [扫描（信箱保存）] 标签上可用的功能。

- 补充
- 当选择 [扫描（信箱保存）] 时，[输出文件格式] 被禁用。
 - 当您使用 CentreWare Internet Services 获取信箱中的文件时，如果信箱中文件的所有扫描图像按如下方式设置，则可以设置 [光学字符识别 (OCR)]：
 - 图像尺寸：15×15mm 到 309×432mm
 - 色彩模式：自动、全彩、灰度 (256 色阶)、黑白 (2 色阶)（对于某些机型仅为“黑白 (2 色阶)”）
 - 原稿画质：文字 / 照片、文字
 - 色彩空间：标准色彩空间
 - 扫描分辨率：200dpi、300dpi
 - 扫描倍率：100%

您需要事先创建一个信箱。有关如何创建信箱的更多详情，请参照《管理员说明书》中的“第 5 章 规格设定 / 登记” > “登记 / 变更” > “信箱登记”。

您可自定义 [扫描（信箱保存）] 画面上显示功能的排列。有关更多详情，请参照《管理员说明书》中的“第 5 章 规格设定 / 登记” > “扫描设定” > “扫描画面显示设定” > “基本画面的功能显示”。

1 在 [菜单] 画面上选择 [扫描（信箱保存）]。



2 在 [扫描（信箱保存）] 画面上选择功能。

- 补充
- 如果信箱设有密码，则出现密码输入画面。输入密码，然后选择 [确定]。如果您忘记了密码，请在机器管理员模式下重新设定信箱密码。



■ 信箱

选择保存扫描数据的信箱。

- 补充
- 选择 [▲] 返回到前一个画面，选择 [▼] 进入下一个画面。

■ 示开始号码

使用数字键输入 3 位数字的信箱号码。然后此信箱号码将显示在列表的顶部。

■ 文件确认 / 删除

选择一个信箱，然后选择此按钮以显示该信箱的 [文件确认 / 删除] 画面。您可确认或删除保存在信箱中的文件。

色彩模式（选择色彩模式）	288
双面原稿输送（扫描原稿的双面）	288
原稿画质（选择原稿画质）	288
预览（扫描作业期间预览扫描的图像）	288

色彩模式（选择色彩模式）

您可指定扫描原稿的色彩模式。

有关更多详情，请参照“色彩模式（选择色彩模式）”（第 266 页）。

双面原稿输送（扫描原稿的双面）

您可自动扫描双面原稿的正反面。

通过设定装订类型，可在相同方向扫描原稿的正反面。

有关更多详情，请参照“双面原稿输送（扫描原稿的双面）”（第 267 页）。

原稿画质（选择原稿画质）

您可以选择原稿画质。

有关更多详情，请参照“原稿画质（选择原稿画质）”（第 268 页）。

预览（扫描作业期间预览扫描的图像）

您可在扫描原稿时预览扫描的图像。

有关更多详情，请参照“预览（扫描作业期间预览扫描的图像）”（第 266 页）。

扫描 (USB 保存)

以下描述在 [扫描 (USB 保存)] 画面上选择功能的步骤。扫描 (USB 保存) 功能允许您扫描原稿并将扫描后的数据保存到 USB 内存设备中。以下描述在 [扫描 (USB 保存)] 标签上可用的功能。

- 保存位置 (在 USB 内存设备中指定保存位置) 292
- 保存位置详情 (显示 USB 内存设备中保存位置的详情) 293
- 预览 (扫描作业期间预览扫描的图像) 294
- 色彩模式 (选择色彩模式) 294
- 双面原稿输送 (扫描原稿的双面) 294
- 原稿画质 (选择原稿画质) 294
- 输出文件格式 (选择输出数据的文件格式) 294
- 重要
 - 在移除 USB 内存设备之前, 请确保画面上未显示指示数据正在传输的信息。如果您在数据正在保存时移除 USB 内存设备, 设备中的数据可能会损坏。您还可查看 [作业确认] 画面确认数据是否已保存到 USB 内存设备。
- 补充
 - 此功能可能无法使用, 具体取决于 CentreWare Internet Services 中的设定。有关更多详情, 请参照《管理员说明书》中的“第 6 章 CentreWare Internet Services 设定” > “使用 CentreWare Internet Services 配置机器设定”。
 - 使用此功能需要选装配件。有关更多详情, 请联络我们的客户支持中心。
 - 不支持已使用软件进行加密的 USB 内存设备。
 - 请使用以下 USB 内存设备:
 - 格式化的 USB 内存设备
 - USB 2.0 兼容内存设备 (不支持 USB 1.1。)
 - 存储容量最多为 128GB 的 USB 内存设备
 - 带有单个插槽*1 的商用记忆卡读卡器可用于“多媒体打印”功能, 但无法保证其安全性能。使用带有多个插槽*2 的记忆卡读卡器时, 只能使用一个特定插槽。可用的插槽取决于型号, 您要使用的多媒体 / 记忆卡的插槽有时可能无法使用。此外, 也无法保证带有多个插槽的记忆卡读卡器的安全性能。
 - *1 : 带有一个插槽的多媒体 / 记忆卡。有些机型只允许使用一种类型的多媒体 / 记忆卡, 而有些机型则可以使用多种类型的多媒体 / 记忆卡 (例如, SD 卡、xD-Picture 卡)。
 - *2 : 带有两个或更多插槽的多媒体 / 记忆卡。

您可自定义 [扫描 (USB 保存)] 画面上显示功能的排列。有关更多详情, 请参照《管理员说明书》中的“第 5 章 规格设定 / 登记” > “扫描设定” > “扫描画面显示设定” > “基本画面的功能显示”。

1 将 USB 内存设备插入控制面板上的 USB 内存插槽中。

2 将出现以下情况之一。

- 出现 [检测到 USB 内存设备] 画面。
- 出现 [扫描 (USB 保存)] 画面。
- 出现 [文件打印] 画面。
- 出现 [数码相机打印] 画面。
- 画面显示不发生更改。

- 补充
 - 具体表现取决于设定情况。有关更多详情, 请询问机器管理员。
 - 当在节电模式期间将 USB 内存设备插入 USB 内存插槽中时, 触摸屏不会亮起。按 <节电> 键退出节电模式后, 重新插入 USB 内存设备或者在 [菜单] 画面上选择 [扫描 (USB 保存)]。有关退出节电模式的其他方式的详情, 请参照“退出节电模式” (第 54 页)。
 - 即使插入仅保存加密数据的 USB 内存设备或插入了格式不受支持的 USB 内存设备, 也会显示上述画面状态之一。在这种情况下, 操作期间将会显示警告消息, 操作将中止。
 - 如果将商用记忆卡读卡器插入机器的 USB 内存插槽, 将会显示上述画面状态之一。如果未将任何多媒体插入记忆卡读卡器, 也会显示上述画面。
 - 如果使用了商用记忆卡读卡器并一直留在插槽中, 则机器不会检测到此多媒体, 即使它们插在记忆卡读卡器的插槽中也是如此。
 - 移除所插入的 USB 内存设备或记忆卡后, 将仍显示相同的画面。执行下一操作之前, 按 <菜单> 键或执行其他任何操作更改屏幕显示。

如果出现 [检测到 USB 设备] 画面

1 选择 [扫描 (USB 保存)]。

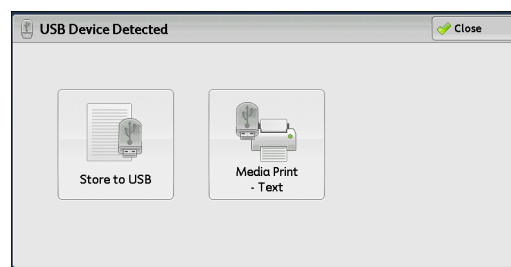

2 出现 [扫描 (USB 保存)] 画面。



如果出现 [扫描 (USB 保存)] 画面

选择 [扫描 (USB 保存)] 画面上的功能。

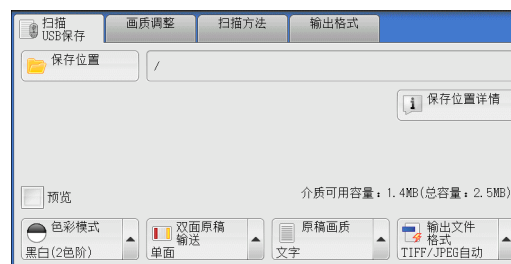

如果出现 [文件打印] 画面

1 按 <菜单> 键。

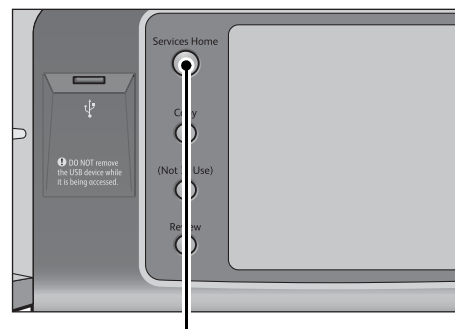
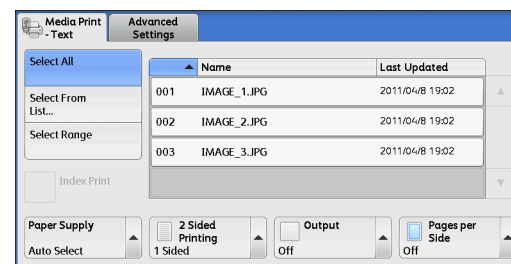

<菜单> 键

2 在 [菜单] 画面上选择 [扫描 (USB 保存)]。



3 出现 [扫描 (USB 保存)] 画面。

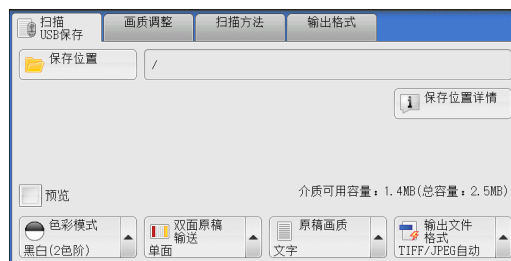

如果出现 [数码相机打印] 画面

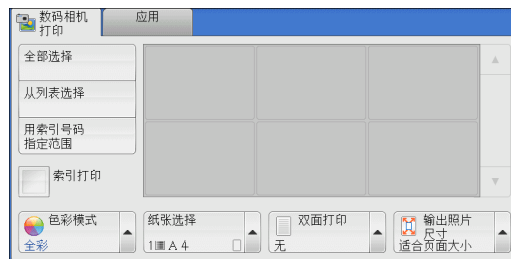

1 按 < 菜单 > 键。

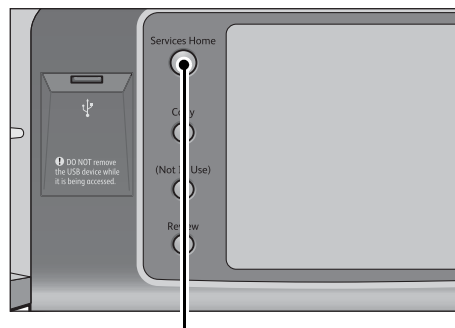

< 菜单 > 键

2 在 [菜单] 画面上选择 [扫描 (USB 保存)]。



3 出现 [扫描 (USB 保存)] 画面。

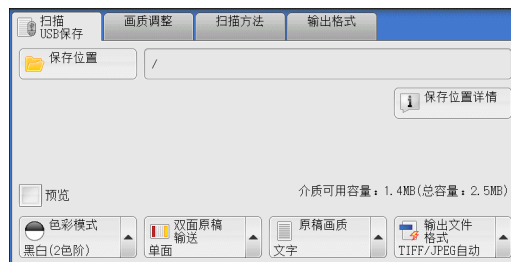

画面显示不发生更改时

- 1 如果显示 [菜单] 画面以外的画面，请按 < 菜单 > 键。

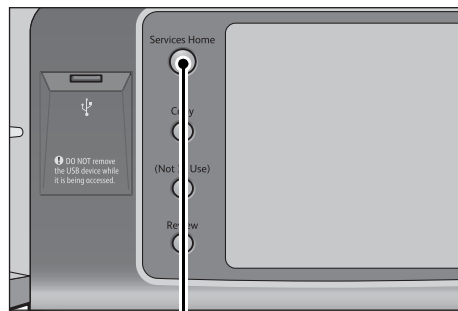

< 菜单 > 键

- 2 在 [菜单] 画面上选择 [扫描 (USB 保存)]。



- 3 出现 [扫描 (USB 保存)] 画面。

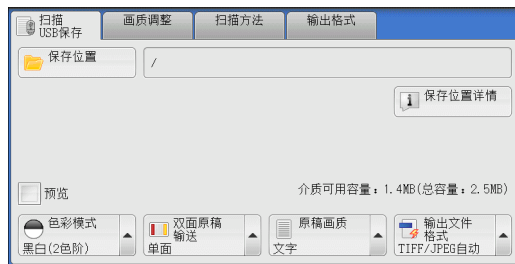

- 重要**
- 在以下情况中，保存在 USB 内存设备中的数据可能丢失或损坏：请确保使用前对设备中的数据进行备份。
 - 当不采用本说明书所述方法移除 / 连接 USB 内存设备时。
 - 当接收电噪声或放电效应时
 - 当操作过程中发生故障时
 - 如果 USB 内存设备的接收器件损坏
 - 对于因数据遗失而引起的直接、间接的损害，本公司将不负任何责任。
- 补充**
- 如果您不指定文件保存位置，扫描的数据将保存在根目录中。

保存位置（在 USB 内存设备中指定保存位置）

您可在 USB 内存设备中指定文件保存位置。

- 1 选择 [保存位置]。

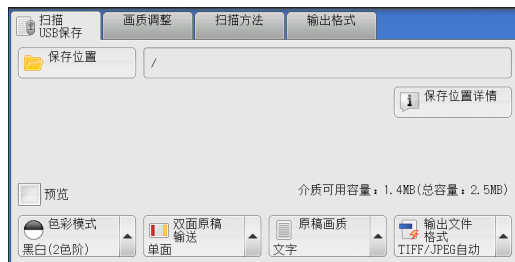

2 选择要保存数据的文件夹。

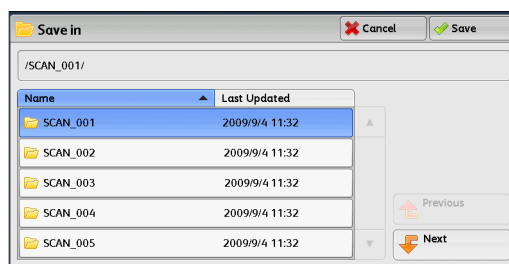

- 补充
- 选择 [▲] 返回到前一个画面，选择 [▼] 进入下一个画面。
 - 您可通过选择 [名称] 或 [更新日期 / 时间] 按升序或降序对显示的文件夹排序。
 - [保存位置] 列表中最多可显示 900 个文件夹名称。不会显示文件名称。
 - 如果文件夹或文件名称为 170 个单字节 (85 个双字节) 字符或更长，将不会显示该文件夹或文件名称。
 - 不能显示数码相机 DCIM 文件夹中的文件夹。因此，您不能将文件保存在这些文件夹中。
 - 含有机不支持字符的文件夹名称可能无法正确显示。如果您将文件夹指定为文件保存位置，将发生错误。有关机器支持的字符的更多详情，请参照“输入文字”（第 65 页）。
 - 机器不能区分 Windows 环境中创建并且由 8 个或更少单字节字符组成的文件夹和文件名称中的大小写。这些文件夹和文件的名称将以大写字母显示。
 - 如果已创建文件的完整路径（所有目录中的文件夹及文件名称的字符串）超出 257 个单字节字符，将发生错误。

3 选择 [确定]。

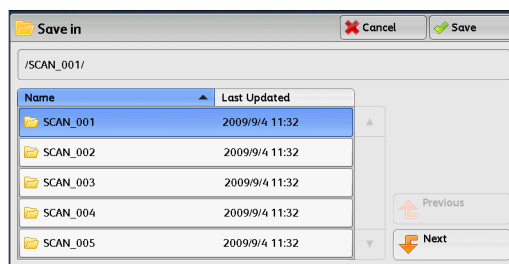

■ 上一级

允许您移动到上一级目录。

- 补充
- 如果没有上一级目录，此按钮为灰色。

■ 下一级

允许您移动到下一级目录。

- 补充
- 选择了文件夹时，此按钮可用。

保存位置详情（显示 USB 内存设备中保存位置的详情）

选择 [保存位置详情] 显示 [保存位置详情] 画面。

[保存位置详情] 画面

此画面显示 USB 内存设备中的文件夹目录。

1 指定文件夹目录，然后选择 [确定]。

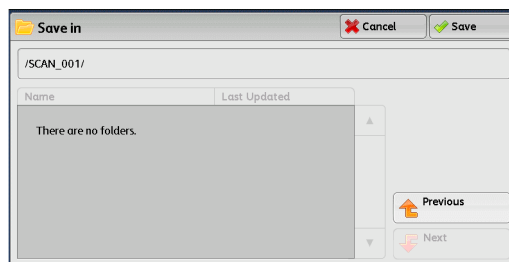

2 选择 [保存位置详情] 。

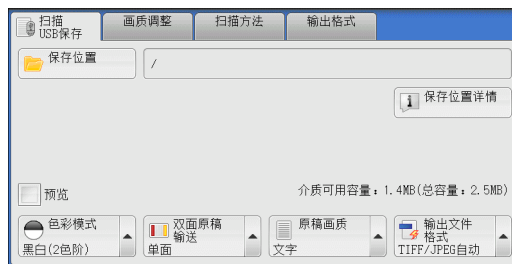

3 将显示要保存的所有目录中的文件夹和文件名称。

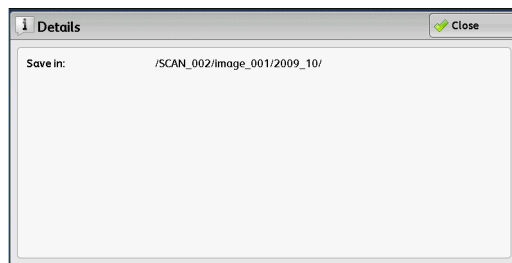

预览（扫描作业期间预览扫描的图像）

您可在扫描原稿时预览扫描的图像。
有关更多详情，请参照“预览（扫描作业期间预览扫描的图像）”（第 288 页）。

色彩模式（选择色彩模式）

此功能允许您设置扫描文件的色彩模式。
有关更多详情，请参照“色彩模式（选择色彩模式）”（第 266 页）。

双面原稿输送（扫描原稿的双面）

您可自动扫描双面原稿的正反面。
通过设定装订类型，可在相同方向扫描原稿的正反面。
有关更多详情，请参照“双面原稿输送（扫描原稿的双面）”（第 267 页）。

原稿画质（选择原稿画质）

您可以选择原稿画质。
有关更多详情，请参照“原稿画质（选择原稿画质）”（第 268 页）。

输出文件格式（选择输出数据的文件格式）

您可以选择输出数据的文件格式。
有关更多详情，请参照“输出文件格式（选择输出数据的文件格式）”（第 268 页）。

扫描 (URL 发送)

如果已认证用户扫描原稿，机器会暂时保存扫描的数据，并自动获取该用户预先登记的邮件地址。然后，机器给该用户发送邮件以通知两个 URL：一个是取回其扫描数据的地址，另一个是删除数据的地址。

仅登录机器的已认证用户才可作为邮件传送的接收方。机器无法将邮件发送至多个接收方。

在计算机上接收邮件后，用户可使用 web 浏览器获取扫描的数据。

以下描述在 [扫描 (URL 发送)] 标签上可用的功能。

- 重要**
- 保存在机器上的扫描文件将在保存期满后自动删除。此保存期可由机器管理员在 1 到 168 小时之间在 [文件保存期] 中指定。默认值为 3 小时。文件总是会删除。
 - 为了加强安全，在获取扫描数据后，请访问该 URL 以删除保存在机器中的扫描数据。
- 补充**
- “扫描 (URL 发送)” 功能并不提供文档管理功能，例如备份 / 恢复文件、一次删除所有数据、列出文件和显示可用存储空间等等。
 - “扫描 (URL 发送)” 功能允许您获取扫描数据，无需对每个扫描作业从通讯簿或信箱中指定邮件地址。然而，数据大小及其保存期在机器上受到限制。如果您想避免这些限制，请使用“扫描 (PC 保存)”或“扫描 (邮件发送)”功能。

有关更多详情，请参照《管理员说明书》中的“第 5 章 规格设定 / 登记” > “扫描设定” > “其他设定” > “发送 URL 时的最大文件大小”和“URL 文件的保存期”。

您可自定义 [扫描 (URL 发送)] 画面上显示功能的排列。有关更多详情，请参照《管理员说明书》中的“第 5 章 规格设定 / 登记” > “扫描设定” > “扫描画面显示设定” > “基本画面的功能显示”。

- 1 按控制面板上的 < 认证 > 键，或选择触摸屏上的登录信息字段。
- 2 输入用户识别符。
- 3 在 [菜单] 画面上选择 [扫描 (URL 发送)]。



- 4 在 [扫描 (URL 发送)] 画面上选择一项功能。

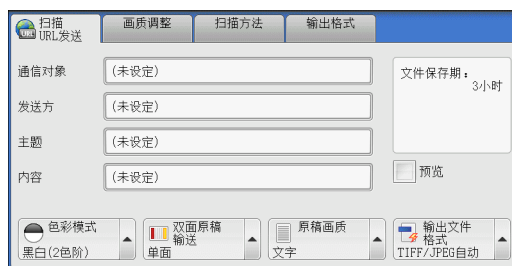

通信对象 (显示已认证用户的邮件地址)

自动获得已认证用户的预先登记的邮件地址。

发送方 (显示已认证用户的邮件地址)

自动获得已认证用户的预先登记的邮件地址。

主题（设定主题）

您可使用以下步骤指定邮件主题。

■ 自动设定

自动将邮件主题设为 [从 XXX 扫描数据]（其中 XXX 是机器的主机名称）。

■ 若要设定用户定义的邮件名称

- 1 选择 [主题]。
- 2 使用显示的键盘输入主题，最多可输入 128 个字符（64 个双字节字符）。有关如何输入字符的更多详情，请参照“输入文字”（第 65 页）。

内容（输入邮件正文）

您可使用以下步骤输入邮件正文。

- 1 选择 [内容]。
- 2 使用显示的键盘输入内容，最多可输入 512 个字符（256 个双字节字符）。有关如何输入字符的更多详情，请参照“输入文字”（第 65 页）。

色彩模式（选择色彩模式）

您可以设置扫描原稿的色彩模式。

有关更多详情，请参照“色彩模式（选择色彩模式）”（第 266 页）。

双面原稿输送（扫描原稿的双面）

您可自动扫描双面原稿的正反面。

通过设定装订类型，可在相同方向扫描原稿的正反面。

有关更多详情，请参照“双面原稿输送（扫描原稿的双面）”（第 267 页）。

原稿画质（选择原稿画质）

您可以选择原稿画质。

有关更多详情，请参照“原稿画质（选择原稿画质）”（第 268 页）。

预览（扫描作业期间预览扫描的图像）

您可在扫描原稿时预览扫描的图像。

有关更多详情，请参照“预览（扫描作业期间预览扫描的图像）”（第 266 页）。

输出文件格式 (选择输出数据的文件格式)

您可以选择输出数据的文件格式。

“扫描 (URL 发送)” 功能允许您在不进行密码认证的情况下从计算机获取扫描数据。为防止他人查看您的扫描数据，请在扫描原稿前，在 [输出文件格式] 中选择 [PDF] 或 [DocuWorks]。

有关更多详情，请参照“输出文件格式 (选择输出数据的文件格式)” (第 268 页)。

补充 · 如果您在扫描原稿时在 [输出文件格式] 画面上勾选 [TIFF/JPEG 自动选择] 或 [每页分割为 1 个文件] 复选框，文件会以 zip 格式下载。

扫描 (WSD)

本节介绍在 [扫描 (WSD)] 画面上选择功能的步骤。

通过“扫描 (WSD)”功能，可以从网络计算机扫描放在机器中的原稿。此外，还可以将扫描数据保存到网络计算机上。

- 补充
- 在某些机型中，[扫描 (WSD)] 可能未显示在 [菜单] 画面上。有关更多详情，请参照《管理员说明书》中的“第9章 扫描仪环境设定” > “扫描 (WSD) 的配置”。
 - 此功能要求扫描仪驱动程序作为标准配置安装在 Windows Vista Service Pack 2 或更高版本中。因此，此功能不适用于使用旧版操作系统的计算机。
 - 从机器的控制面板无法指定分辨率、文件格式及其他项。请在 Windows 的 [扫描配置文件] 中指定这些设置。有关如何指定这些设置的更多详情，请参照 Windows 帮助。

1 在 [菜单] 画面上选择 [扫描 (WSD)] 。



2 选择 [扫描 (WSD)] 画面上的功能。

■ 扫描指示

选择启动扫描作业的位置。

- 来自 PC
 - 通过从网络计算机发送请求来启动扫描作业。
- 来自主机
 - 从机器中使用扫描命令启动扫描作业，并将扫描数据保存到网络计算机。

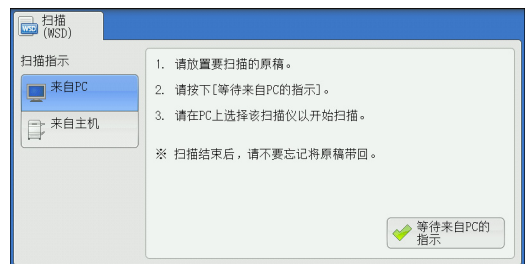

■ 保存位置 PC

列出网络计算机及其扫描方法。从该列表选择一个计算机作为目标计算机。

来自 PC (通过 PC 操作启动扫描作业)

您可以通过从网络计算机发送请求来扫描机器中设置的原稿。

1 选择 [来自 PC] 。

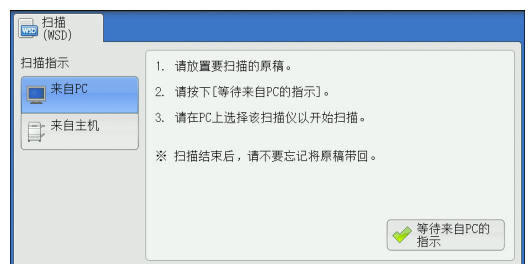

- 2 将原稿放置在稿台玻璃上或输稿器中，然后选择 [等待 PC 的指示]。

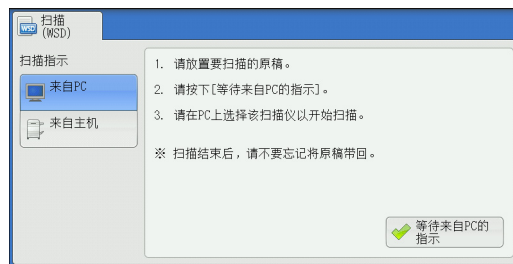

- 3 触摸屏上显示待机画面。

- 补充 · 选择 [中止] 键退出待机模式。退出待机模式后，触摸屏上将显示 [原稿取出确认] 画面。

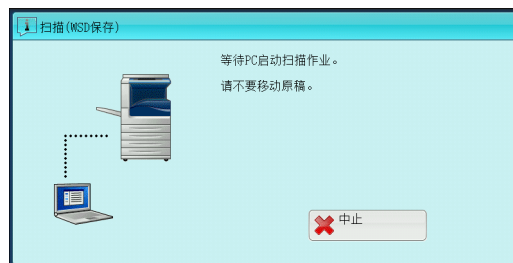

- 4 从网络计算机运行扫描。要从网络计算机运行扫描，请使用支持图像加载功能（例如 [Windows 传真和扫描]）的应用程序。下面介绍了使用 Windows 7 中的 [Windows 传真和扫描] 的方法。

- 补充 · 该方法不适用于安装 Windows Vista Home Basic 或 Windows Vista Home Premium 的计算机。要从此类计算机运行扫描，请使用其他方法，例如选择“画图”应用程序中的 [从扫描仪或照相机]。

- 1) 依次单击 [开始] 按钮、[所有程序] 和 [Windows 传真和扫描]。
- 2) 单击左窗格底部的 [扫描]，然后单击工具栏上的 [新扫描]。
- 3) 在 [新扫描] 对话框中，单击 [更改]，然后选择该机器。
- 4) 检查机器型号名称是否显示在 [扫描仪:] 的右侧。

- 补充 · 如果未显示机器型号名称，请单击 [更改]，然后选择机器。

- 5) 单击 [配置文件] 列表，然后选择 [文档]。
- 6) 根据需要指定相应设置，然后单击 [扫描]。

- 5 扫描完成后，扫描数据将转发到指定的计算机。

- 6 完成扫描作业后，触摸屏上将显示 [原稿取出确认] 画面。从稿台玻璃上移除原稿，然后单击 [确定]。

- 补充 · 如果未显示待机画面，则即使网络计算机识别出机器，也不会启动扫描作业。
 · 选择 [中止] 键中止操作。中止操作后，触摸屏上将显示 [原稿取出确认] 画面。
 · 显示待机画面时，机器不会进入节电模式。有关节电模式的详情，请参照“节电模式”（第 52 页）。

来自主机（将机器扫描的数据保存在网络计算机上）

您可以从机器使用该命令将扫描的数据转发到网络上的指定计算机。

- 1 将原稿放置在稿台玻璃上或输稿器中，然后选择 [来自主机]。



- 2 [保存位置 PC] 中显示了计算机名称和 5 种处理方法。根据计划用途从列表中选择目标。

■ 保存位置 PC

列出目标和 URL。

- 补充
- 根据计划用途从 5 种处理方法（扫描（PC 保存）、扫描打印（PC 保存）、邮件扫描（PC 保存）、传真扫描（PC 保存）、OCR 扫描（PC 保存））中进行选择。

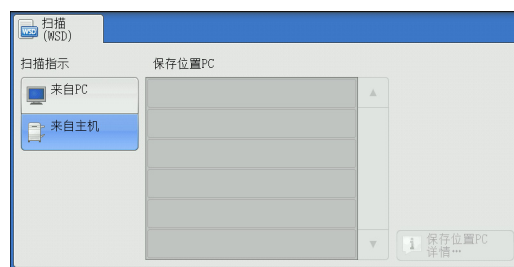

- 3 按 <启动> 键。

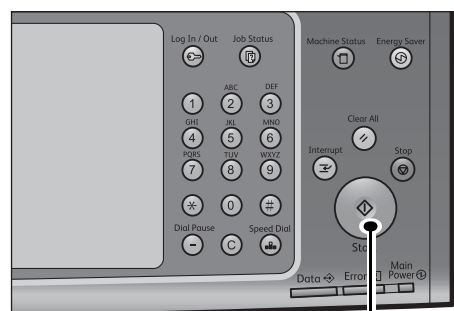

<启动> 键

- 4 扫描数据将转发到指定的目标。
- 补充
- 选择 [中止] 键中止扫描。
- 5 在目标计算机上检查转发的数据。

画质调整

本节介绍您可在 [扫描 (邮件发送)]、[扫描 (信箱保存)]、[扫描 (模板保存)]、[扫描 (PC 保存)]、[扫描 (URL 发送)] 或 [扫描 (USB 保存)] 下的 [画质调整] 画面上选择的功能。以下列出了每个功能的参考部分：

色彩模式 (选择色彩模式)	301
原稿画质 (选择原稿画质)	301
相纸扫描 (扫描彩色照片)	302
扫描浓度 / 清晰度 (调整扫描浓度和图像清晰度)	302
原稿画质 (消除原稿底色 / 调整对比度)	303
防止印出反面 (消除原稿背景)	303
色彩空间 (指定色彩空间)	304

- 1 在 [菜单] 画面上, 选择 [扫描 (邮件发送)]、[扫描 (信箱保存)]、[扫描 (模板保存)]、[扫描 (PC 保存)]、[扫描 (URL 发送)] 或 [扫描 (USB 保存)]。



- 2 在 [画质调整] 画面上选择功能。

补充 · 要激活 [色彩空间], 必须在机器管理员模式中进行预先设定。有关设置步骤的详情, 请参照《管理员说明书》中的“第 5 章 规格设定 / 登记” > “扫描设定” > “其他设定” > “色彩空间” 及 “色彩空间 (指定色彩空间)” (第 304 页)。

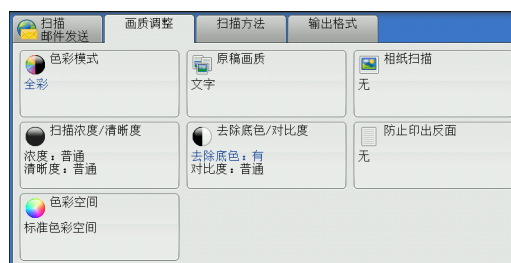

色彩模式 (选择色彩模式)

此功能允许您设置扫描文件的色彩模式。

有关更多详情, 请参照“色彩模式 (选择色彩模式)” (第 266 页)。

原稿画质 (选择原稿画质)

您可以选择原稿画质。

有关更多详情, 请参照“原稿画质 (选择原稿画质)” (第 268 页)。

相纸扫描（扫描彩色照片）

扫描彩色照片时使用此功能。

仅当 [色彩模式] 设为 [全彩] 时，才可使用此功能。

- 重要
- 使用该功能时，您无法使用输稿器。
 - 当启用此功能时，防止印出反面和去除底色功能不可用。

1 选择 [相纸扫描]。

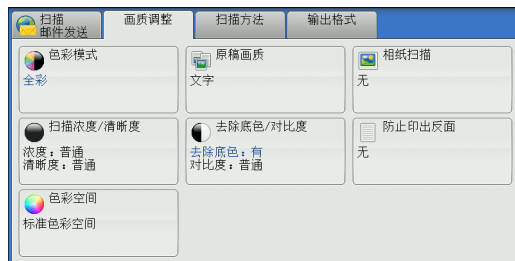

2 选择 [有]。

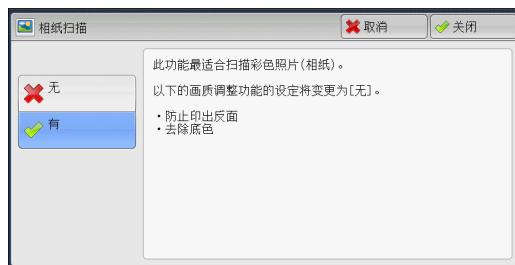

扫描浓度 / 清晰度（调整扫描浓度和图像清晰度）

此功能允许您调整扫描浓度和图像清晰度。

1 选择 [扫描浓度 / 清晰度]。

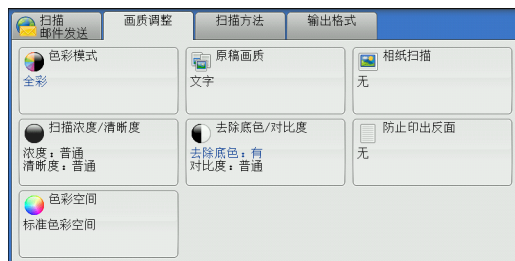

2 选择任意项。

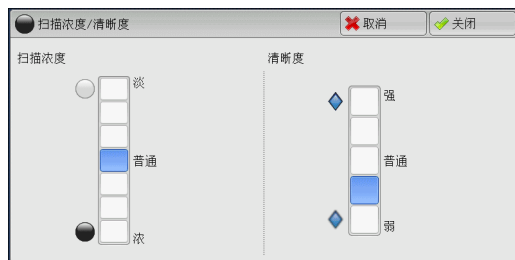

■ 扫描浓度

您可从 [淡] 和 [浓] 之间的 7 种浓度等级中选择扫描浓度。

越是靠近 [淡] 的等级，扫描浓度越浅；越是靠近 [浓] 的等级，扫描浓度越深。

■ 清晰度

您可以从 [弱] 和 [强] 之间的 5 种清晰度等级中选择清晰度。

越是靠近 [强] 的等级，图像轮廓越清晰；越是靠近 [弱] 的等级，图像轮廓越模糊。

原稿画质（消除原稿底色 / 调整对比度）

此功能允许您去除原稿的底色，如报纸和彩色纸张。另外，将 [色彩模式] 设为 [全彩] 或 [灰度 (256 色阶)] 时，您也可调整对比度。

1 选择 [原稿画质]。

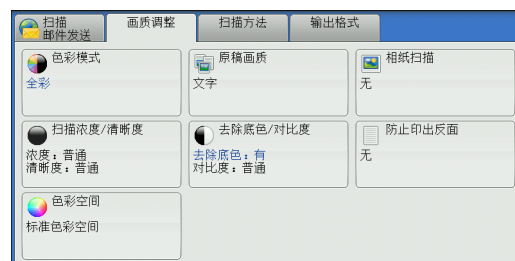

2 设置 [去除底色] 和 [对比度]。

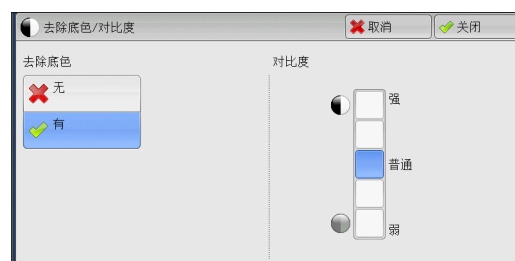

■ 去除底色

• 不要求

扫描原稿背景并不加过滤。

• 去除底色：有

如果 [色彩模式] 设为 [黑白 (2 色阶)]，将去除在彩色纸张（例如报纸）上打印的原稿底色。

如果 [色彩模式] 设为 [全彩]，将去除在白色纸张上打印的原稿底色。

■ 对比度

您可以从 [弱] 和 [强] 之间的 5 种对比度范围中选择。

越靠近 [强] 处，较浅和较深部分之间的差异就越大，较浅的部分变得更亮，较深的部分变得更暗。相反，越靠近 [弱] 处，较浅和较深部分之间的差异就越小。

防止印出反面（消除原稿背景）

当您扫描打印在簿纸上的双面原稿时，此功能允许您去除扫描图像中显示的每张原稿页面反面的图像和颜色。

仅当 [色彩模式] 设为 [全彩] 或 [灰度 (256 色阶)] 时，才可使用此功能。

重要 · 该功能无法与 [相纸扫描] 一起使用。

1 选择 [防止印出反面]。

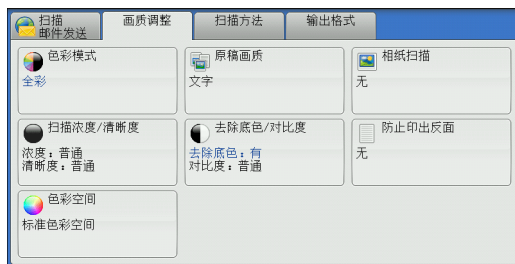

2 选择 [去除底色: 有]。

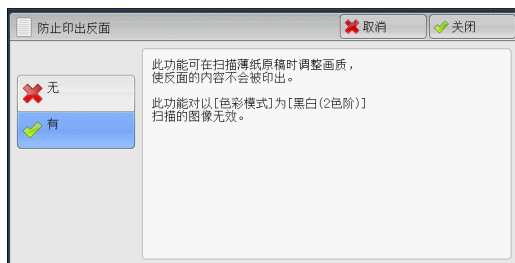

色彩空间 (指定色彩空间)

此功能允许您设置色彩空间。

- 补充
- 当 [色彩模式] 设为 [全彩] 时, 才可使用 [色彩空间]。
 - 要在 [画质调整] 画面上激活 [色彩空间], 必须在机器管理员模式中进行预先设定。有关详情, 请参照《管理员说明书》中的“第 5 章 规格设定 / 登记” > “扫描设定” > “其他设定” > “色彩空间”。
 - 当在 [输出文件格式] 画面上将 [光学字符识别 (OCR)] 设为 [有] 时, [设备色彩空间] 不可选。

1 选择 [色彩空间]。

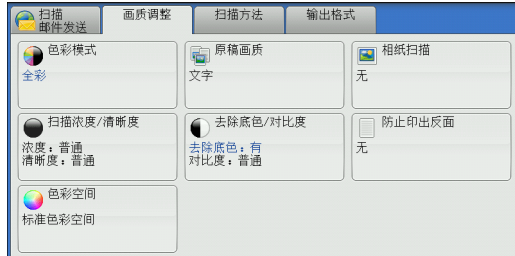

2 选择 [标准色彩空间] 或 [设备色彩空间]。

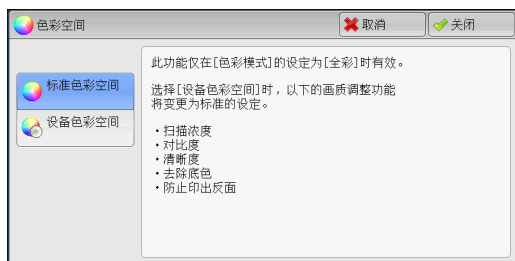

■ 标准色彩空间

使用符合 sYCC 的色彩空间。

■ 设备色彩空间

使用高级色彩处理。

- 补充
- 您可在驱动程序 CD 组件中找到简档数据。
 - 如果选择 [设备色彩空间], 以下的图像画质功能将更改成各自的默认值: 扫描浓度、清晰度、防止印出反面、对比度、去除底色。
 - 当 [色彩模式] 设为 [自动] 时, [标准色彩空间] 应用到原稿的彩色页。
 - 如果选择 [设备色彩空间], 则不能为 [双面扫描] 选择 [双面]。

扫描方法

本节介绍您可在 [扫描 (邮件发送)]、[扫描 (信箱保存)]、[扫描 (模板保存)]、[扫描 (PC 保存)]、[扫描 (URL 发送)] 或 [扫描 (USB 保存)] 下的 [扫描方法] 画面上选择的功能。以下列出了每个功能的参考部分。

发送画质 (指定扫描分辨率)	306
双面原稿输送 (扫描原稿的双面)	306
书刊分页 (将对开页扫描到不同纸张上)	306
扫描尺寸 (指定扫描尺寸)	308
混合尺寸检测 (同时扫描混合尺寸的原稿)	309
边框消除 (消除原稿的边缘和边距阴影消除原稿的边缘和边距阴影)	310
扫描倍率 (指定扫描倍率)	311
原稿放置方向 (指定放置原稿的方向)	312

- 1 在 [菜单] 画面上, 选择 [扫描 (邮件发送)]、[扫描 (信箱保存)]、[扫描 (模板保存)]、[扫描 (PC 保存)]、[扫描 (URL 发送)]、[扫描 (模板保存)] 或 [扫描 (USB 保存)]。



- 2 在 [扫描方法] 画面上选择功能。

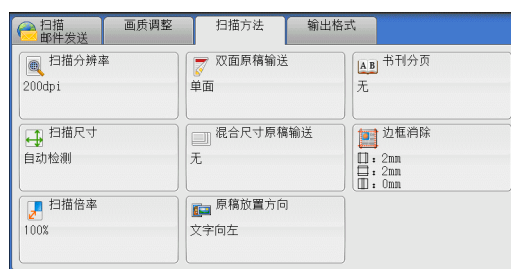

发送画质（指定扫描分辨率）

此功能允许您设置分辨率以扫描原稿。

随着分辨率增加，扫描细节更加清晰，扫描数据的大小也将增加。同时，扫描和传送时间也将随之增加。

1 选择 [扫描分辨率]。

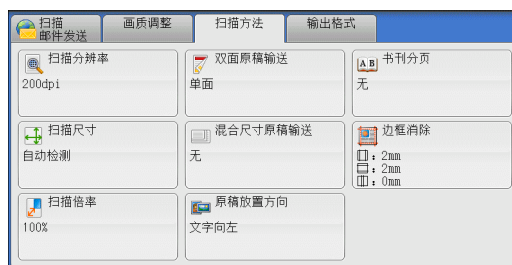

2 选择任意项。

- 补充
- 对于 PDF、DocuWorks 或 XPS 文件，[输出文件格式] 画面上的 [高压缩 (MRC)] 设为 [有] 时，仅可选择 [200dpi] 或 [300dpi]。
 - 对于 PDF 或 DocuWorks 文件，[输出文件格式] 画面上的 [光学字符识别 (OCR)] 设为 [有] 时，仅可选择 [200dpi] 或 [300dpi]。
 - 对于 PDF 或 DocuWorks 文件，在 [输出文件格式] 画面上勾选 [用 2 ~ 16 色扫描] 复选框时，仅可选择 [200dpi] 或 [300dpi]。

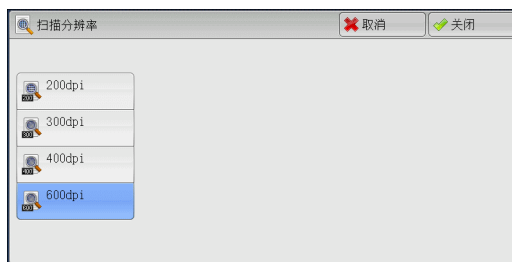

双面原稿输送（扫描原稿的双面）

您可自动扫描双面原稿的正反面。

要按同一方向扫描两面，请设置装订类型。

有关更多详情，请参照“双面原稿输送（扫描原稿的双面）”（第 267 页）。

书刊分页（将对开页扫描到不同纸张上）

此功能允许您将原稿的对开页按页顺序扫描到不同的纸张上。

如果您需要将装订原稿（如小册子）的对开页面复印成独立副本，可使用该功能。

- 补充
- 使用该功能时，您无法使用输稿器。
 - 非标准尺寸的原稿或无法检测尺寸的原稿可能无法精确地分成两份。

1 选择 [书刊分页]。

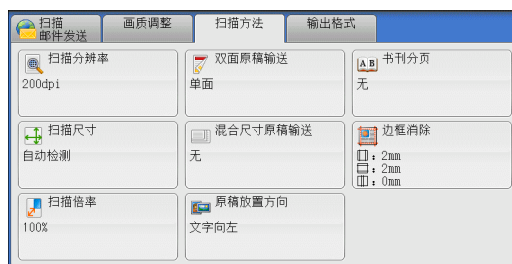

2 选择任意项。

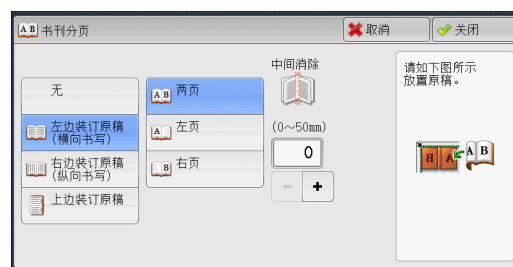

■ 不要求

原稿无法扫描成连页。

■ 左边装订原稿（横向书写）

先扫描对开页面的左页，然后扫描对开页面的右页。

■ 右边装订原稿（纵向书写）

先扫描对开页面的右页，然后扫描对开页面的左页。

■ 上边装订原稿

先扫描对开页面上页，然后扫描对开页面下页。

■ 两页

按页顺序扫描两页。

■ 左页

按页顺序扫描左页。当 [左边装订原稿（横向书写）] 或 [右边装订原稿（纵向书写）] 被选择时，您可选择此项。

■ 右页

按页顺序扫描右页。当 [左边装订原稿（横向书写）] 或 [右边装订原稿（纵向书写）] 被选择时，您可选择此项。

■ 上页

按页顺序扫描上页。当 [上边装订原稿] 被选择时，您可选择此项。

■ 下页

按页顺序扫描下页。当 [上边装订原稿] 被选择时，您可选择此项。

■ 中间消除

消除原稿中央部分的阴影。您可以在 0 到 50mm 的范围内以 1mm 为增量指定中间消除量的宽度。

扫描尺寸（指定扫描尺寸）

此功能允许您指定原稿的扫描尺寸。

当原稿是非标准尺寸，或者您想以不同于原稿的尺寸来扫描原稿时，使用此功能。您也可使用此功能添加边距，或者删除不必要的边距。

1 选择 [扫描尺寸]。

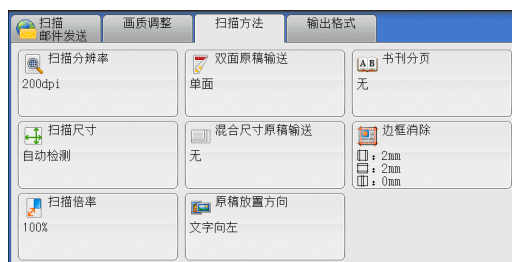

2 选择任意项。

如果您选择了非标准尺寸，请指定 X 和 Y 方向的值。

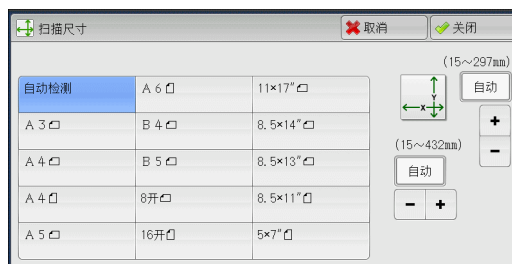

■ 自动

自动检测原稿尺寸。下表显示可自动检测的原稿尺寸。

	输稿器	稿台玻璃
可自动检测原稿尺寸	B5、B5□、B4、A5、A5□、A4、A4□、A3、8.5 x 11"、8.5 x 11"□、11 x 17"、16K□、8K	B6、B5、B5□、B4、A6、A5、A5□、A4、A4□、A3

补充 · 如果无法自动检测到原稿尺寸，将出现输入原稿尺寸的画面。

能被自动检测的标准原稿尺寸取决于机器管理员模式中的 [尺寸检测切换] 功能。有关 [尺寸检测切换] 的详情，请参照《管理员说明书》中的“第5章 规格设定/登记”>“通用设定”>“其他设定”>“尺寸检测切换”。

■ 标准尺寸

允许您从预设的尺寸中选择。

■ 尺寸输入

允许您扫描非标准尺寸原稿，或以原稿尺寸以外的其他尺寸进行扫描时，输入所需的扫描尺寸。您可在 15 到 432mm 的范围内以 1mm 为增量指定扫描长度（X）值，在 15 到 297mm 的范围内以 1mm 为增量指定扫描宽度（Y）值。稿台玻璃左上角的刻度有助于您指定数值。

补充 · 对于 PDF、DocuWorks 或 XPS 文件，如果在 [输出文件格式] 画面上将 [高压缩 (MRC)] 设为 [有]，或勾选 [用 2 ~ 16 色扫描] 复选框，扫描长度（X）在 50 到 432mm 范围内以 1mm 为增量变化，扫描宽度在 50 到 297mm 范围内以 1mm 为增量变化。

混合尺寸检测（同时扫描混合尺寸的原稿）

在输稿器中放置原稿时，您可使用对应的尺寸同时扫描混合尺寸的原稿并进行复印。您也可以指定一个尺寸，以相同的尺寸扫描不同尺寸的原稿。

- 重要**
- 当您在 [色彩模式] 中选择 [全彩]，并在 [双面原稿输送] 中选择 [双面] 时，请将 [扫描分辨率] 设为最大 [400dpi] 或更低的值。
 - 当您在 [双面原稿输送] 中选择 [双面] 以扫描 A3 原稿时，请将 [扫描分辨率] 设为最大 [400dpi] 或更低的值。选择 [600dpi] 会导致显示错误信息。
 - 请始终纵向放置 A5 尺寸的原稿。
 - 将 B5 尺寸原稿同横向放置的 A3 尺寸原稿或纵向放置的 A4 尺寸原稿一起放置时，应将 B5 尺寸原稿按纵向放置。
 - 放置原稿时，请将原稿的左上角对齐。否则，可能会出现卡纸。
 - 建议的原稿尺寸组合为 A4 纵向和 A3 横向，或 B5 纵向和 B4 横向。如果使用另一种原稿尺寸组合，以某一角度放置的原稿可能无法正确扫描。
- 补充**
- 当您将 [扫描倍率] 选为 [自动 %] 并且在 [输出尺寸] 中指定输出尺寸时，扫描的数据将自动缩小 / 放大到指定尺寸。然而，由于不旋转扫描的图像，在保持方向不变的同时，将缩放图像以匹配指定尺寸。例如，当装载 A3 横向的原稿，输出尺寸设为 A4 纵向时，扫描的图像将缩小为 A5 横向并按 A4 纵向打印。
 - 如果无法自动检测到原稿尺寸，将出现输入原稿尺寸的画面。

1 选择 [混合尺寸检测]。

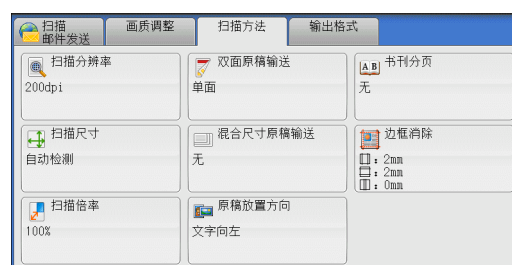

2 选择任意项。

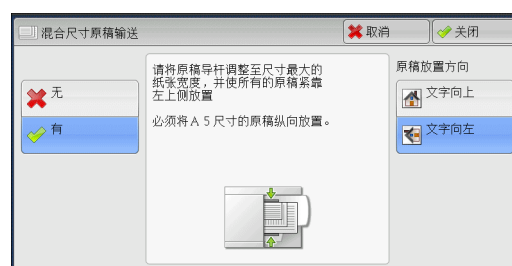

■ 不要求

如果所有原稿为相同尺寸，请选择此项。

■ 要求

如果扫描不同尺寸的原稿，机器将自动检测每张原稿的尺寸。

■ 原稿放置方向

指定放置原稿的方向。

如果您将原稿顶部朝向稿台玻璃或输稿器左边放置，并且选择 [文字向左]，当从计算机画面中查看文件时，文件显示为正确的放置方向。

补充

- 如果 [原稿放置方向] 不同于实际的原稿方向，机器检测原稿顶部会出错。

- 文字向上

当原稿顶部朝向稿台玻璃或输稿器上边放置时，选择此项。

- 文字向左

当原稿顶部朝向稿台玻璃或输稿器左边放置时，选择此项。如果原稿顶部朝向左侧（横向文字）放置时，始终确保选择 [文字向左]。

边框消除（消除原稿的边缘和边距阴影消除原稿的边缘和边距阴影）

在您打开原稿封面扫描原稿或扫描书册时，原稿边缘或中央边距可能会扫描成阴影。“边框消除”功能可让您去除这样的阴影。

- 补充
- 在双面复印时，对正面和反面设定同样的边框消除量。
 - 如果您设定了 [倍率选择]，边框消除尺寸将根据您指定的倍率按比例缩放。

1 选择 [边框消除]。

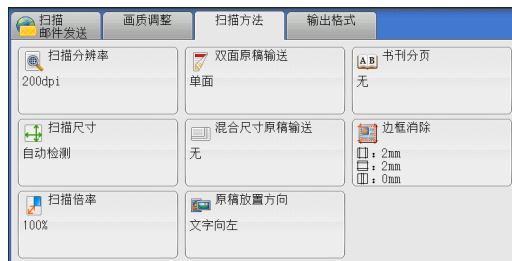

2 选择任意项。



3 如果您选择 [消除量调整]，请使用 [+] 和 [-] 指定上边和下边、左边和右边以及中间的消除宽度。

4 选择 [原稿放置方向]。

■ 标准

将上边和下边、左边和右边的边框消除量设为 2mm。

■ 消除量调整

允许您指定边框消除量。

• 上下消除

根据放置原稿的方向去除原稿上下边的阴影。您可以在 0 到 50mm 的范围内以 1mm 为增量指定要消除的边框宽度。

• 左右消除

根据放置原稿的方向去除原稿左右边的阴影。您可以在 0 到 50mm 的范围内以 1mm 为增量指定要消除的边框宽度。

• 中间消除

去除装订原稿的对开页面中间的阴影。您可以在 0 到 50mm 的范围内以 1mm 为增量指定中间消除量的宽度。

■ 原稿放置方向

指定放置原稿的方向。

如果您将原稿顶部朝向稿台玻璃或输稿器左边放置，并且选择 [文字向左]，当从计算机画面中查看文件时，文件显示为正确的放置方向。

补充

- 如果 [原稿放置方向] 不同于实际的原稿方向，机器检测原稿顶部会出错。

• 文字向上

当原稿顶部朝向稿台玻璃或输稿器上边放置时，选择此项。

- 文字向左

当原稿顶部朝向稿台玻璃或输稿器左边放置时，选择此项。如果原稿顶部朝向左侧（横向文字）放置时，始终确保选择 [文字向左]。

扫描倍率（指定扫描倍率）

此功能允许您设定扫描原稿的缩放倍率。

补充 · 当在 [输出文件格式] 画面上将 [光学字符识别 (OCR)] 设为 [有] 并勾选 [用 2 ~ 16 色扫描] 复选框时，[扫描倍率] 为 [100%]。

1 选择 [扫描倍率]。

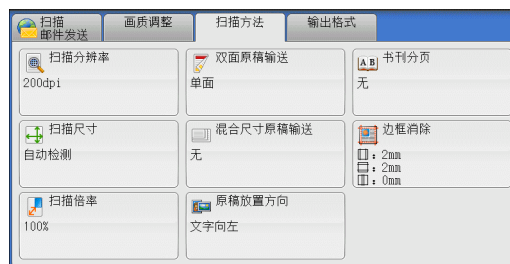

2 选择任意项。

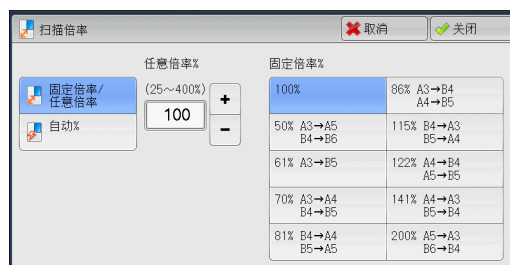

■ 固定倍率 / 任意倍率

允许您选择预设的扫描倍率或在 25 到 400% 的范围内以 1% 为增量输入一个值。使用数字键或 [+] 和 [-] 输入一个值。

- 任意倍率 %

输入扫描倍率。指定 “100%” 表示以与原稿相同的图像尺寸进行扫描。

- 固定倍率 %

从预设的倍率中选择。

您可以更改 [100%] 以外的扫描倍率默认值。有关设定的更多详情，请参照《管理员说明书》中的 “第 5 章 规格设定 / 登记” > “扫描设定” > “固定倍率按键”。

■ 自动 %

在 [输出尺寸] 中，选择扫描原稿的输出尺寸。机器自动基于选定的输出尺寸和原稿尺寸计算扫描倍率。

补充 · 选择 [自动 %] 可能会产生空白页边区域。

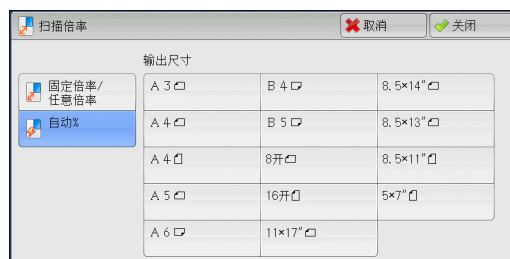

原稿放置方向（指定放置原稿的方向）

此功能允许您指定放置原稿的方向。

如果您将原稿顶部朝向稿台玻璃或输稿器左边放置，并且选择 [文字向左]，当从计算机画面中查看文件时，文件显示为正确的放置方向。

补充 · 如果 [原稿放置方向] 不同于实际的原稿方向，机器检测原稿顶部会出错。

- 文字向上

当原稿顶部朝向稿台玻璃或输稿器上边放置时，选择此项。

- 文字向左

当原稿顶部朝向稿台玻璃或输稿器左边放置时，选择此项。如果原稿顶部朝向左侧（横向文字）放置时，始终确保选择 [文字向左]。

输出格式

本节介绍您可在 [扫描 (邮件发送)]、[扫描 (信箱保存)]、[扫描 (模板保存)]、[扫描 (PC 保存)]、[扫描 (URL 发送)] 或 [扫描 (USB 保存)] 下的 [输出格式] 画面上选择的功能。以下列出了每个功能的参考部分：

输出文件格式 (选择输出数据的文件格式)	313
画质 / 文件大小 (扫描时指定图像压缩率)	314
已读回执 (MDN) (指定已读回执)	314
分割发送 (按部分发送)	315
文件名称 (指定要发送的文件名称)	316
答复地址 (指定答复地址)	316
文件名称重复时的处理 (当文件名称重复时要采取的处理步骤)	317
文件名称 (指定要发送的文件名称)	318
登录名称	318
密码	318
元数据	318

- 1 在 [菜单] 画面上, 选择 [扫描 (邮件发送)]、[扫描 (信箱保存)]、[扫描 (模板保存)]、[扫描 (PC 保存)]、[扫描 (URL 发送)] 或 [扫描 (USB 保存)]。



- 2 在 [输出格式] 画面上选择功能。

补充 · 画面上显示的功能取决于 [菜单] 画面上所选的扫描功能。选择 [扫描 (邮件发送)] 功能时, 显示右侧的画面。

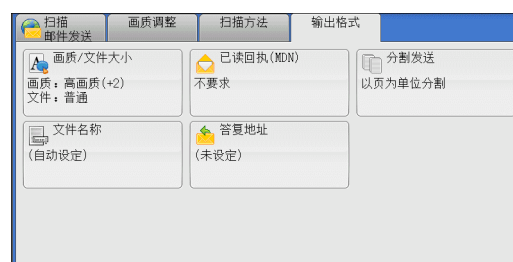

输出文件格式 (选择输出数据的文件格式)

您可以选择输出数据的文件格式。

有关更多详情, 请参照“输出文件格式 (选择输出数据的文件格式)” (第 268 页)。

画质 / 文件大小（扫描时指定图像压缩率）

在将 [色彩模式] 设为 [全彩] 或 [灰度 (256 色阶)] 时，您可选择图像压缩级别。

1 选择 [画质 / 文件大小]。

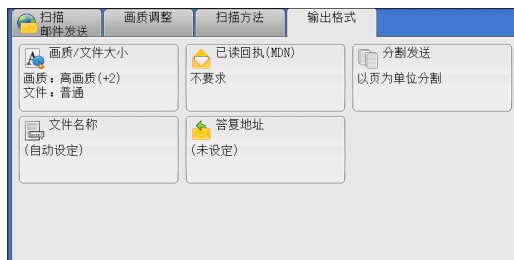

2 选择任何按钮。

补充 · 如果安装了图像压缩组件（选装），则在 [输出文件格式] 画面中将 [高压缩 (MRC)] 设为 [有] 时，可选择以下三种图像压缩级别。



■ 标准画质

图像采用高压缩率保存。图像画质降低，但文件大小减小。

■ 最高画质

图像采用低压缩率保存。图像画质提高，但文件大小增大。

已读回执（MDN）（指定已读回执）

使用 [扫描 (邮件发送)] 功能时，您可从邮件接收方中接收已读回执 (MDN)。仅当接收方支持 MDN 功能，才可使用此功能。

补充 · 仅当 [规格设定 / 登记] > [规格设定] > [邮件 / 网络传真设定] > [邮件发送动作控制] > [已读回执 (MDN) 功能的使用] 设为 [允许] 时，才会显示 [已读回执 (MDN)]。

- 如果使用 [分割发送] 功能发送多封邮件，则每封邮件都要有已读回执。
- 已读回执返回到 [答复地址] 中指定的地址，或如果未设定 [答复地址]，则返回到 [扫描 (邮件发送)] 画面上的 [发送方]。
- 此功能仅在接收方也设定了已读回执要求时可使用。

1 选择 [已读回执 (MDN)]。

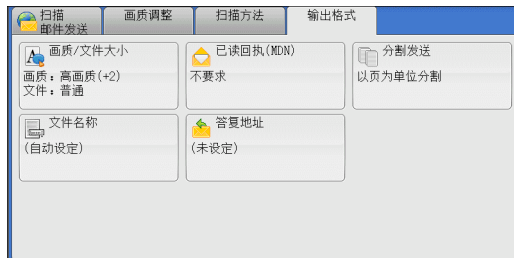

2 选择 [要求]。

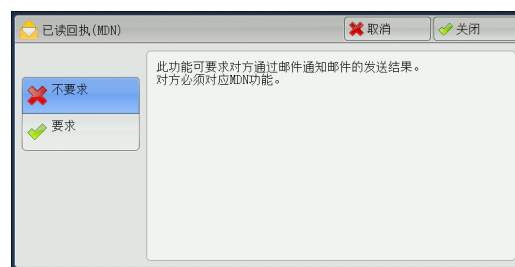

■ 不要求

当您不要求已读回执时，请选择此项。

■ 要求

当您要求已读回执时，请选择此项。

分割发送（按部分发送）

当您使用 [扫描（邮件发送）] 功能并且要添加的附件数据尺寸较大时，您可在页的分界处或按一定的数据尺寸分割数据以分成多个邮件发送。

有关 [分割发送] 的详情，请参照《管理员说明书》中的“第 5 章 规格设定 / 登记” > “邮件 / 网络传真设定” > “邮件发送动作控制” > “邮件分割方式”。

1 选择 [分割发送]。

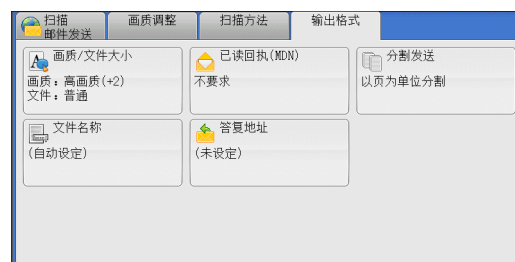

2 选择任意项。

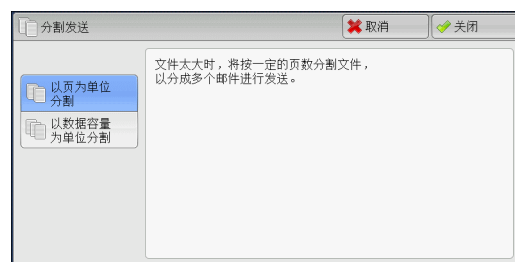

■ 以页为单位分割

在页的分界处分割数据。

补充 · 仅当在 [扫描（邮件发送）] 画面上将 [输出文件格式] 设为 [PDF]、[DocuWorks] 或 [XPS]，或在 [输出文件格式] 设为 [TIFF] 时不勾选 [每页分割为 1 个文件] 复选框时，[以页为单位分割] 才可用。

■ 以数据容量为单位分割

按一定的数据容量分割数据。

补充 · 如果您的邮件应用程序支持分割的内容，则选择此选项。

文件名称（指定要发送的文件名称）

在使用“扫描（邮件发送）”、“扫描（PC保存）”、“扫描（模板保存）”或“扫描（URL发送）”功能时，您可指定要发送文件的名称。

■ 自动设定

文件名称为“img-xxx-yyy.zzz”（其中xxx是日期和时间，yyy是页码，zzz是扩展名）。

扩展名取决于[输出文件格式]中的设定。

- 当[输出文件格式]选为[TIFF]时：tif
- 当[输出文件格式]选为[JPEG]时：jpeg
- 当[输出文件格式]选为[PDF]时：pdf
- 当[输出文件格式]选为[XPS]时：xps
- 当[输出文件格式]选为[DocuWorks]时：xdw
- 当[输出文件格式]选为[Microsoft® Word]时：doc
- 当[输出文件格式]选为[Microsoft® Exce]时：xls

■ 设定文件名称

- 1 选择[文件名称]。
- 2 使用显示的键盘输入文件名称。

有关如何输入字符的更多详情，请参照“输入文字”（第65页）。

- 补充
- 将每页保存为单独文件时，可将页码添加到文件名称后面。
 - 对于扫描（PC保存）功能，文件名称最多可输入128个字符（64个双字节字符）。
 - 对于扫描（URL发送）功能，最多可使用28个字符（14个双字节字符）。
 - 对于“扫描（URL发送）”功能，文件名称最多可输入28个字符。
 - 对于扫描（模板保存）功能，文件名称最多可输入40个字符。

答复地址（指定答复地址）

当使用[扫描（邮件发送）]功能时，您可指定答复地址。

- 1 选择[答复地址]。

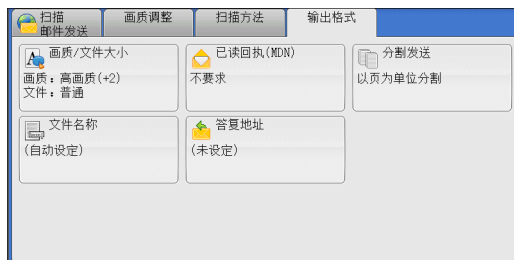

- 2 输入答复地址。



■ 答复地址

选择 [答复地址] 框显示键盘画面，您可在其上输入答复地址。

■ 删除

删除 [答复地址] 中输入的地址。

■ 设定发送方地址

使用 [扫描 (邮件发送)] 画面上 [发送方] 中指定的地址作为答复地址。

补充 · 仅当在 [扫描 (邮件发送)] 画面上的 [发送方] 中指定了地址，[设定发送方地址] 才可用。

■ 从通讯簿选择

允许您从通讯簿中选择答复地址。

有关更多详情，请参照“通讯簿 (指定邮件地址)” (第 254 页)。

文件名称重复时的处理 (当文件名称重复时要采取的处理步骤)

在使用 [扫描 (PC 保存)] 功能时，如果其他具有重复文件名称的文件存在于目标位置中，您可指定处理步骤。

1 选择 [文件名称重复时的处理]。

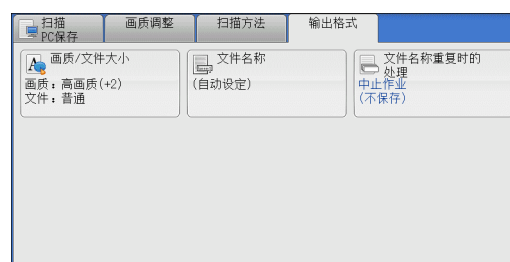

2 选择任意项。



■ 中止作业 (不保存)

取消作业，但不保存文件。

■ 变更文件名称并保存

自动在文件名称末尾添加 0001 至 9999 之间的数字，并保存文件。

■ 覆盖并保存

用新文件替换现有的文件。

文件名称（指定要发送的文件名称）

使用扫描（信箱保存）功能时，您可指定要保存的文件名称。

■ 自动设定

文件名称为“img-xxx”（其中 xxx 是日期和时间）。

补充 · 如果删除文件名称，显示 [（自动设定）]。

■ 设定文件名称

- 1 选择 [文件名称]。
- 2 使用显示的键盘输入文件名称，最多可输入 28 个字符（14 个双字节字符）。

补充 · 如果将存储在机器信箱中的文档输入到计算机中，指定的名称可能不显示，具体取决于所使用的输入方法。

有关如何输入字符的更多详情，请参照“输入文字”（第 65 页）。

登录名称

您可使用此功能输入目标服务器的登录名称。

补充 · 仅当在 [菜单] 画面选定 [扫描（模板保存）] 时，此功能才显示。

- 1 选择 [登录名称]。
- 2 通过画面中显示的键盘输入登录名称。

有关如何输入字符的更多详情，请参照“输入文字”（第 65 页）。

密码

密码您可使用此功能输入目标服务器的登录密码。

补充 · 仅当在 [菜单] 画面选定 [扫描（模板保存）] 时，此功能才显示。

- 1 选择 [密码]。
- 2 通过画面中显示的键盘输入登录密码。

有关如何输入字符的更多详情，请参照“输入文字”（第 65 页）。

元数据

如果对所选的作业模板指定文件管理区域（DMF）的值，您可以使用此功能更改这些值。

补充 · 仅当在 [菜单] 画面选定 [扫描（模板保存）] 时，此功能才显示。

6 信箱操作

本章节介绍使用信箱的基本操作和功能。

- 信箱操作步骤 320
- 选择信箱 322
- 操作信箱文件 323
- 文件确认 325
- 打印信箱中的文件 326
- 设定 / 执行作业流程 329

信箱操作步骤

本节介绍操作信箱中文件的基本步骤。

您可将计算机提交的打印文件、扫描文件和传真文件保存在机器上的信箱中。

信箱中保存的这些文件可通过邮件发送或从网络计算机取出。

您也可自动操作常规任务或单独登记个人信箱和共享信箱。

以下列出了每一步骤的参考部分：

步骤 1 打开 [信箱操作] 画面	320
步骤 2 选择信箱	321
步骤 3 选择信箱文件	321
步骤 4 操作信箱文件	321

步骤 1 打开 [信箱操作] 画面

以下描述如何在 [信箱操作] 画面上选择功能。

补充 · 画面上显示的功能取决于机器的配置。

1 按 < 菜单 > 键。

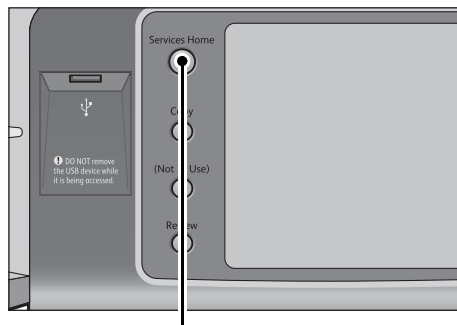

< 菜单 > 键

2 选择 [信箱操作]。



步骤 2 选择信箱

某些信箱可能限制访问，取决于认证功能设定。

有关可选信箱取决于认证功能的更多详情，请参照《管理员说明书》中的“第 12 章 认证和帐户管理”>“作业流程和机密信箱的认证”。

1 选择要进行操作的信箱。



2 如果信箱设置了密码，请输入密码并选择 [确定]。

步骤 3 选择信箱文件

1 从 [列表显示] 和 [略图显示] 中选择显示类型。

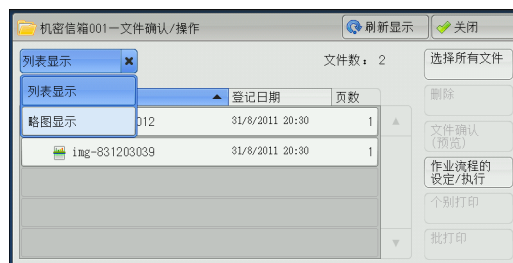

2 选择一个要通过邮件发送或打印的文件。

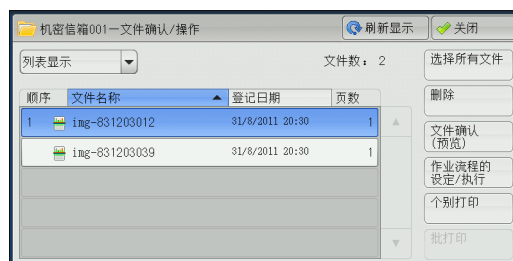

步骤 4 操作信箱文件

以下列出了 [信箱操作] 画面中可用操作的参考部分。

选择信箱	322
操作信箱文件	323
文件确认	325
打印信箱中的文件	326
设定 / 执行作业流程	329

选择信箱

下面介绍如何选择信箱。

某些信箱可能限制访问，取决于认证功能设定。

有关可选信箱取决于认证功能的更多详情，请参照《管理员说明书》中的“第 12 章 认证和帐户管理” > “作业流程和机密信箱的认证”。

1 在 [信箱操作] 画面上选择信箱。

- 补充
- 选择 [▲] 返回到前一个画面，选择 [▼] 进入下一个画面。
 - 信箱后面显示的箭头表示信箱已链接到设为自动启动的作业流程。
 - 如果显示输入密码画面，请输入密码并选择 [确定]。



■ 显示开始号码

当您使用数字键输入 3 位信箱号码时，在顶部出现信箱。

操作信箱文件

您可确认或操作保存在信箱中的文件。

补充 · 选择打印文件时, 对于某些机型而言, 不能选择 [作业流程的设定 / 执行] 。

1 在 [信箱操作] 画面上, 选择信箱。





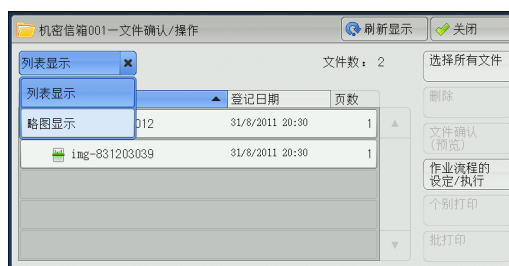

2 从 [列表显示] 和 [略图显示] 中选择显示类型。



3 选择一个文件。



补充 · 选择 [▲] 返回到前一个画面, 选择 [▼] 进入下一个画面。
 · 您可选择 [文件名称] 或 [登记日期] 对文件进行升序或降序排列。
 · 在每个文件名称的左侧, 出现显示文件类型的图标。

-  : 扫描文件
-  : 打印文件
-  : 机密信箱轮询预约文件
-  : 传真文件 / IP 传真 (SIP) 文件
-  : 网络传真文件

· 您最多可分别选择 100 个文件, 或一次选择所有文件。如果您分别选择文件, 文件图标左边出现的数字表示文件选择的顺序。文件按此顺序进行处理。

4 选择任意项。

■ 刷新显示

显示更新信息。

■ 列表显示

列出信箱中有保存日期和页码的保存文件。

■ 略图显示

显示图像和信箱中保存文件的名称。

- 重要
- 如果在信箱中保存文件后立即切断电源，或者硬盘空间不足以显示略图，信箱中文件可能不会按略图显示。在此情况下，以列表显示。
 - 略图中的字符和图像可能显示不正确，因为他们按实际尺寸比例被缩小。
- 补充
- 略图中显示图像的方向取决于保存文件的方向。

■ 文件数

显示所选信箱中保存的文件数。

■ 选择所有文件

选择信箱内的所有文件。要取消选择所有文件，请在所有文件被选择时再次选择该按钮。

■ 删除

删除信箱中选择文件。

■ 文件确认（预览）

预览选择的文件允许您查看详细信息。

请参照“文件确认”（第 325 页）。

■ 作业流程的设定 / 执行

显示 [作业流程的设定 / 执行] 画面，此画面允许您创建、链接并执行作业流程。

请参照“设定 / 执行作业流程”（第 329 页）。

- 补充
- 通过打印驱动程序 [信箱保存] 所指定的保存在信箱中的文件称为“打印文件”。对于打印文件，作业流程不可用。如果打印文件包括在选定的文件内，仅可对打印文件以外的文件执行作业流程。

■ 个别打印

允许您分别打印所选的文件。

请参照“个别打印”（第 326 页）。

■ 批打印

允许您将选择的多份文件作为一份文件打印。

请参照“批打印”（第 327 页）。

文件确认

您可预览所选的文件以查看其详细信息。

- 补充
- 预览时，高色阶水平的单色图像可能出现蓝色。
 - 启用图像日志管理功能时，预览文件可能需要较长的时间。

- 1 在 [机密信箱—文件确认 / 操作] 画面中选择文件。



- 2 单击 [文件确认 (预览)]。



- 3 选择任意项。



■ 整页显示

允许您选择是否显示整页或将图像放大到 200%。您可从 [整页显示] 和 [放大显示] 中选择显示尺寸。

- 补充
- 小尺寸文件可能不被放大，即使选择 [放大显示]。
 - 您可旋转或放大信箱中预览文件的图像，但不能将该文件与旋转或放大的图像一起保存。

■ 不旋转

允许您从 [右 90 度旋转]、[左 90 度旋转] 和 [180 度旋转] 中选择预览图像的角度。

- 补充
- 您可旋转或放大信箱中预览文件的图像，但不能将该文件与旋转或放大的图像一起保存。

■ 变更文件名称

允许您更改文件名称。使用显示的键盘输入一个新的名称。

■ 页面指定

在画面上指定一页预览。

■ 删除

删除信箱中选择的文件。

■ 打印

打印选择的文件。

打印信箱中的文件

您可打印在信箱中选定的文件。

- 1 在 [机密信箱—文件确认 / 操作] 画面中选择文件。



- 2 选择 [个别打印] 或 [批打印]。

补充 · 选择多个文件时，[批打印] 允许您将所选定的多个文件作为一个文件来打印，而 [个别打印] 允许您将它们作为单独的文件打印。

有关 [个别打印] 和 [批打印] 的详情，请分别参照“个别打印”（第 326 页）和“批打印”（第 327 页）。



- 3 选择任意项。如果需要，使用数字键输入要打印的份数。

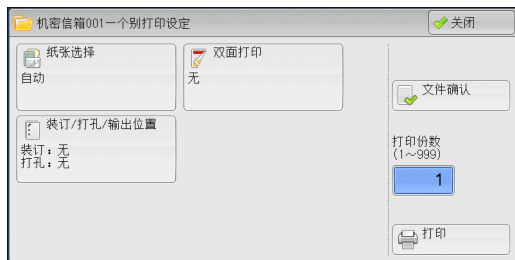

- 4 单击 [打印]

补充 · 当打印了由打印机驱动程序的 [信箱保存] 保存的打印文件时，控制面板或 CentreWare Internet Services 上指定的设定将覆盖打印机驱动程序上指定的设定，但 [多张合一 (N 合 1)]、[跳过空白页] 和 [打印位置] 设定除外。

个别打印

允许您设定打印。

■ 纸张选择

允许您选择纸张。

■ 双面打印

允许您设定双面打印。

■ 装订 / 打孔 / 输出位置

允许您设定装订、打孔以及副本要输出的纸盘。

补充 · 在某些机型中，此功能不显示。需要选装组件。有关更多详情，请联络我们的客户支持中心。有关装订和打孔设定的例子，请参照“装订 / 打孔时”（第 328 页）。

■ 文件确认

显示 [个别打印—文件确认] 画面。从列表选择一个文件，查看它的预览图像。

有关如何预览文件的更多详情，请参照“文件确认”（第 325 页）。

■ 打印份数

指定输出副本的份数。

■ 打印

打印选择的文件。

批打印

允许您设定批打印。

您可将多份文件作为一份文件打印。最多可按选定顺序打印 100 个文件。

- 补充
- 对于双面打印，如果打印页面的总数为奇数，则结束页为空白页。打印多份文件时，在每份文件的最后一页插入空白页。
 - 如果在多份文件内包括不同尺寸的文件，则可能会按错误的方向打印。
 - 在插印另一项作业时，[批打印] 无法使用。
 - 对于传真或网络传真接收的文件或轮询预约文件，[批打印] 不可用。如果选定的文件中包括传真或网络传真文件，机器将无法打印该传真或网络传真文件，只能打印扫描文件或打印文件。

■ 纸张选择

允许您选择纸张。

■ 双面打印

允许您设定双面打印。

■ 装订 / 打孔 / 输出位置

允许您设定装订、打孔以及副本要输出的纸盘。

可装订的张数为 2-50（使用 80g/m² 的纸张）。

- 补充
- 在某些机型中，此功能不显示。需要选装组件。有关更多详情，请联络我们的客户支持中心。

有关装订和打孔设定的例子，请参照“装订 / 打孔时”（第 328 页）。

■ 文件确认

显示 [批打印 - 文件确认] 画面。从列表中选择一个文件，查看它的预览图像。

有关如何预览文件的更多详情，请参照“文件确认”（第 325 页）。

■ 打印份数

指定输出副本的份数。

■ 打印

打印选择的文件。

装订 / 打孔时













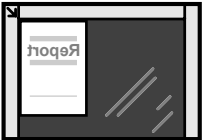
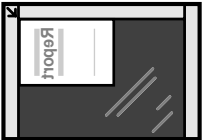

下表列出了打印文件的装订 / 打孔位置，这些打印文件是通过在打印机驱动程序上指定 [信箱保存] 而保存在信箱中的文件，也可以是扫描文件。以下以 [左上单钉] 进行装订和 [左边 2 孔] 进行打孔为例。

- 通过在打印机驱动程序上指定 [信箱保存] 而保存在信箱内的打印文件

原稿状态		
装订位置		
打孔位置		

- 保存在信箱中的扫描文件

重要 · 确保原稿的实际放置方向、[边框消除] 的 [原稿放置方向] 设定或 [扫描方法] 画面上的 [双面原稿输送] 设定相同。

原稿状态				
原稿放置方向				
装订位置				
打孔位置				

设定 / 执行作业流程

作业流程功能允许您登记扫描数据的传送设定，如传送方法和目标，这样可以简化数据传输任务。

根据起点不同，作业流程可以分为两种类型。一类作业流程的起点为保存在信箱中的文件，另一类类型的起点为扫描文件。本节介绍起点为保存在信箱中的文件的第一类作业流程。

作业流程对保存在信箱中的文件进行操作，并通过以下方式启动：1）当文件保存在信箱内时，自动启动作业流程，或 2）选择作业流程手动处理保存在信箱中的文件。

要自动启动作业流程，您必须首先将作业流程与信箱链接。当文件被保存在链接的信箱时，将由作业流程自动进行处理。

- 补充
- 如果认证功能未启用，从 [信箱操作] 创建的作业流程仅可在创建作业流程的信箱中使用 / 编辑 / 复制 / 删除。此类型的作业流程不显示在 [作业流程登记] 画面上。当启用认证功能时，认证的所有者的作业流程显示在 [作业流程登记] 画面上。
 - 要使用作业流程功能，某些机器需要安装功能扩展组件（选装）。

有关起点为扫描文件的作业流程的更多详情，请参照“作业流程（仅适用于 ApeosPort 系列）”（第 335 页）。

您可登记以下功能：

- 传送
- 邮件通知

有关功能组合限制的更多详情，请参照《管理员说明书》中的“第 5 章 规格设定 / 登记” > “登记 / 变更” > “作业流程登记”。

■ 传送

每种传送方法可配置多个传送接收方。

- FTP（仅用于 ApeosPort 系列）
通过 FTP 传送。最多可指定 2 个接收方。
- SMB（仅用于 ApeosPort 系列）
通过 SMB 传送。最多可指定 2 个接收方。
- 邮件（仅用于 ApeosPort 系列）
通过邮件传送。最多可指定 100 个接收方。
- 传真
通过传真传送。最多可指定 100 个接收方。
- 网络传真
通过网络传真传送。最多可指定 100 个接收方。
- IP 传真 (SIP)
通过 IP 传真传送。最多可指定 100 个接收方。

■ 邮件通知

您可通过邮件接收作业结果。

有关更多详情，请参照《管理员说明书》中的“第 5 章 规格设定 / 登记” > “登记 / 变更” > “作业流程登记” > “新建作业流程”。

■ 打印

您可打印信箱中的文件。

- 1 在 [机密信箱—文件确认 / 操作] 画面中选择文件。



- 2 选择 [作业流程的设定 / 执行]。



- 3 选择任意项。

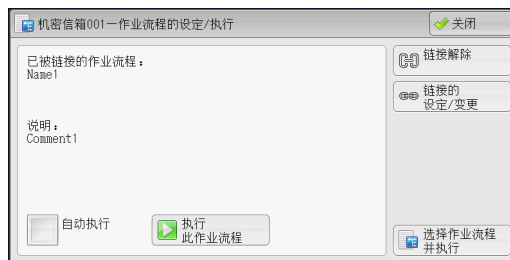

■ 自动执行

这将设定信箱内保存文件的作业流程的自动执行。保存文件时，作业流程将自动启动。

■ 执行此作业流程

选择信箱中的文件，选择该按钮启动链接到本信箱的作业流程。

重要 · 在执行作业流程之后，请确认 [作业确认] 画面或打印作业记录报告以检查结果。有关作业记录报告的更多详情，请参照《管理员说明书》中的“第5章 规格设定 / 登记” > “通用设定” > “报告设定” > “作业记录报告”。

■ 链接解除

取消信箱和作业流程之间的链接。

■ 链接的设定 / 变更

显示 [作业流程的链接] 画面。

请参照“ [作业流程的链接] 画面 ”（第 331 页）。

■ 选择作业流程并执行

文件被选定时选择该按钮，显示 [选择作业流程并执行] 画面。

请参照“ [选择作业流程并执行] 画面 ”（第 332 页）。

[作业流程的链接] 画面

您可更改信箱和作业流程之间的链接。

补充 · 创建信箱时，您也可以创建或取消链接以及设定其自动执行。

1 选择要链接的作业流程。

重要 · 如果选择 [确定] 而未选择作业流程，则不会设定链接。如果选择的作业流程已经链接，那么链接被删除。

补充 · 选择 [▲] 返回到前一个画面，选择 [▼] 进入下一个画面。
· 您可选择 [名称] 或 [更新日期] 按升序或降序对列表进行排序。



2 选择 [作业流程的设定 / 执行]。



3 选择 [链接的设定 / 变更]。

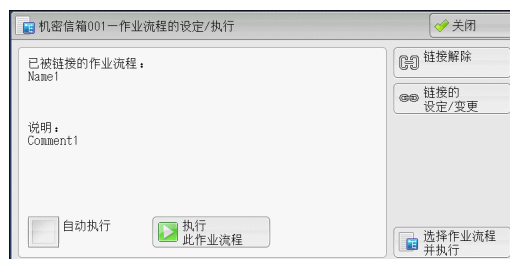

4 选择任意项。



■ 刷新显示

显示更新信息。

■ 新建

显示 [新建作业流程] 画面。

有关更多详情，请参照《管理员说明书》中的“第5章 规格设定 / 登记” > “登记 / 变更” > “作业流程登记” > “新建作业流程”。

■ 内容确认 (变更 / 删除)

显示 [内容确认] 画面。

有关更多详情，请参照《管理员说明书》中的“第5章 规格设定 / 登记” > “登记 / 变更” > “作业流程登记” > “内容确认 (变更 / 删除)”。

■ 用名称检索

检索与关键字部分匹配的作业流程。机器检索每个作业流程创建时登记的作业流程名称。最多可输入 128 个字符（64 个双字节字符）。

有关如何输入字符的更多详情，请参照“输入文字”（第 65 页）。

■ 用关键字检索

检索与关键字完全匹配的作业流程。机器检索每个作业流程创建时登记的关键字。最多可输入 12 个字符（6 个双字节字符）。如果已在机器管理员模式中登记了预设关键字，则可从中选择。

有关如何输入字符的更多详情，请参照“输入文字”（第 65 页）。

■ 选择关键字并检索

显示 [选择关键字并检索] 画面。选择机器管理员模式中登记的关键字以检索作业流程。检索与输入完全匹配的作业流程。机器检索每个作业流程创建时登记的关键字。

■ 显示的作业流程

显示 [显示的作业流程] 画面。

请参照“[显示的作业流程] 画面”（第 332 页）。

[显示的作业流程] 画面

此画面允许您设定作业流程的显示条件。

根据认证功能的不同，显示的作业流程可能有所不同。有关更多详情，请参照《管理员说明书》中的“第 12 章 认证和帐户管理” > “作业流程和机密信箱的认证”。

1 选择筛选条件，然后选择 [确定]。

补充 · 以 [机密信箱] 为 [起点] 的作业流程，以及保存在机器上的作业流程，可以在 [信箱操作] 中显示。



■ 所有者

选择要筛选作业流程的所有者。

■ 起点（仅用于 ApeosPort 系列）

选择要筛选作业流程的起点。

[选择作业流程并执行] 画面

此画面允许您选择并执行所选文件的作业流程。

1 选择作业流程，然后按 [启动] 按钮。



补充 · 选择 [▲] 返回到前一个画面，选择 [▼] 进入下一个画面。
· 您可选择 [名称] 或 [更新日期] 按升序或降序对列表进行排序。

■ 启动

执行选择的作业流程。

■ 刷新显示

显示更新信息。

■ 内容确认

显示 [内容确认] 画面。

有关更多详情，请参照《管理员说明书》中的“第 5 章 规格设定 / 登记” > “登记 / 变更” > “作业流程登记” > “内容确认 (变更 / 删除)”。

■ 暂时变更设定

如果选择的作业流程设为可编辑，则出现 [暂时变更设定] 画面。您可临时更改设定。

■ 用名称检索

检索与关键字部分匹配的作业流程。机器检索每个作业流程创建时登记的作业流程名称。最多可输入 128 个字符 (64 个双字节字符)。

有关如何输入字符的更多详情，请参照“输入文字” (第 65 页)。

■ 用关键字检索

检索与关键字完全匹配的作业流程。机器检索每个作业流程创建时登记的关键字。最多可输入 12 个字符 (6 个双字节字符)。如果已在机器管理员模式中登记了预设关键字，则可从中选择。

有关如何输入字符的更多详情，请参照“输入文字” (第 65 页)。

■ 选择关键字并检索

显示 [选择关键字并检索] 画面。选择机器管理员模式中登记的关键字以检索作业流程。检索与输入完全匹配的作业流程。机器检索每个作业流程创建时登记的关键字。

■ 显示的作业流程

显示 [显示的作业流程] 画面。

请参照“[显示的作业流程] 画面” (第 332 页)。

作业流程限制

一个作业流程仅可供一个用户使用、可与多个用户共享或仅供某些信箱使用。

根据认证功能的不同，作业流程限制可能有变化。有关更多详情，请参照《管理员说明书》中的“第 12 章 认证和帐户管理” > “作业流程和机密信箱的认证”。

7 作业流程（仅适用于 ApeosPort 系列）

本章介绍使用在机器上登记的作业流程进行的扫描操作。

作业流程功能允许您登记扫描数据的传送设定，如传送方法和目标，这样可以简化数据传输任务。

补充 · 以已扫描的文件和打印文件作为起点的作业流程仅受 ApeosPort 系列机型支持。

- 作业流程步骤 336
- 选择 / 变更作业流程 338

作业流程步骤

根据起点不同，作业流程可以分为两种类型。作业流程起点的一种类型是已扫描的文件，另一种起点的类型是保存在信箱中的文件。本节描述作业流程的第一种类型，起点为已扫描的文件。

有关起点为保存在信箱中的文件的作业流程的更多详情，请参照“设定 / 执行作业流程”（第 329 页）。

以下描述操作作业流程的步骤。有关每个步骤的更多详情，请参照以下章节。

- 步骤 1 打开 [作业流程] 画面 336
- 步骤 2 选择作业流程 336
- 步骤 3 确认 / 变更作业流程 337
- 步骤 4 启动作业流程 337

要创建和登记作业流程，请使用计算机。

补充 · 要创建作业流程，请使用 CentreWare EasyOperator 或 Device Setup Tool。EasyOperator 包含在随本机器提供的驱动程序 CD 组件中。您可从富士施乐网站中下载 Device Setup Tool。

步骤 1 打开 [作业流程] 画面

以下介绍如何打开 [作业流程] 画面。

- 1 按 < 菜单 > 键。

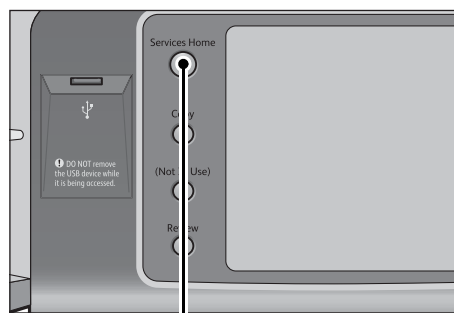

< 菜单 > 键

- 2 选择 [作业流程]。



步骤 2 选择作业流程

- 1 选择作业流程。

有关 [作业流程] 画面的更多详情，请参照“选择 / 变更作业流程”（第 338 页）。

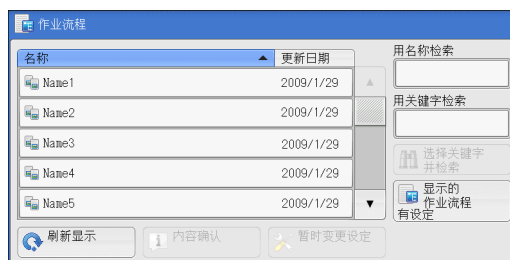

步骤 3 确认 / 变更作业流程

1 要确认详情，请选择 [内容确认]。要更改设定，请选择 [暂时变更设定]。

有关如何确认或更改作业流程设定的详情，请参照“选择 / 变更作业流程”（第 338 页）。

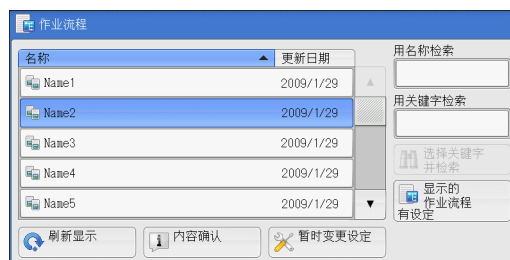

步骤 4 启动作业流程

1 放置原稿。

补充 · 有应用程序链接的作业流程不需要放置原稿。

2 按 < 启动 > 键。

重要 · 在执行作业流程之后，请确保打印作业记录报告以检查结果。有关作业记录报告的更多详情，请参照《管理员说明书》中的“第 5 章 规格设定 / 登记” > “通用设定” > “报告设定” > “作业记录报告”。

选择 / 变更作业流程

本节介绍如何选择或编辑在安装了 EasyOperator 或 Device Setup Tool 的网络计算机上创建的作业流程。

重要 · 如果机器不支持的字符被用于作业流程的名称或说明中，这些字符将不会在画面上显示或变为乱码。有关作业流程的名称或说明中可使用字符的更多详情，请参照《管理员说明书》中的“第 14 章 附录”>“注意和限制事项”>“有关机器使用的注意和限制事项”。

补充 · 要与网络计算机进行通信，必须在机器上启动 SOAP 端口。
· 在网络计算机上创建的作业流程可被删除，但不能被更改或复制。但是，您可临时更改某些允许更改的项目。

有关如何启动端口的详情，请参照《管理员说明书》中的“第 5 章 规格设定 / 登记”>“网络设定”>“端口设定”。

1 选择作业流程。

补充 · 根据认证功能设定的不同，显示的作业流程可能有所不同。有关更多详情，请参照《管理员说明书》中的“第 12 章 认证和帐户管理”>“作业流程和机密信箱的认证”>“概况”>“作业流程类型和概况”。

· 选择 [▲] 返回到前一个画面，选择 [▼] 进入下一个画面。

· 您可选择 [名称] 或 [更新日期] 按升序或降序对列表进行排序。

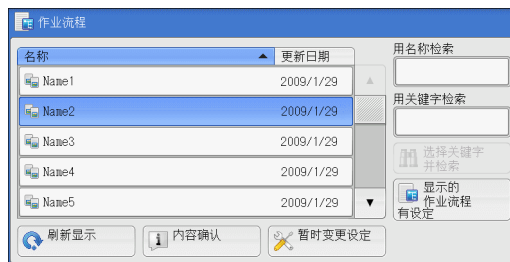

■ 刷新显示

显示刷新后的信息。

■ 内容确认

显示 [内容确认] 画面。您可确认作业流程的内容，如名称、上次更新日期、起点、所有者和保存位置。当您选择 [F1] 键后，将显示您在创建作业流程时登记的所有信息描述。

■ 暂时变更设定

显示 [暂时变更设定] 画面。您可更改作业流程设定。

请参照“[暂时变更设定] 画面”（第 339 页）。

■ 用名称检索

检索与关键字部分匹配的作业流程。机器检索每个作业流程创建时登记的作业流程名称。最多可输入 128 个字符（64 个双字节字符）。

■ 用关键字检索

检索与关键字完全匹配的作业流程。机器检索每个作业流程创建时登记的关键字。最多可输入 12 个字符（6 个双字节字符）。如果已在机器管理员模式中登记了预设关键字，则可从中选择。

■ 选择关键字并检索

显示 [选择关键字并检索] 画面。选择机器管理员模式中登记的关键字以检索作业流程。检索与输入完全匹配的作业流程。机器检索每个作业流程创建时登记的关键字。

■ 显示的作业流程

显示 [显示的作业流程] 画面，在此画面上您可设定作业流程的显示条件。

请参照“[显示的作业流程] 画面”（第 340 页）。

[暂时变更设定] 画面

1 选择 [暂时变更设定]。

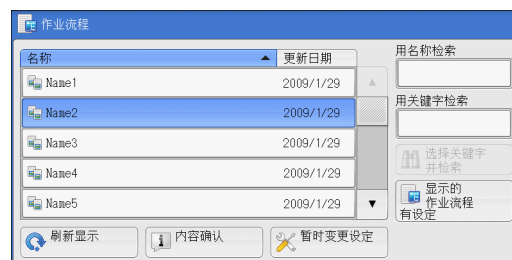

2 从 [设定项目的组群] 选择要变更的组群。

补充 · 如果仅登记一个组群，将不会显示右侧画面。

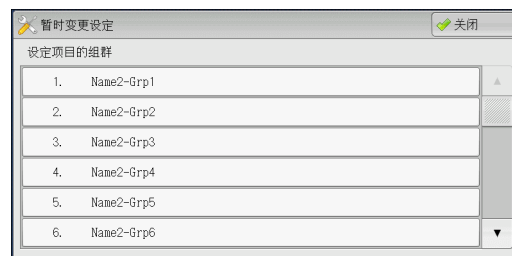

3 选择要更改的项目。

补充 · 一个三角图标出现在每个强制输入项的左侧。



4 选择任意项。

■ 设定项目

显示设定作业流程的项目。

■ 现在设定值

显示对作业流程设置的值。

■ 前一组群

显示前一组群的项目。

■ 下一组群

显示下一组群的项目。

■ 添加邮件接收方

添加邮件的接收方。

[显示的作业流程] 画面

此画面允许您设定作业流程的显示条件。

根据认证功能设定的不同，显示的作业流程可能有所不同。有关更多详情，请参照《管理员说明书》中的“第 12 章 认证和帐户管理”>“作业流程和机密信箱的认证”>“概况”>“作业流程类型和概况”。

1 选择 [显示的作业流程]。

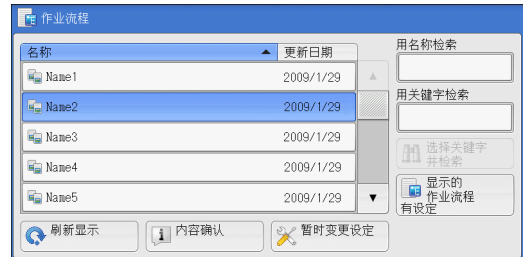

2 选择筛选条件，然后选择 [确定]。

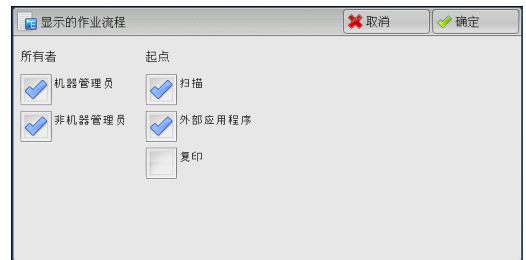

■ 所有者

选择要筛选作业流程的所有者。

■ 起点

选择要筛选作业流程的起点。

补充 · [起点] 为 [机密信箱] 的作业流程仅可用于 [信箱操作]。

8 作业记忆

本章描述作业记忆功能，通过此功能您可以保存自定义的作业设定。

- 作业记忆概况 342
- 登记 / 删除 / 重新命名作业记忆 343
- 调出作业记忆 349

作业记忆概况

作业记忆功能允许您保存您可能会频繁使用的设定并通过单键操作调出使用。您也可以将一个画面指定为作业记忆键，将按键用作画面的快捷方式。

作业记忆不仅可以保存功能设置，而且可以保存在多画面上配置的设置流程。

例如，在您需要记录从按 < 机器确认 (计数器确认) > 键开始，到显示 [报告 / 列表输出] 画面以打印作业记录报告的步骤时，就需要用到此功能。

另外，当建立作业正在运行时，此功能可被用作剩余文件堆叠。

有关建立作业的更多详情，请参照“建立作业 (将用不同设定扫描的原稿作为单个作业处理)” (第 144 页)。

以下列出了每一功能的参考部分：

登记 / 删除 / 重新命名作业记忆.....	343
调出作业记忆.....	349

登记 / 删除 / 重新命名作业记忆

您可在 [作业记忆登记] 画面上登记和删除作业记忆。

1 按 < 菜单 > 键。

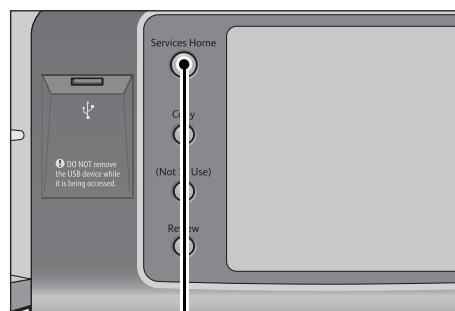

< 菜单 > 键

2 选择 [登记 / 变更]。



3 选择 [作业记忆登记]。

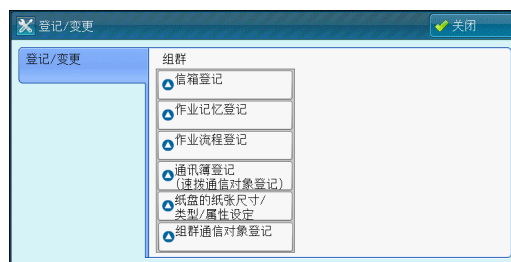

4 选择功能。



■ 登记

登记保存的作业记忆。

请参照“登记作业记忆”（第 344 页）。

■ 建立作业用登记

为建立作业登记作业记忆。

请参照“为建立作业登记作业记忆”（第 346 页）。

■ 删除

删除作业记忆。选择要删除的作业记忆号码。

请参照“删除作业记忆”（第 347 页）。

■ 名称登记 / 变更

输入或更改作业记忆名称。

请参照“登记 / 变更作业记忆名称”（第 347 页）。

■ 图标设定 / 变更

为登记的作业记忆指定图标。

请参照“设定 / 变更作业记忆图标”（第 348 页）。

登记作业记忆

单个作业记忆最多能登记 100 个操作。机器中最多可登记 40 个作业记忆。

也可以使用单触式键 <71> 和 <72> 执行登记在作业记忆 1 和作业记忆 2 中的操作。
（仅当安装有选装传真服务时，此功能方可使用。）

以下介绍了如何使用作业记忆登记操作。

- 重要**
- 如果在登记作业记忆之后，您改变了规格设定中的纸盘尺寸和备注或默认设定，则作业记忆中的内容也会改变。
- 补充**
- 无法登记使用规格设定、作业流程、作业模板或通讯簿的服务。
 - 如果按 < 插印 > 键，作业记忆登记的步骤将被取消，自动清除功能将引起超时，或出现弹出窗口（卡纸等）。
 - 将速拨号码和作业记忆分配给单触式键有两种方法。请选择其中一种。默认情况下，选择 [类型 1]。有关如何更改登记给单触式键的设定的详情，请参照《管理员说明书》中的“第 5 章 规格设定 / 登记” > “通用设定” > “画面 / 按键的设定”。
 - [类型 1]
键 1-70 用于速拨号码，它们对应于登记速拨号码 0001-0070，而键 71-72 用于作业记忆，它们对应于登记作业记忆 1-2。
 - [类型 2]
键 1-60 用于速拨号码，它们对应于登记速拨号码 0001-0060，而键 61-72 用于作业记忆，它们对应于登记作业记忆 1-12。

1 选择 [登记] 。



2 选择要登记的号码。

- 补充**
- 一旦作业被登记到一个单键，作业将无法被覆盖。
 - 选择 [▲] 返回到前一个画面，选择 [▼] 进入下一个画面。

3 设定您要登记的功能。

- 补充**
- 在登记作业记忆时，机器将发出相应的声音。
 - 按 < 插印 > 键，取消登记。

您可更改通知作业记忆登记的音量。有关设定的更多详情，请参照《管理员说明书》中的“第 5 章 规格设定 / 登记” > “通用设定” > “声音设定” > “作业记忆登记音”。

4 按 < 启动 > 或 < 全部清除 > 键。

- 补充**
- 如果没有为登记的作业记忆输入任何名称，则名称变成“（未设定名称）”。
- 有关如何命名登记的作业记忆的更多详情，请参照“登记 / 变更作业记忆名称”（第 347 页）。

有关登记作业记忆的注意及限制事项

在登记作业记忆时应用以下注意及限制事项：

- 为手送纸盘中放置的纸张尺寸和类型登记作业记忆时，纸张尺寸和类型都要登记。如果只登记纸张尺寸或类型，作业记忆不能正确调出。
- 正在登记作业记忆时如果执行下列操作，将造成无法登记或者登记运作不正常。
 - 取出或插入纸盘。
 - 在手送纸盘中放置或重新放置纸张。
- 登记了作业记忆之后，如果执行下列操作，已经登记的作业记忆不能正确作用。
 - 如果作业记忆具有水印功能，而且水印默认设定值已改。
 - 如果作业记忆中包含信箱操作，而且信箱密码已改。
 - 如果控制面板上的设定已改。
 - 如果指定给 < 登记 > 键的功能已改。
 - 如果 [规格设定 / 登记] > [规格设定] > [复印设定] > [预设按键的设定] 已改。
 - 如果已从通讯簿或作业流程列表中进行选择。
 - 如果机器上安装的选装配件（如完成装订部）已改，则相关的键将不再可用。
 - 如果测量单位（毫米或英寸）已改。
 - 如果作业选自 [作业确认] 下 [保存文件] 中保存的文件列表。
- 不能在作业记忆中登记以下功能和操作。
 - 作业记忆的登记和调出
 - EP 诊断请求
 - 规格设定
 - [菜单] 画面上的 [文件打印] 和 [数码相机打印] 按钮
 - [菜单] 画面上的 [扫描 (USB 保存)] 按钮
 - [菜单] 画面上的 [扫描 (模板保存)]、[作业流程] 和 [外部存取] 按钮（仅 ApeosPort 系列）。
 - 给 < 登记 > 键分配了 [扫描 (模板保存)] 和 [作业流程] 功能。
 - 传真 / 网络传真、扫描 (邮件发送) 或扫描 (PC 保存) 功能的通讯簿。
 - 无法选择的按钮
 - [菜单] 画面上的 [语言切换 Language] 按钮
 - [菜单] 画面上的 [画面亮度调整] 按钮
 - 使用滚动条选择项目
 - 预览时的滚动操作
 - 扫描 (PC 保存) 的 [浏览 ...] 按钮
 - 扫描 (邮件发送) 的通信对象 / 邮件地址编辑操作（通过选择 [接收方] 或 [发送方] 而显示的弹出菜单上的 [取消]、[删除] 和 [确认 / 变更]）
 - < 节电 > 键
- 如果按 < 插印 > 键，作业记忆登记将被取消，自动清除功能将引起超时，或出现弹出窗口（例如卡纸窗口）。
- 如果传真功能可用，则可使用单触式键。

为建立作业登记作业记忆

最多可为建立作业的单个作业记忆登记 100 个操作。机器中最多可登记 40 个作业记忆。

以下介绍了如何使用作业记忆登记操作。

1 选择 [建立作业用登记]。

- 补充
- 一旦作业被登记到一个单键，作业将无法被覆盖。
 - 选择 [▲] 返回到前一个画面，选择 [▼] 进入下一个画面。



2 选择要登记的号码。

- 补充
- 一旦作业被登记到一个单键，作业将无法被覆盖。
 - 选择 [▲] 返回到前一个画面，选择 [▼] 进入下一个画面。

3 设定您要登记的功能。

- 补充
- 在登记作业记忆时，机器将发出相应的声音。
 - 按 < 插印 > 键，取消登记。

您可更改通知作业记忆登记的音量。有关设定的更多详情，请参照《管理员说明书》中的“第 5 章 规格设定 / 登记” > “通用设定” > “声音设定” > “作业记忆登记音”。

4 按 < 启动 > 或 < 全部清除 > 键。

- 补充
- 图标显示在建立作业的每个已登记作业记忆的左侧。
 - 如果没有为登记的作业记忆输入任何名称，则名称变成“未设定名称”。

有关如何命名登记的作业记忆的更多详情，请参照“登记 / 变更作业记忆名称”（第 347 页）。

删除作业记忆

下面介绍如何删除作业记忆。

1 选择 [删除]。

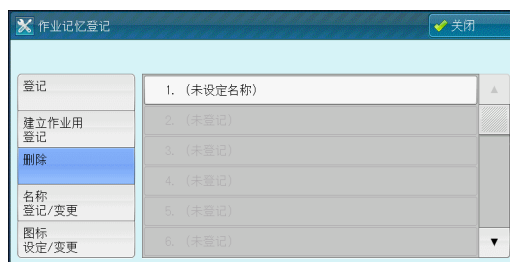

2 选择要删除的号码。

补充 · 选择 [▲] 返回到前一个画面，选择 [▼] 进入下一个画面。

3 选择 [是 (删除)]。

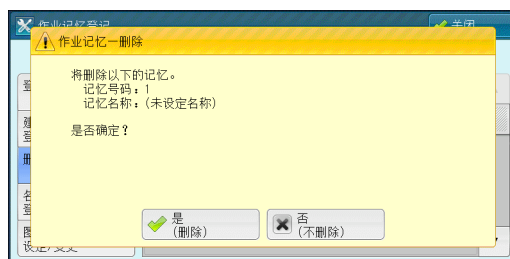

■ 是 (删除)

删除作业记忆。

补充 · 被删除的作业记忆将无法恢复。

■ 否 (不删除)

取消删除作业记忆。

登记 / 变更作业记忆名称

以下介绍如何登记或变更作业记忆名称。

对于每个作业记忆名称，您可最多输入 36 个字符（18 个双字节字符）。

有关如何输入字符的更多详情，请参照“输入文字”（第 65 页）。

1 选择 [名称登记 / 变更]。

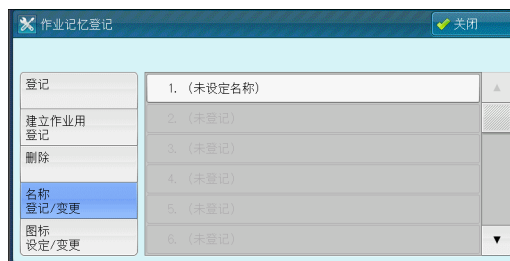

2 选择要登记或变更名称的号码。

补充 · 选择 [▲] 返回到前一个画面，选择 [▼] 进入下一个画面。

- 3 输入名称，然后选择 [确定]。

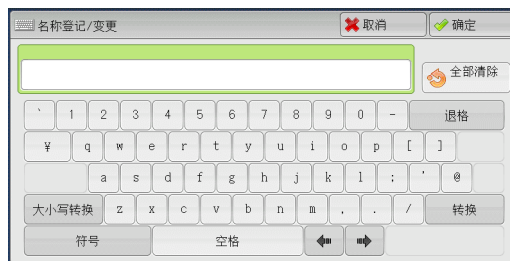

设定 / 变更作业记忆图标

以下介绍如何设定或变更作业记忆的图标。
您可以选择 12 个图标。

- 1 选择 [图标设定 / 变更]。

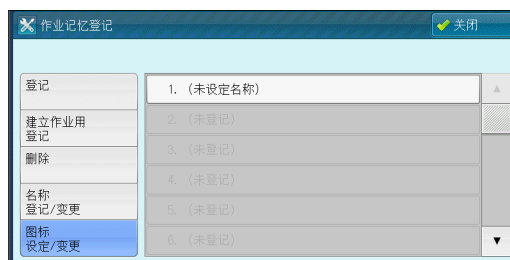

- 2 选择要登记或更改图标的号码。

补充 · 选择 [▲] 返回到前一个画面，选择 [▼] 进入下一个画面。

- 3 选择图标，然后选择 [确定]。



■ 不设定图标

不指定任何图标到登记的作业记忆。

■ 图标

根据登记的作业记忆内容选择图标。

调出作业记忆

下面介绍如何调出作业记忆。

当调出指定的作业记忆时，出现您登记作业记忆时的最后画面。

1 按〈菜单〉键。

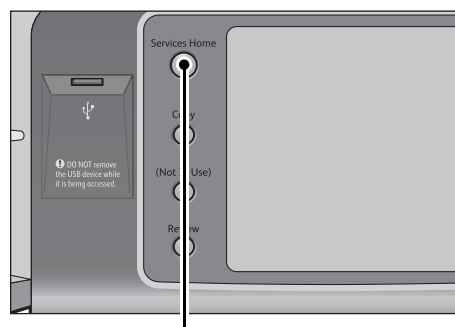

〈菜单〉键

2 选择〔作业记忆〕。



3 选择包含您要使用功能的作业记忆号码。

- 补充
- 您只能选择已登记的号码。
 - 选择〔▲〕返回到前一个画面，选择〔▼〕进入下一个画面。
 - 在调出作业记忆之后，机器将发出警告音。如果出现故障，机器会发出异常结束音。

有关如何更改指示作业记忆已调出而发出声音的音量的详情，请参照《管理员说明书》中的“第5章 规格设定 / 登记” > “通用设定” > “声音设定” > “作业记忆调出完毕音”。

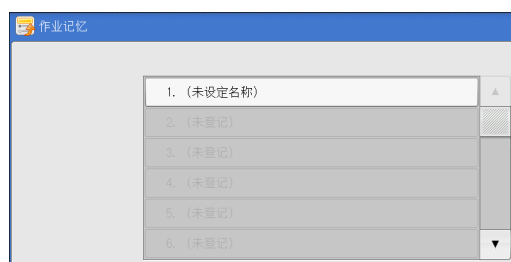

4 在调出作业记忆之后，如有需要，请选择其他功能。

5 按〈启动〉键。

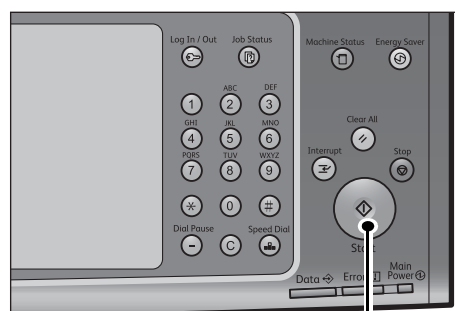

〈启动〉键

为建立作业调出作业记忆

当建立作业运行时，您可在显示的 [复印] 画面上调出建立作业的作业记忆。

- 1 选择 [设定变更 ...] 。

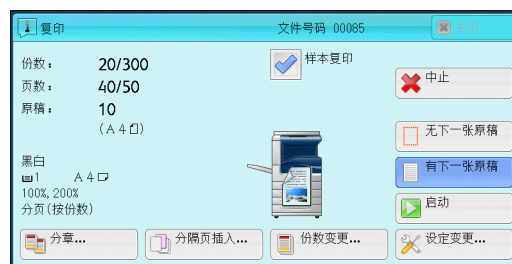

- 2 选择 [作业编辑] 标签。
- 3 选择 [作业记忆] 。
- 4 选择包含您要使用功能的作业记忆号码。

补充 · 您只能选择已登记的号码。

· 在调出作业记忆之后，机器将发出警告音。如果出现故障，机器会发出异常结束音。

有关如何更改指示作业记忆已调出而发出声音的音量的详情，请参照《管理员说明书》中的“第 5 章 规格设定 / 登记” > “通用设定” > “声音设定” > “作业记忆调出完毕音”。

9 外部存取（仅用于 ApeosPort 系列）

本章介绍如何使用外部存取功能。

- 补充
- 仅 ApeosPort 系列机型支持此功能。
 - 对于某些机型而言，此功能不可用。需要选装组件。有关更多详情，请联络我们的客户支持中心。

• 外部存取概况	352
• 访问外部存取	353
• 使用 [菜单] 画面上登记的键访问	354

外部存取概况

外部存取功能允许您使用机器上的浏览器经由网络访问外部存取, 以便显示和保存数据。

机器提供以下功能:

- 从机器访问外部存取, 并在机器上显示外部存取画面
- 将扫描的文件直接保存在外部存取文件夹中
- 直接打印外部服务器上保存的文件

补充 · 可以在机器上显示的外部存取是那些与机器相兼容的外部存取。您无法在网络上访问网站。要在机器上访问外部存取, 您需要提前进行设定。有关设定的详情, 请参照《管理员说明书》中的“第 5 章 规格设定 / 登记” > “外部存取设定 (仅 ApeosPort 系列机型)”。

访问外部存取

本章介绍如何访问外部存取。

您需要事先登记访问目的地。

有关如何登记访问目的地的详情，请参照《管理员说明书》中的“第5章规格设定/登记”>“外部存取设定”>“连接位置的登记”。

1 按〈菜单〉键。

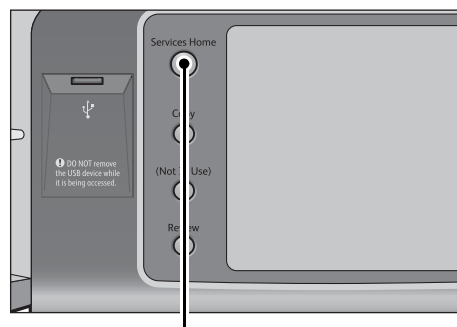

〈菜单〉键

2 选择 [外部存取]。

补充 · 如果设置了自动移动位置，则机器可访问远程服务。



3 选择一个连接位置名称。

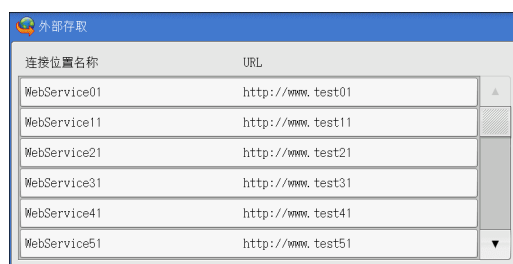

4 在显示的弹出式菜单上选择 [打开 ...]。



■ 打开 ...

访问指定的远程服务。

■ 详细信息 ...

显示指定远程服务的信息。

■ 取消

隐藏弹出菜单。

使用 [菜单] 画面上登记的键访问

您可在 [菜单] 画面上将常用的外部存取登记为按键。本章介绍如何通过简单选择按键访问外部存取。

有关如何在 [菜单] 画面上分配显示按键的详情, 请参照《管理员说明书》中的“第 5 章 规格设定 / 登记” > “通用设定” > “画面 / 按键的设定” > “菜单画面的功能排列”。

1 按 < 菜单 > 键。

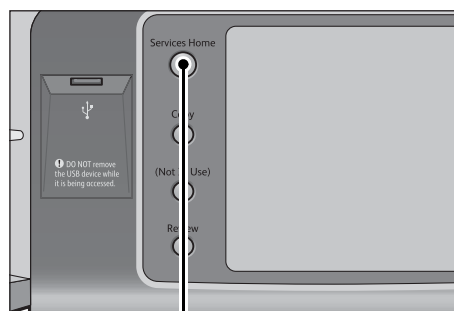

< 菜单 > 键

2 选择在 [菜单] 画面上登记的 [Head Office]。

补充 · 例如: 名称为 [Head Office] 的访问目的地登记在 [外部存取] 按钮的默认位置。您可以把按钮分配在画面的任何位置。

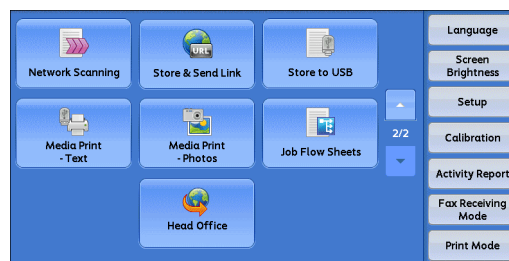

10 多媒体打印（文件打印 / 数码相机打印）

本章节介绍连接了 USB 内存组件时，文件打印和数码相机打印的基本步骤和功能。

补充 · 对于某些机型而言，此功能不可用。需要选装组件。有关更多详情，请联络我们的客户支持中心。

- 多媒体打印概况 356
- 插入 USB 内存设备 359
- 文件打印 362
- 数码相机打印 364
- 选择打印选项 366

多媒体打印概况

如果 USB 内存设备被连接至机器，USB 内存设备中存储的数据也可被打印。还可打印使用 [扫描 (USB 保存)] 功能保存的扫描数据。

- 重要**
- 出现以下情况时，保存在 USB 内存设备中的数据可能会丢失或受损。在使用媒体中存储的数据之前，请确保做好备份。
 - 当不采用本说明书所述方法移除 / 连接 USB 内存设备时
 - 当接收电噪声或放电效应时
 - 当操作过程中发生故障时
 - 如果 USB 内存设备的接收器件损坏
 - 对于因数据遗失而引起的直接、间接的损害，本公司将不负任何责任。
 - 当使用文件打印功能打印用扫描 (USB 保存) 功保存的扫描数据时，如果以 DocuWorks 格式保存数据，则无法打印这些数据。
 - 对于数码相机打印，照片可以略图显示，但无法预览。对于文字打印，文件无法以略图显示并且也无法预览。
- 补充**
- 带有单个插槽 *1 的商用记忆卡读卡器可用于“多媒体打印”功能（文件打印 / 数码相机打印），但无法保证其安全性能。使用带有多个插槽 *2 的记忆卡读卡器时，只能使用一个特定插槽。可用的插槽取决于型号，您要使用的多媒体 / 记忆卡的插槽有时可能无法使用。此外，也无法保证带有多个插槽的记忆卡读卡器的安全性能。
 - *1 : 带有一个插槽的多媒体 / 记忆卡。有些机型只允许使用一种类型的多媒体 / 记忆卡，而有些机型则可以使用多种类型的多媒体 / 记忆卡（例如，SD 卡、xD-Picture 卡）。
 - *2 : 带有两个或更多插槽的多媒体 / 记忆卡。
 - 此功能可能无法使用，具体取决于 CentreWare Internet Services 中的设定。有关更多详情，请参照《管理员说明书》中的“第 6 章 CentreWare Internet Services 设定” > “使用 CentreWare Internet Services 配置机器设定”。
 - “Exif”是一种文件格式，该格式嵌入所需信息以打印来自数码相机的图像数据。机器支持 Exif 2.0 - 2.2。
 - 对于某些机型而言，扫描 (USB 保存) 功能不可用。需要选装组件。有关更多详情，请联络我们的客户支持中心。

“多媒体打印”功能包括两种模式：数码相机打印和文件打印。数码相机打印模式打印以标准数码相机格式保存的数据，而文件打印模式打印以文本格式保存的数据。此功能还包括打印两种模式中检索文件列表的“索引打印”。

支持的多媒体及文件格式

机器支持 USB 内存设备。

可以使用以下支持的多媒体和文件格式：

支持的多媒体	支持的文件格式	
	数码相机打印	文件打印
<ul style="list-style-type: none"> • USB 2.0 内存 	<ul style="list-style-type: none"> • JPEG 文件 • TIFF 文件 支持 DCF1.0 兼容 JPEG/TIFF 文件 (Exif2.0、Exif2.1、Exif2.2) 	<ul style="list-style-type: none"> • PDF 文件 扩展: pdf, PDF 1.3 或更高版本 • TIFF 文件 扩展: tif, Grayscale 4bit/8bit uncompressed, 8bit/24bit JPEG compressed, MH/MMR compressed • XPS 文件 扩展: xps • DocuWorks 文件 扩展名: xdw • DocuWorks 活页夹文件 扩展名: xbd • JPEG (JFIF) 扩展: jpg

- 重要**
- 当您指定保存位置时，仅文件夹名称显示在此列表中。不会显示文件名称和快捷方式（符号链接或别名）。
 - 不会显示符合用于数码相机的相机文件系统设计规则（DCF）标准的文件夹。
 - 如果已创建文件的完整路径（所有目录中的文件夹及文件名称的字符串）超出 257 个单字节字符，将发生错误。
 - 如果多媒体包含的文件夹超过 900 个，可能无法正确识别此多媒体。
 - 保存在 Mac OS 上的 PDF 文件将无法在屏幕上显示和打印。
 - 如果文件名中含有不被机器支持的字符，将不会在画面上显示文件名。
- 补充**
- 在数码相机打印模式中，文件名中仅 8 个字符可被识别。在文件打印模式中，最多有 255 个字符（83 个双字节字符）可被识别。
 - 用“多媒体打印”最多可处理 900 个文件。
 - 请使用数码相机或计算机（仅 FAT 12, 16, 32）格式化的多媒体。
 - 仅使用大小最多为 128GB 的 USB2.0 兼容内存设备。（不支持 USB1.1 兼容内存设备。）
 - 如果文件名中含有与机器相关的代码，将不会在画面上正确识别或显示文件。

有关多媒体打印的注意和限制事项

在使用多媒体打印功能时应用以下的注意及限制事项：

- 在插有多媒体时使用“数码相机打印”功能。否则，将显示错误代码（016-794/116-212）。
- 非 Exif 格式（计算机上创建的 JPEG/TIFF 文件）的图像文件将无法被打印。
- 请注意，一旦 Exif 格式的图像文件在计算机上被编辑或保存，文件格式将不再为 Exif 格式。
- 如果多媒体出现故障，则处理将在几分钟内被中止，并显示错误信息。
- 在关闭机器电源之前，请取出多媒体。
- 遵照本章中描述的步骤，请确保在打印完成之后才取出多媒体。

- 在使用多媒体中存储的数据之前，请确保做好备份。
- 打印数据可能需要几分钟到几十分钟的时间，这取决于多媒体上文件的大小或数量。
- 在存储文档文件前，先使用计算机（仅FAT12、FAT16、FAT32）对USB内存设备进行格式化。
- 使用多媒体打印来打印PDF文件时，不管 [PDF 直接打印] 中的 [打印处理模式] 的设置如何， [PDF Bridge] 都将被选择。

有关 [打印处理模式] 的更多详情，请参照《管理员说明书》中的“第 14 章 附录” > “PDF 直接打印”。

- 您可使用USB主机适配器从您的USB内存设备或通过USB电缆（必要时）打印，但不保证任何操作。
- 请勿同时使用多个 USB 内存设备。
- 仅可使用 USB 2.0 兼容内存设备。不支持 USB 1.1 兼容内存设备。
不支持以下 USB 内存设备：
 - 带有多效分配的 USB 内存设备，需要其它工具访问其内容。
 - 通过外部集线器连接的 USB 内存设备。
- 如果多媒体存储有无法备份的数据（如，带有版权保护功能的音乐数据），请勿使用该多媒体。对于因数据遗失而引起的直接、间接的损害，本公司将不负任何责任。
- 正在访问 USB 内存设备时，机器并不会显示防止您删除该设备的菜单。

插入 USB 内存设备

- 1 将 USB 内存设备插入控制面板上的 USB 内存插槽中。
- 2 将出现以下情况之一。

- 出现 [检测到 USB 设备] 画面。
- 出现 [扫描 (USB 保存)] 画面。
- 出现 [文件打印] 画面。
- 出现 [数码相机打印] 画面。
- 画面显示不发生更改。

- 补充
- 具体表现取决于设定情况。有关更多详情，请咨询机器管理员。
 - 当在节电模式期间将 USB 内存设备插入 USB 内存插槽中时，触摸屏不会亮起。按 <节电> 键退出节电模式后，重新插入 USB 内存设备或者在 [菜单] 画面上选择 [扫描 (USB 保存)]。有关退出节电模式的其他方式的详情，请参照“退出节电模式”（第 54 页）。
 - 即使插入仅保存加密数据的 USB 内存设备或插入了格式不受支持的 USB 内存设备，也会显示上述画面状态之一。在这种情况下，操作期间将会显示警告消息，操作将中止。
 - 如果将商用记忆卡读卡器插入机器的 USB 内存插槽，将会显示上述画面状态之一。如果未将任何多媒体插入记忆卡读卡器，也会显示上述画面。
 - 如果使用了商用记忆卡读卡器并一直留在插槽中，则机器不会检测到此多媒体，即使它们插在记忆卡读卡器的插槽中也是如此。
 - 移除所插入的 USB 内存设备或记忆卡后，将仍显示相同的画面。执行下一操作之前，按 <菜单> 键或执行其他任何操作更改屏幕显示。

如果出现 [检测到 USB 设备] 画面

- 1 选择 [文件打印] 或 [数码相机打印]。

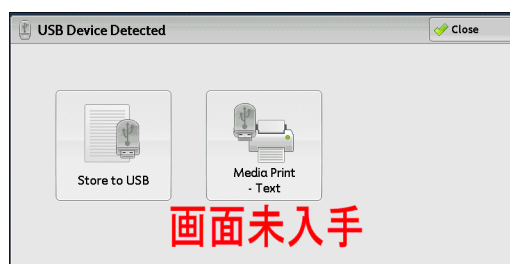

- 2 出现 [文件打印] 画面或 [数码相机打印] 画面。

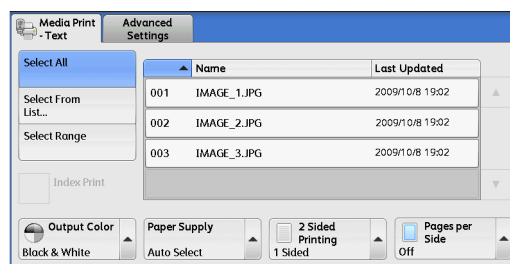

如果出现 [扫描 (USB 保存)] 画面



1 按 <菜单> 键。

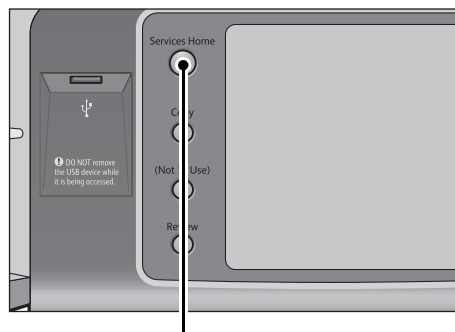

<菜单>键

2 在 [菜单] 画面上选择 [文件打印] 和 [数码相机打印]。



3 出现 [文件打印] 画面或 [数码相机打印] 画面。

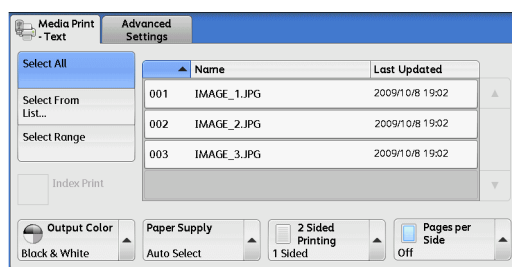

如果出现 [文件打印] 画面

选择 [文件打印] 画面上的功能。

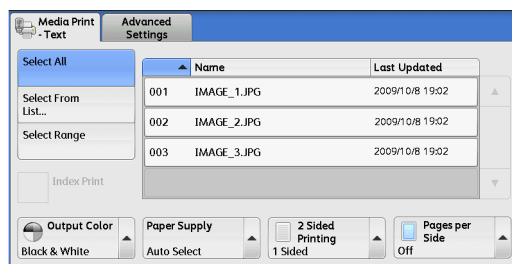

如果出现 [数码相机打印] 画面

选择 [数码相机打印] 画面上的功能。



画面显示不发生更改时

- 1 如果显示 [菜单] 画面以外的画面，请按 <菜单> 键。

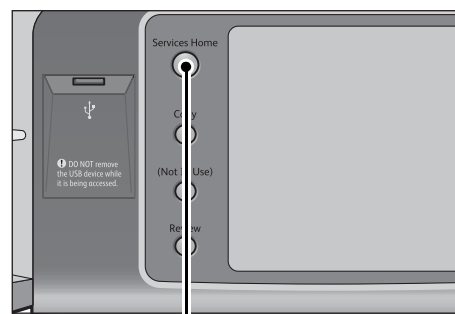

<菜单> 键

- 2 在 [菜单] 画面上选择 [文件打印] 和 [数码相机打印]。



- 3 出现 [文件打印] 画面或 [数码相机打印] 画面。

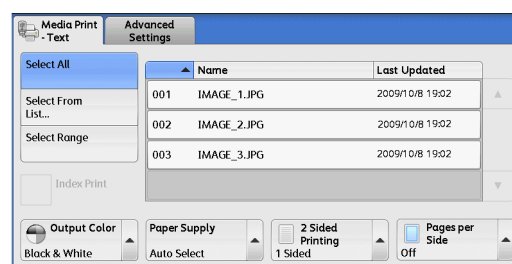

重要

- 在以下情况中，保存在 USB 内存设备中的数据可能丢失或损坏：请确保使用前对设备中的数据进行备份。
 - 当不采用本说明书所述方法移除 / 连接 USB 内存设备时
 - 当接收电噪声或放电效应时
 - 当操作过程中发生故障时
 - 如果 USB 内存设备的接收器件损坏
- 对于因数据遗失而引起的直接、间接的损害，本公司将不负任何责任。

补充

- 如果您不指定文件保存位置，扫描的数据将保存在根目录中。



文件打印

选择文件

您可使用下面三种方法中的其中一种选择文件：

- 选择所有文件
- 从 [从列表选择] 画面选择需要的文件
- 用索引号码选择一个文件或一个文件范围
补充 · 您最多可同时选择 32 个文件。

1 选择 [全部选择] 或 [从列表选择] 以指定文件。

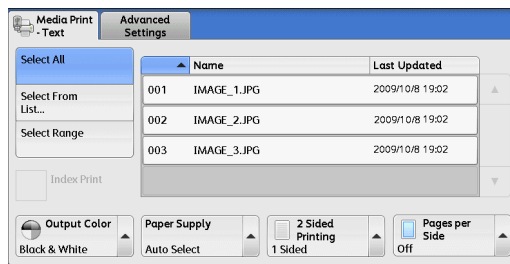

2 选择要打印的文件之后，设置打印选项。

有关打印选项的更多详情，请参照“选择打印选项”（第 366 页）。

- 补充 · 您可在选择文件时显示的弹出式菜单上取消选择或显示详情。
· 选择 [▲] 返回到前一个画面，选择 [▼] 进入下一个画面。

■ 全部选择

选择所有要打印的文档文件。

- 补充 · 取决于多媒体上存储文件的类型或目录配置，某些文件可能无法打印。

■ 从列表选择

显示 [从列表选择] 画面。

请参照“[从列表选择] 画面”（第 363 页）。

■ 用索引号码指定范围

在 [从 (第 1 个文件)] 和 [至 (最后的文件)] 中用 [+] 和 [-] 指定要打印文件的范围。

- 补充 · 选择 [从列表选择] 以显示一个文件列表，当选择范围时参考该列表。

■ 索引打印

打印带有自动分配索引号码的所选文件列表。

有关索引打印的更多详情，请参照“索引打印”（第 368 页）。

[从列表选择] 画面

此画面显示有文件夹和文件名称及保存日期和时间的文件列表。

您可从文件列表中选择需要的文件。

1 从文件列表中选择需要的文件。

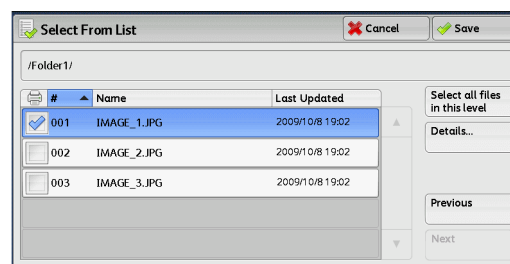

- 补充
- 选择 [▲] 返回到前一个画面，选择 [▼] 进入下一个画面。
 - 您可通过选择 [#▲]、[名称] 或 [更新日期/时间] 按升序或降序对列表排序。
 - 复选标记被插入各个所选文件的复选框中。要取消选择文件，请在文件被选择（加亮）时再次选择该按钮。
 - 如果文件夹或文件名称为 170 个单字节（85 个双字节）字符或更长，将不会显示该文件夹或文件名称。
 - 含有机器不支持字符的文件夹名称可能无法正确显示。如果您将文件夹指定为文件保存位置，将发生错误。有关机器支持的字符的更多详情，请参照“输入文字”（第 65 页）。
 - 机器不能区分 Windows 环境中创建并且由 8 个单字节字符组成的文件夹和文件名称中的大小写。这些文件夹和文件的名称将以大写字母显示。

■ 选择此级的所有文件

选择当前文件夹中的所有文件。

■ 详细信息 ...

显示所选（加亮）文件的详细信息。要打印文件，则勾选 [详细信息] 画面上的 [打印] 复选框。

■ 上一级

允许您移动到上一级目录。

补充 · 如果没有上一级目录，此按钮为灰色。

■ 下一级

允许您移动到下一级目录。

补充 · 选择了文件夹时，此按钮可用。

数码相机打印

选择文件

您可使用下面三种方法中的其中一种选择文件：

- 选择所有文件
- 从 [从列表选择] 画面选择需要的文件。您最多可同时选择 100 个文件
- 用索引号码选择一个文件或一个文件范围

1 选择 [全部选择] 或 [从列表选择] 以指定文件。

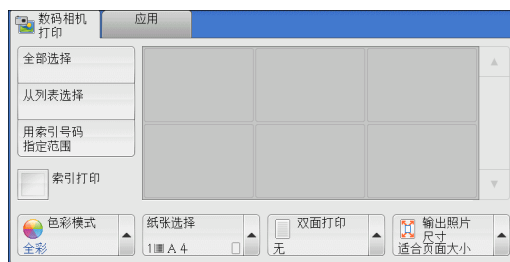

2 选择要打印的文件之后，设置打印选项。

有关打印选项的更多详情，请参照“选择打印选项”（第 366 页）。

- 补充
- 您可在选择文件时显示的弹出式菜单上取消选择或显示详情。
 - 选择 [▲] 返回到前一个画面，选择 [▼] 进入下一个画面。

■ 全部选择

选择所有要打印的图像数据。

- 补充
- 取决于媒体上存储文件的类型或目录配置，某些文件可能无法打印。

■ 从列表选择

显示 [从列表选择] 画面。

请参照“[从列表选择] 画面”（第 365 页）。

■ 用索引号码指定范围

在 [数码相机打印] 下的 [从 (第 1 张照片)] 和 [至 (最后的照片)] 中用 [+] 和 [-] 指定要打印文件的范围。

- 补充
- 选择 [从列表选择] 以显示一个文件列表，当选择范围时参考该列表。

■ 索引打印

打印带有自动分配索引号码的所选文件列表。

有关索引打印的更多详情，请参照“索引打印”（第 368 页）。

[从列表选择] 画面

从文件列表中选择需要的文件。

- 补充
- 选择 [▲] 返回到前一个画面，选择 [▼] 进入下一个画面。
 - 复选标记被插入各个所选文件的复选框中。要取消选择文件，请在文件被选择（加亮）时再次选择该按钮。

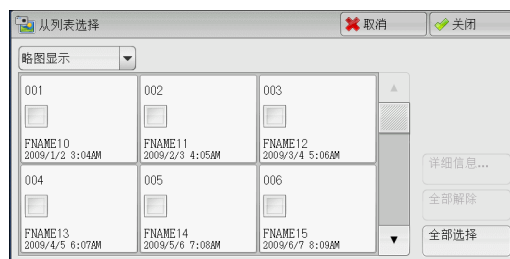

■ 列表显示

显示文件及其名称以及保存的数据和时间的列表。

- 补充
- 您可选择 [(号码) ▲]、[名称] 或 [日期 / 时间] 按升序或降序对列表进行排序。所选文件的号码将出现在画面顶部。

■ 略图显示

显示图像的列表和文件的名称。

- 重要
- 某些文件可能无法以略图显示。如果文件无法以略图显示，则按列表显示或按索引打印。
 - 由于字符和图像按大小被缩小，它们可能无法正确以略图显示。

- 补充
- 图像按文件被存储的方向以略图显示。

■ 详细信息 ...

显示所选（加亮）文件的详细信息。要打印文件，则勾选 [详细信息] 画面上的 [打印] 复选框。

■ 全部解除

解除所有选择的文件。

■ 全部选择

选择所有文件。

选择打印选项

您可在 [文件打印] 或 [数码相机打印] 以及 [应用] 标签上设定打印选项。
默认情况下, 按控制面板上的 < 设定确认 > 键将允许您查看设定值列表。

数码相机打印

标签	项目	设定值
-	份数	使用数字键盘, 在 1-999 范围内指定打印份数。
数码相机打印	色彩模式	全彩、黑白
	纸张选择	纸盘 1-6 补充 <ul style="list-style-type: none"> 选择纸盘, 在其中放置以下其中一种尺寸的纸张: SRA3、A3、B4、A4、A4□、B5、B5□、8.5×11"、8.5×11"□、100×148mm。 如果没有显示要使用的纸盘, 请选择 [其他纸盘...], 并在显示的画面上选择需要的纸盘。 如果您选择 [其他纸盘...] 之后选择 [手送纸盘], 则您可设置 [纸张尺寸] 和 [纸张类型]。 <ul style="list-style-type: none"> 纸张尺寸 从以下列表中要选择要使用的纸张尺寸: SRA3、A3、B4、A4、A4□、B5、B5□、8.5×11"、8.5×11"□、100×148mm。 纸张类型 从列表中选择要使用的纸张类型。
	双面打印	无、长边装订、短边装订
	输出照片尺寸	<ul style="list-style-type: none"> 适合页面大小 2L 尺寸照片 (5×7") 当您在选择 [详细设定] 之后的画面上选择 [指定尺寸] 时, 您可选择以下尺寸: A4、8.5×11"、100×148mm、3.5×5"、5×7" 补充 <ul style="list-style-type: none"> 根据此处选择的尺寸和纸张尺寸, 调整并打印仅与纸张的单面相匹配的照片。如果您选择 [每页印 1 张], 则用纸张的单面打印一个文件。 每页印 3 张 (居中) 当您在选择 [详细设定] 之后的画面上选择 [每页印 2~8 张] 时, 以下选项将可用: 每页印 2 张、每页印 3 张 (居中)、每页印 3 张 (靠左)、每页印 4 张、每页印 6 张、每页印 8 张
应用	平滑	无、有

- 补充
- 当选择比图像尺寸更小的纸张尺寸时, 图像被自动缩小。当选择比图像尺寸更大的纸张尺寸时, 图像按原始尺寸被打印。
 - [数码相机打印] 和 [应用] 画面中显示的功能可能因机器上安装选装部件组合的不同而有所不同。

文件打印

标签	项目	设定值
-	份数	使用数字键盘，在 1-999 范围内指定打印份数。
文件打印	色彩模式	全彩、黑白
	纸张选择	<p>纸盘 1-6</p> <p>补充</p> <ul style="list-style-type: none"> 选择 [自动] 或放置有以下其中一种纸张尺寸的纸盘：A3、B4、A4、A4☐、B5、B5☐、A5、A5☐、8.5×11"、8.5×11"☐、8.5×14"、11×17"。 当选择 [自动] 时，机器将自动选择放置有与原稿尺寸相同的纸张的纸盘，且文档按原始尺寸打印。 如果没有显示要使用的纸盘，请选择 [其他纸盘...]，并在显示的画面上选择需要的纸盘。 <p>如果您选择 [其他纸盘...] 之后选择 [手送纸盘]，则您可设置 [纸张尺寸] 和 [纸张类型]。</p> <ul style="list-style-type: none"> 纸张尺寸 从以下列表中选择要使用的纸张尺寸：A3、B4、A4、A4☐、B5、B5☐、A5、A5☐、8.5 x 11"、8.5 x 11"☐、8 x 14"、11 x 17"。 纸张类型 从列表中选择要使用的纸张类型。
	双面打印	无、长边装订、短边装订
	装订	<p>指定装订 / 打孔位置。 如果未显示所需的装订 / 打孔位置，请选择 [详细设定]。</p> <p>重要</p> <ul style="list-style-type: none"> 如果您选择并打印多个文档，所有文档将被装订到一起。要分开装订每个文档，请仅打印一个文档。
应用	多张合一 (N 合 1)	无、2 合 1、4 合 1
	平滑	无、有

- 补充
- 当选择比原稿尺寸更小的纸张尺寸时，原稿图像被自动缩小。当选择比原稿尺寸更大的纸张尺寸时，文档按原始尺寸打印。
 - [文件打印] 和 [应用] 画面中显示的功能可能因机器上安装选装部件组合的不同而有所不同。

索引打印

- 在数码相机打印模式中，缩小为 30×40mm、带有索引号码、文件名称和图像保存在多媒体的日期的图像被打印。
- 在文件打印模式中，文件名称（最多两行及 100 个字符）、文件保存在多媒体的日期及总的文件份数被打印。

对于索引打印，您仅可指定打印份数（以一份为增量在 1-999 份范围内指定）。对于其他打印选项，在勾选 [索引打印] 复选框之前，您为文件打印或数码相机打印指定的设定有效。要更改这些设定，取消选择 [索引打印] 复选框，更改打印设定，然后执行索引打印。如果重新启动机器，设定值将恢复为默认值。

当您选择 [索引打印] 时，以下项目将被限制。

设定项目	数值
色彩模式	数码相机打印模式 • 仅全彩 文件打印模式 • 仅黑白
纸张选择	纸盘 1-5 补充 • 选择纸盘，在其中放置以下一种尺寸的纸张：A3、A4 或 8.5×11"
双面打印	不可用
装订	不可用
多张合一（N 合 1）	不可用

11 作业确认

本章介绍如何查看作业的状态并执行作业。

- 作业确认概况 370
- 检查正在执行 / 等待执行的作业 371
- 检查执行完毕的作业 373
- 打印和删除保存文件 374
- 输出等待打印的作业 387
- 故障结束的处理 388

作业确认概况

作业确认允许您检查正在执行的、等待执行的以及执行完毕的作业。您也可以取消打印以及打印等待输出或恢复的打印作业。

- 1 按 < 作业确认 > 键。

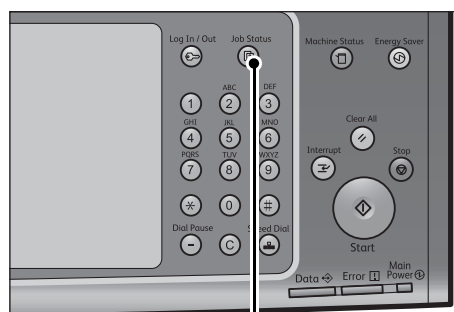

< 作业确认 > 键

您可以在 [作业确认] 画面上执行下列操作。

■ 正在执行 / 等待执行

列出正在执行和等待执行的作业，并显示其详情。您也可取消正在执行或等待执行的作业。

有关更多详情，请参照“检查正在执行 / 等待执行的作业”（第 371 页）。

■ 执行完毕

显示执行完毕作业的状态及其详情。

有关更多详情，请参照“检查执行完毕的作业”（第 373 页）。

■ 保存文件

打印或删除用帐户打印、机密打印、个人打印、样本打印和时间指定打印保存的文件。

有关更多详情，请参照“打印和删除保存文件”（第 374 页）。

■ 输出等待打印的作业

打印等待输出或恢复的作业。

有关更多详情，请参照“输出等待打印的作业”（第 387 页）。

检查正在执行 / 等待执行的作业

本节介绍如何检查正在执行或等待执行的作业。在状态画面上，您可以取消或优先执行作业。

1 按 < 作业确认 > 键。

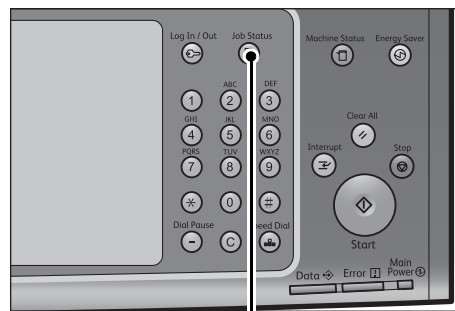

< 作业确认 > 键

2 选择要取消或优先执行的作业。

- 补充
- 选择 [▲] 返回到前一个画面，选择 [▼] 进入下一个画面。
 - 从下拉菜单中，您可选择并显示您需要的作业类型。



3 选择 [中止] 或 [优先]。

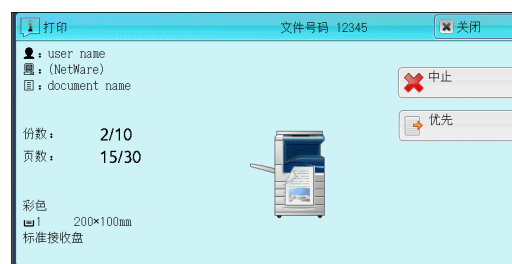

■ 输出等待打印的作业

打印等待输出或恢复的作业。

有关更多详情，请参照“输出等待打印的作业”（第 387 页）。

■ 中止

中止正在执行或等待执行的作业。

■ 优先

优先执行选定的作业。

如果您选择此按钮，所选作业的 [状态] 下将出现 [⚡]。

■ 停止

停止作业处理。

■ 无下一张原稿

选择此按钮结束原稿扫描。然后执行作业。

■ 有下一张原稿

如果还有其他原稿要扫描，请选择此按钮。

■ 启动

恢复暂停的作业。

■ 份数变更 ...

显示 [份数变更] 画面，您可以在此画面上更改之前输入的副本份数。使用数字键输入新的份数。

检查执行完毕的作业

本节介绍如何检查执行完毕的作业。

您可以检查作业是否成功完成。选择作业允许您查看其详情。

1 按 < 作业确认 > 键。

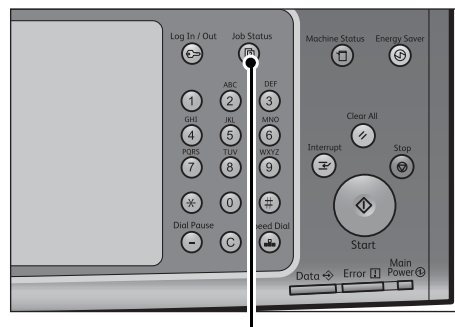

< 作业确认 > 键

2 选择 [执行完毕] 标签。

- 补充
- 选择 [▲] 返回到前一个画面，选择 [▼] 进入下一个画面。
 - 从下拉菜单中，您可选择并显示您需要的作业类型。



3 选择作业以查看其详情。

4 确认之后选择 [关闭] 。

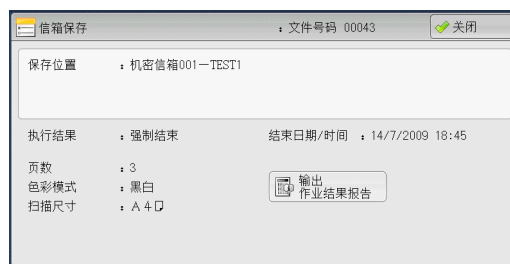

■ 抽出主作业

可使您检查相关作业的目录或历史记录（例如作业流程作业）。

■ 显示子作业

显示作业列表。

■ 输出作业结果报告

输出作业结果报告。

■ 输出作业总计报告

输出作业总计报告。

打印和删除保存文件

本节介绍如何打印或删除通过机密打印或样本打印功能或者帐户打印功能的 [接收控制] 设定保存的文件。 [保存文件] 画面允许您打印或删除保存的文件。

以下列出了每一功能的参考部分。

机密打印.....	374
样本打印.....	376
时间指定打印.....	378
帐户打印.....	379
个人打印.....	382
轮询预约信箱.....	384
未发送的传真文件.....	385

1 按 < 作业确认 > 键。

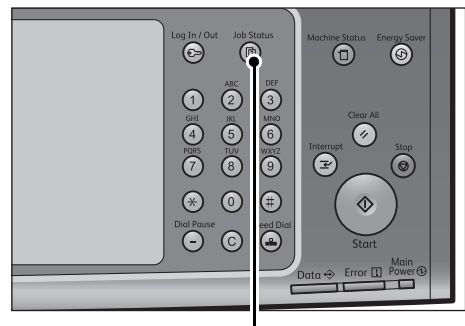

< 作业确认 > 键

2 选择 [保存文件] 标签。

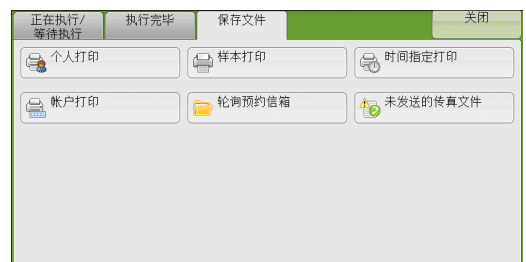

[机密打印] 和 [个人打印] 不会同时显示在画面上。有关设定的更多详情，请参照《管理员说明书》中的“第 5 章 规格设定 / 登记” > “认证 / 安全设定” > “认证设定” > “帐户 / 个人打印的设定”。

机密打印

此功能允许您暂时将打印数据保存在机器上，以便通过机器的打印命令对其进行打印。此功能还允许您设定密码，以帮助打印机密文件。

以下介绍如何打印或删除通过机密打印功能保存的文件。

补充 · 当 [帐户 / 个人打印的设定] 下的 [接收控制] 被设为以下任何一种情况时，此功能不显示：
- 选择 [依照打印帐户管理]，然后在 [登录成功的作业] 中选择 [保存至个人打印]
- 选择 [保存至个人打印]

当您在 [帐户 / 个人打印的设定] 下将 [接收控制] 选为 [保存至个人打印] 或 [保存至帐户打印] 时，即使您在打印机驱动程序上选择 [机密打印]，作业也不会存入 [保存文件] 下的 [机密打印]。有关更多详情，请参照《管理员说明书》中的“第 5 章 规格设定 / 登记” > “认证 / 安全设定” > “认证设定” > “帐户 / 个人打印的设定”。

有关操作机密打印作业的详情，请参照打印机驱动程序的帮助。

1 选择 [机密打印]。

2 选择要检查的用户，然后选择 [文件确认 / 打印]。

- 补充
- 选择 [刷新显示] 以显示更新过的信息。
 - 选择 [▲] 返回到前一个画面，选择 [▼] 进入下一个画面。
 - 您可使用数字键盘在 [显示开始号码] 中输入用户识别符以在列表顶部显示用户识别符。

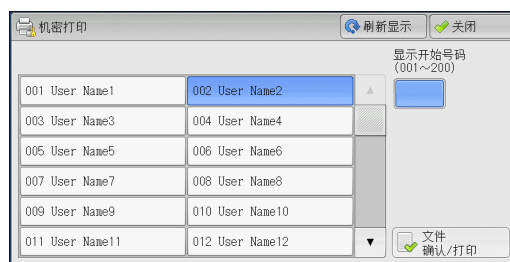

3 输入密码，然后选择 [确定]。

- 补充
- 如果未设定密码，不会出现输入密码画面。



4 选择要打印或删除的文件。

- 补充
- 您最多可同时选择 100 个文件进行打印或删除。如果您选择多个文件，它们将以选择的顺序打印。



5 选择任意项。

6 打印时，使用数字键指定打印份数。

■ 选择所有文件

选择所有文件。要取消选择所有文件，请再次选择该按钮。

■ 删除

删除机密打印文件。

- 补充
- 如果删除一个用户识别符的所有文件，那么该用户识别符也将删除。请参照“选择 [删除] 时”（第 375 页）。

■ 打印份数

指定打印份数。

■ 打印

打印机密打印文件。打印后，删除文件。请参照“选择 [打印] 时”（第 376 页）。

选择 [删除] 时

1 选择 [是 (删除)]。

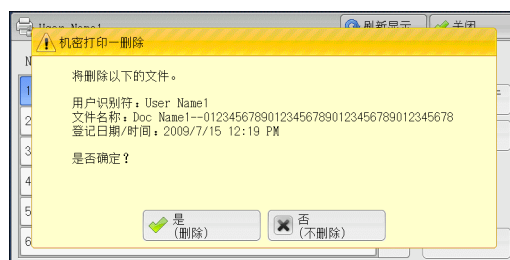

■ 是（删除）

删除文件。

重要 · 文件一旦被删除，将无法恢复。

■ 否（不删除）

取消删除文件。

选择 [打印] 时

1 打印后，指定如何处理文件。

补充 · 在机器管理员模式中，如果将 [打印时显示确认画面] 设为 [无]，则不会出现右侧所示的画面。如果选择 [无]，打印后，机器将自动删除文件，而不会显示确认画面。有关更多详情，请参照《管理员说明书》中的“第 5 章 规格设定 / 登记” > “保存文件设定” > “打印时显示确认画面”。

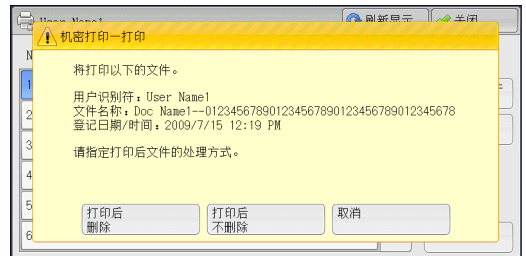

■ 打印后删除

开始打印文件。打印后，删除文件。

■ 打印后不删除

开始打印文件。打印后，不删除文件。

■ 取消

取消打印文件。

样本打印

以下介绍如何打印或删除通过样本打印功能保存的文件。

打印多份文件之前，您可以首先打印一份以做试验，然后再从机器打印剩余的文件。有关如何执行样本打印的详情，请参照打印机驱动程序的帮助。

补充 · 当您在 [帐户 / 个人打印的设定] 下将 [接收控制] 选为 [保存至个人打印] 或 [保存至帐户打印] 时，即使您在打印机驱动程序上选择 [样本打印]，作业也不会存入 [保存文件] 下的 [样本打印]。

有关更多详情，请参照《管理员说明书》中的“第 5 章 规格设定 / 登记” > “认证 / 安全设定” > “认证设定” > “帐户 / 个人打印的设定”。

1 选择 [样本打印]。

2 选择要检查的用户，然后选择 [文件确认 / 打印]。

补充 · 选择 [刷新显示] 以显示更新过的信息。
· 选择 [▲] 返回到前一个画面，选择 [▼] 进入下一个画面。
· 您可使用数字键盘在 [显示开始号码] 中输入用户识别符以在列表顶部显示用户识别符。

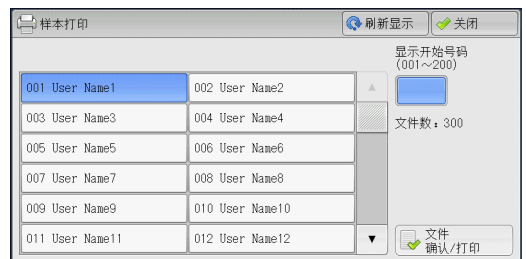

3 选择要打印或删除的文件。

补充 · 您最多可同时选择 100 个文件进行打印或删除。如果您选择多个文件，它们将以选择的顺序打印。

**4** 选择任意项。

打印时，使用数字键指定打印份数。

■ 选择所有文件

选择所有文件。要取消选择所有文件，请再次选择该按钮。

■ 删除

删除样本打印文件。

请参照“选择 [删除] 时”（第 377 页）。

■ 打印份数

使用数字键指定打印份数。

■ 打印

打印样本打印文件。打印剩余的文件之后，删除文件。

请参照“选择 [打印] 时”（第 378 页）。

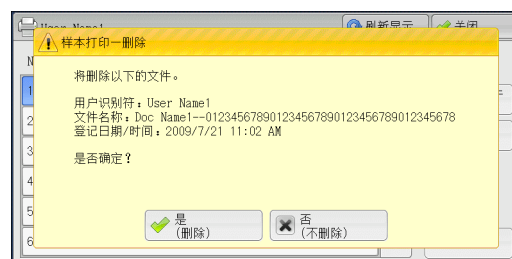
选择 [删除] 时**1** 选择 [是 (删除)] 。**■ 是 (删除)**

删除文件。

重要 · 文件一旦被删除，将无法恢复。

■ 否 (不删除)

取消删除文件。

选择 [打印] 时

1 选择 [是]。

- 补充
- 在机器管理员模式中，如果将 [打印时显示确认画面] 设为 [无]，则不会出现右侧所示的画面。如果选择 [无]，打印后，机器将自动删除文件，而不会显示确认画面。有关更多详情，请参照《管理员说明书》中的“第5章 规格设定 / 登记” > “保存文件设定” > “打印时显示确认画面”。

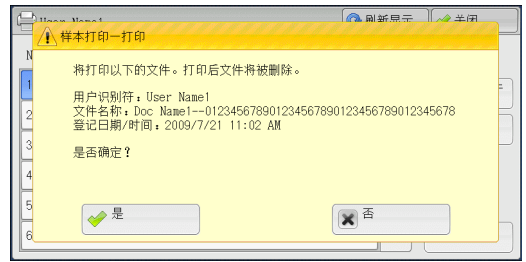

■ 是

开始打印文件。打印后，删除文件。

- 补充
- 输出一份样本后，如果机器在 [作业自动解除] 的指定期间保持不作任何指示，其余的副本将自动被输出。要防止自动输出剩余副本，请将 [作业自动解除] 设为 [无]。有关如何设置 [作业自动解除] 的详情，请参照《管理员说明书》中的“第5章 规格设定 / 登记” > “通用设定” > “系统时钟 / 时间设定” > “作业自动解除”。

■ 否

取消打印文件。

时间指定打印

此功能允许您暂时在机器上保存打印数据，以便在指定的时间进行打印。

时间指定打印功能可同时保存（队列中）多达 100 份文件。如果在文件处于队列中时（在指定打印时间之前）关闭机器电源，则再次通电后，机器将立即自动打印那些打印时间已过的文件。

以下介绍如何打印或删除通过时间指定打印功能保存的文件。

有关时间指定打印操作的详情，请参照打印机驱动程序的帮助。

- 补充
- 当您在 [帐户 / 个人打印的设定] 下将 [接收控制] 选为 [保存至个人打印] 或 [保存至帐户打印] 时，即使您在打印机驱动程序上选择 [指定时间打印]，作业也不会存入 [保存文件] 下的 [指定时间打印]。有关更多详情，请参照《管理员说明书》中的“第5章 规格设定 / 登记” > “认证 / 安全设定” > “认证设定” > “帐户 / 个人打印的设定”。

1 选择 [时间指定打印]。

2 选择要打印或删除的文件。

- 补充
- 选择 [刷新显示] 以显示更新过的信息。
 - 选择 [▲] 返回到前一个画面，选择 [▼] 进入下一个画面。
 - [打印预定时间] 显示开始打印的时间。



3 选择任意项。

■ 删除

删除时间指定打印文件。

请参照“选择 [删除] 时”（第 379 页）。

■ 打印

打印时间指定打印文件。打印后，删除文件。如果手动打印，则不需要在指定的时间内打印文件。

请参照“选择 [打印] 时”（第 379 页）。

选择 [删除] 时

1 选择 [是 (删除)]。

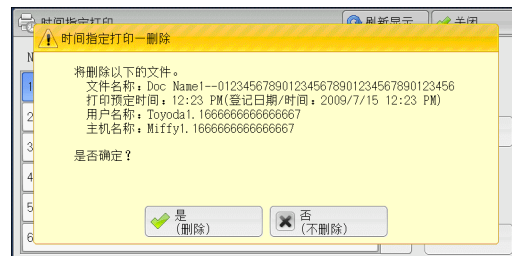

■ 是 (删除)

删除文件。

重要 · 文件一旦被删除，将无法恢复。

■ 否 (不删除)

取消删除文件。

选择 [打印] 时

1 选择 [是 (开始)]。

补充 · 在机器管理员模式中，如果将 [打印时显示确认画面] 设为 [无]，则不会出现右侧所示的画面。如果选择 [无]，打印后，机器将自动删除文件，而不会显示确认画面。有关更多详情，请参照《管理员说明书》中的“第 5 章 规格设定 / 登记” > “保存文件设定” > “打印时显示确认画面”。

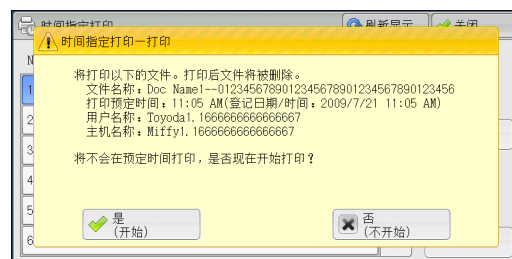

■ 是 (开始)

开始打印文件。打印后，删除文件。

■ 否 (不开始)

取消打印文件。

帐户打印

此功能通过在机器上认证用户来防止未经授权的用户打印作业。启用此功能后，机器将仅打印认证用户的作业。您也可以配置机器暂时保存打印作业，然后从机器控制面板打印。

如果您在 [规格设定 / 登记] > [认证 / 安全设定] > [认证设定] > [帐户 / 个人打印的设定] > [接收控制] 下将接收的打印作业设为使用帐户打印功能保存，将对每个计费资料识别符保存接收的打印作业。未在打印机驱动程序上登记计费资料识别符的任何作业将被保存在 [无用户识别符] 中。

有关如何在机器上登记用户识别符的更多详情，请参照《管理员说明书》中的“第 5 章 规格设定 / 登记” > “帐户管理” > “用户登记 / 总计确认”。

- 补充
- 与个人打印功能不同，帐户打印功能可在没有用户识别符的情况下保存作业（如邮件打印和打印从 ContentsBridge 或 CentreWare Internet Services 发送的作业），并可在认证用户后打印作业。
 - 请通过在机器管理员模式下执行以下操作之一选择 [保存至帐户打印]，即可显示 [帐户打印]：
 - 在 [接收控制] 中选择 [保存至帐户打印]。
 - 在 [接收控制] 中选择 [依照打印帐户管理]，然后在 [登录失败的作业] 中选择 [保存至帐户打印]。
 - 在 [接收控制] 中选择 [依照打印帐户管理] 或 [保存至个人打印]，然后在 [无用户识别符的作业] 中选择 [保存至帐户打印]。

有关如何设置帐户打印的更多详情，请参照《管理员说明书》中的“第 5 章 规格设定 / 登记” > “认证 / 安全设定” > “认证设定” > “帐户 / 个人打印的设定”。

以下介绍如何打印或删除通过帐户打印功能保存的作业。

1 按控制面板上的 < 认证 > 键，或选择触摸屏上的登录信息字段。

2 输入用户识别符，然后选择 [确定]。

- 补充
- 如果设置了密码，输入 UserID 并选择 [下一输入]。然后输入密码并选择 [确定]。
 - 当认证用户时，控制面板上的 < 认证 > 键点亮。
 - 要从机器解除登录，请按控制面板上的 < 认证 > 键。



3 选择 [帐户打印]。

4 选择要检查的用户，然后选择 [文件确认 / 打印]。

- 补充
- 选择 [刷新显示] 以显示更新过的信息。
 - 选择 [▲] 返回到前一个画面，选择 [▼] 进入下一个画面。
 - 当您想要跳至指定的用户时，可使用数字键盘在 [显示开始号码] 中输入开始号码。

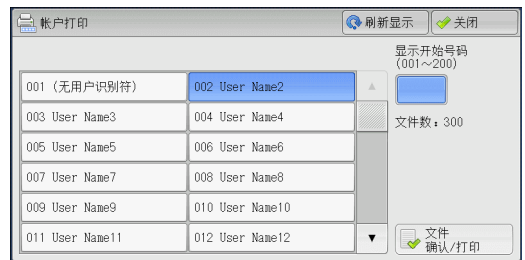

5 输入密码，然后选择 [确定]。

- 补充
- 如果未设定密码，不会出现输入密码画面。



6 选择要打印或删除的文件。



7 选择任意项。

打印时，使用数字键指定打印份数。

■ 删除

删除帐户打印文件。

请参照“选择 [删除] 时”（第 381 页）。

■ 打印份数

使用数字键指定打印份数。

■ 打印

打印帐户打印文件。打印后，删除文件。

请参照“选择 [打印] 时”（第 381 页）。

选择 [删除] 时

1 选择 [是 (删除)]。



■ 是 (删除)

删除文件。

重要 · 文件一旦被删除，将无法恢复。

■ 否 (不删除)

取消删除文件。

选择 [打印] 时

1 打印后，指定如何处理文件。

补充 · 在机器管理员模式中，如果将 [打印时显示确认画面] 设为 [无]，则不会出现右侧所示的画面。如果选择 [无]，打印后，机器将自动删除文件，而不会显示确认画面。有关更多详情，请参照《管理员说明书》中的“第 5 章 规格设定 / 登记” > “保存文件设定” > “打印时显示确认画面”。

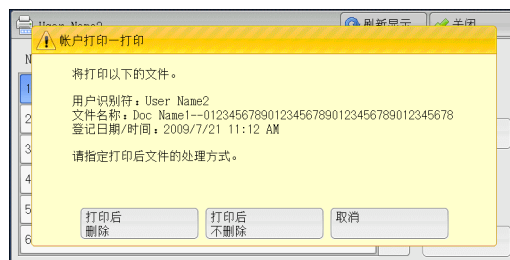

■ 打印后删除

开始打印文件。打印后，删除文件。

■ 打印后不删除

开始打印文件。打印后，不删除文件。

■ 取消

取消打印文件。

个人打印

此功能允许您临时将每个认证用户识别符的打印数据保存在机器上，并用机器控制面板请求打印数据。此功能允许您仅选择和打印必需的文件，可以避免不必要的工作。另外，机器仅显示授权用户及其相关子用户的文件，可以安全地保护用户的隐私。个人打印功能适用于认证和管理由机器管理员管理的特殊用户。

如果接收到的打印作业被设为使用个人打印保存，作业将为各个认证用户识别符保存。

- 补充
- 要使用与登录用户识别符的子用户相关的功能，需要应用程序（另行售卖）。有关更多详情，请联络我们的客户支持中心。
 - 当 [帐户 / 个人打印的设定] 下的 [接收控制] 被设为以下任何一种情况时，将显示 [个人打印]：
 - 在 [接收控制] 中选择 [依照打印帐户管理]，然后在 [登录成功的作业] 中选择 [保存至个人打印]。
 - 在 [接收控制] 中选择 [保存至个人打印]。
 - 当选择个人打印功能时，您不能在打印机驱动程序上指定普通打印、机密打印、样本打印和时间指定打印。

个人打印功能通过用户识别符认证或卡认证（仅 IC 卡读卡器（另行售卖）可用）或者两者组合限制机器的使用。有关认证类型的详情，请参照《管理员说明书》中的“第 12 章 认证和帐户管理”>“认证”>“认证的类型”。

要删除由无效用户识别符发出的打印作业，请以机器管理员身份登录后显示打印作业列表，然后选择要删除的作业。有关更多详情，请参照《管理员说明书》中的“第 3 章 维护”>“删除无效用户识别符的个人打印作业”。有关如何设定用户识别符的详情，请参照《管理员说明书》中的“第 5 章 规格设定 / 登记”>“认证 / 安全设定”>“认证设定”>“帐户 / 个人打印的设定”。

本节介绍如何打印或删除通过个人打印功能保存的作业。

1 按控制面板上的 < 认证 > 键，或选择触摸屏上的登录信息字段。

2 输入用户识别符，然后选择 [确定]。

- 补充
- 如果设置了密码，输入 UserID 并选择 [下一输入]。然后输入密码并选择 [确定]。
 - 当认证用户时，控制面板上的 < 认证 > 键点亮。登录信息还会显示在触摸屏的登录信息字段中。
 - 要解除登录，请按控制面板上的 < 认证 > 键，然后从显示的弹出菜单中选择 [登录解除]。



3 选择 [个人打印]。

- 补充
- 如果经认证您是机器管理员，选择 [个人打印] 将显示一系列认证用户识别符。从列表中选择用户标识符，然后选择 [文件确认 / 打印]，将显示所选用户保存文件的列表。

4 选择要打印或删除的文件。

- 补充
- 您最多可同时选择 100 个要打印或删除的文件。如果您选择多个文件，将按选择的顺序进行打印。



5 选择任意项。

6 打印时，使用数字键指定打印份数。

■ 选择所有文件

选择所有文件。要取消选择所有文件，请再次选择该按钮。

■ 删除

删除个人打印文件。

补充 · 如果删除一个用户识别符的所有文件，那么该用户识别符也将删除。
请参照“选择 [删除] 时”（第 383 页）。

■ 打印份数

使用数字键指定打印份数。

■ 打印

打印个人打印文件。打印后，删除文件。
请参照“选择 [打印] 时”（第 383 页）。

选择 [删除] 时

1 选择 [是 (删除)] 。

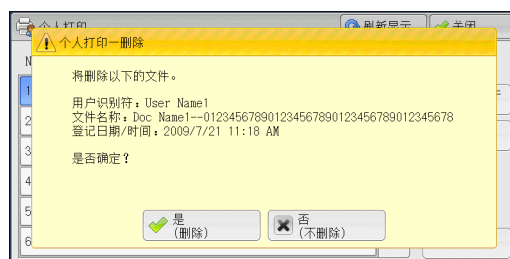

■ 是 (删除)

删除文件。

重要 · 文件一旦被删除，将无法恢复。

■ 否 (不删除)

取消删除文件。

选择 [打印] 时

1 打印后，指定如何处理文件。

补充 · 在机器管理员模式中，如果将 [打印时显示确认画面] 设为 [无]，则不会出现右侧所示的画面。如果选择 [无]，打印后，机器将自动删除文件，而不会显示确认画面。有关更多详情，请参照《管理员说明书》中的“第 5 章 规格设定 / 登记” > “保存文件设定” > “打印时显示确认画面”。

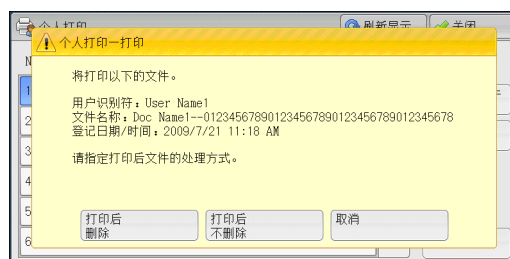

■ 打印后删除

开始打印文件。打印后，删除文件。

■ 打印后不删除

开始打印文件。打印后，不删除文件。

■ 取消

取消打印文件。

轮询预约信箱

此功能允许您在机器上保存数据，并通过远程机器上的操作发送数据。

以下介绍如何打印或删除保存在轮询预约信箱中的文件。

有关如何操作轮询预约信箱的详情，请参照“轮询预约（为对方保存）”（第 226 页）。

补充 · 在某些机型中，此功能不显示。需要选装组件。有关更多详情，请联络我们的客户支持中心。

1 选择 [轮询预约信箱]。



2 选择要打印或删除的文件。

补充 · 选择 [刷新显示] 以显示更新过的信息。
· 选择 [▲] 返回到前一个画面，选择 [▼] 进入下一个画面。

3 选择任意项。

■ 选择所有文件

选择所有文件。要取消选择所有文件，请再次选择该按钮。

■ 删除

删除保存在轮询预约信箱中的所选文件。
请参照“选择 [删除] 时”（第 384 页）。

■ 打印

打印保存在轮询预约信箱中的所选文件。
请参照“选择 [打印] 时”（第 385 页）。

选择 [删除] 时

1 选择 [是 (删除)]。

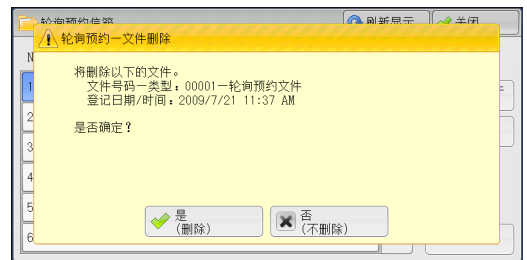

■ 是 (删除)

删除文件。
重要 · 文件一旦被删除，将无法恢复。

■ 否 (不删除)

取消删除文件。

选择 [打印] 时

开始打印文件。

未发送的传真文件

以下介绍如何重发或删除未发送的传真文件。

- 补充
- 此功能是否显示取决于机器管理员模式中的设定。
 - 在某些机型中，此功能不显示。需要选装组件。有关更多详情，请联络我们的客户支持中心。

1 选择 [未发送的传真文件]。

2 选择要重发或删除的文件。

- 补充
- 选择 [刷新显示] 以显示更新过的信息。
 - 选择 [▲] 返回到前一个画面，选择 [▼] 进入下一个画面。



3 选择任意项。

要重新发送到先前指定的传真号码，按 < 启动 > 键。



■ 删除此文件

删除未发送的传真文件。

请参照“选择 [删除此文件] 时” (第 385 页)。

■ 变更通信对象并重新发送

您可以更改传真接收方并重发未发送的传真文件。

请参照“选择 [变更通信对象并重新发送] 时” (第 386 页)。

选择 [删除此文件] 时

1 选择 [是 (删除)]。

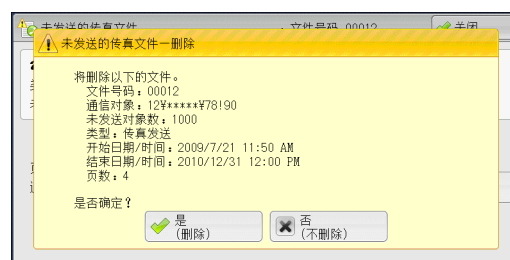

■ 是 (删除)

删除未发送的传真文件。

■ 否 (不删除)

取消删除未发送的传真文件。

选择 [变更通信对象并重新发送] 时

指定未发传真文件的通信对象。

除传真通信对象外，下列功能也可以在机器面板上更改：

- 传真类型
- 通信模式

重要 · 如果更改了传真接收方，即使 [发送抬头] 设为 [有]，也不会添加抬头信息。
有关如何指定传真接收方的详情，请参照“步骤 3 指定目的地”（第 157 页）。

输出等待打印的作业

自机器控制面板上的最后一个用户操作后，如果作业要等到 [打印启动] 中所指定的时间段过后才可以开始打印，而不是立即打印，这时您可强制打印这个等待打印的作业而不必等到此时间段过去。

如果作业是由 < 停止 > 键暂停，正等着恢复打印，您也可恢复此作业。如果有多个作业，在暂停的作业被打印后，将打印随后的作业。

补充 · 如果没有等待作业，则 [输出等待打印的作业] 按钮不可用。

有关如何设置 [打印启动] 的详情，请参照《管理员说明书》中的“第 5 章 规格设定 / 登记” > “通用设定” > “系统时钟 / 时间设定” > “打印启动”。

1 按 < 作业确认 > 键。

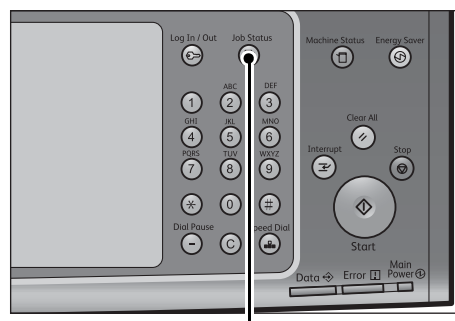

< 作业确认 > 键

2 选择 [输出等待打印的作业]。



故障结束的处理

本节介绍如何处理故障结束。

■ 对于打印作业

在 [执行完毕] 标签中选择显示为故障结束的作业以检查错误代码。请依照错误代码的指令解决问题。

如果在打印作业期间发生异常，机器可配置为暂停打印作业直到用户解决问题为止，或配置为自动取消出错作业以继续执行随后的作业。

有关更多详情，请参照《管理员说明书》中的“第5章 规格设定 / 登记” > “打印设定”。有关错误代码的详情，请参照《使用说明书》中的“第13章 故障排除” > “错误代码”。

■ 对于传真作业

打印发送确认报告 — 未发送文件。

有关打印发送确认报告—未发送文件的更多详情，请参照《管理员说明书》中的“第4章 机器确认” > “机器状态 / 报告输出” > “报告 / 列表的自动打印” > “发送确认报告—未发送文件”。有关如何自动打印发送确认报告—未发送文件的更多详情，请参照《管理员说明书》中的“第5章 规格设定 / 登记” > “通用设定” > “报告设定” > “发送确认报告—未发送文件”。

■ 对于扫描作业

打印发送确认报告 — 未发送文件。

有关“发送确认报告—未发送文件”的更多详情，请参照《管理员说明书》中的“第4章 机器确认” > “机器状态 / 报告输出” > “报告 / 列表的自动打印” > “发送确认报告—未发送文件”。有关如何自动打印“发送确认报告—未发送文件”的更多详情，请参照《管理员说明书》中的“第5章 规格设定 / 登记” > “通用设定” > “报告设定” > “发送确认报告—未发送文件”。

■ 对于其他作业

打印作业记录报告并确认执行结果。

有关作业记录报告的详情，请参照《管理员说明书》中的“第5章 规格设定 / 登记” > “通用设定” > “报告设定” > “作业记录报告”。

如果发送确认报告—未发送文件或作业记录报告中列出了错误代码，请参照《管理员说明书》中的“第13章 故障排除” > “错误代码”。

12 计算机操作

本章介绍如何在计算机上打印文件、导入扫描文件、使用直接传真和操作 CentreWare Internet Services。

- 补充
- 一些机型不支持本章介绍的功能。需要选装组件。有关更多详情，请联络我们的客户支持中心。
 - 本章中所示的计算机画面图像为 2011 年 10 月的图像。
 - 本章中的步骤由于正在使用的驱动程序和公用程序软件升级可能会有所不同。

• 功能概况	390
• 打印	391
• 邮件打印	394
• 发送传真	395
• 导入扫描数据	397
• CentreWare Internet Services	405

功能概况

本节介绍可以在计算机上执行的功能概况。

■ 打印

从计算机向机器提交打印作业。

有关更多详情，请参照“打印”（第 391 页）。

■ 邮件打印

通过发送附带文件的邮件从计算机向机器提交打印作业。根据机器中的设定自动从机器打印接收到的邮件。

有关更多详情，请参照“邮件打印”（第 394 页）。

■ 发送传真

从计算机直接发送传真。

有关更多详情，请参照“发送传真”（第 395 页）。

■ 导入扫描数据

将保存在机器信箱中的文件导入计算机。

有关更多详情，请参照“导入扫描数据”（第 397 页）。

■ CentreWare Internet Services

显示机器状态和作业状态。此功能也允许您更改设定以及导入保存在信箱中的文件。

有关更多详情，请参照“CentreWare Internet Services”（第 405 页）。

有关如何导入保存在信箱中的扫描数据的详情，请参照“使用 CentreWare Internet Services 导入”（第 402 页）。

打印

本节描述如何通过计算机操作进行机器打印。

打印功能

机器的主要打印功能如下：

使用打印机驱动程序打印

有关打印功能的详情，请单击打印机驱动程序画面上的 [帮助] 以查看打印机驱动程序的帮助。有关打印的更多详情，请参照“打印”（第 393 页）。

补充 · 在 [配置] 标签中进行选项设定后，某些功能变为可用。不可用的功能呈灰色。

■ 多张合一（N 合 1）

将多页打印在一张纸上。

■ 双面打印

在纸的双面打印数据。

■ 海报

将一页打印数据分割成多张纸，而且放大打印的图像以使其与每张纸的尺寸相匹配。例如用于制作大型海报等。

■ 小册子制作

执行双面打印和页面分配以按照正确的页面顺序来打印小册子。

■ 透明胶片分隔页

在每次打印透明胶片时自动插入空白页作为分隔页。

■ 水印

在打印数据上打印预设文字，例如“机密”等。

■ 机密打印

临时将打印数据保存在机器上，并且通过机器的打印命令对其进行打印。此功能允许您设定密码，以帮助打印机密文件。

有关如何打印机密打印文件的详情，请参照“机密打印”（第 374 页）。

■ 样本打印

打印多份文件之前，您可以首先打印一份以做试验，然后再从机器打印剩余的文件。有关如何打印机密打印文件的详情，请参照“样本打印”（第 376 页）。

■ 时间指定打印

临时将打印数据保存在机器上以在指定的时间内对其进行打印。

有关如何打印时间指定打印文件的详情，请参照“时间指定打印”（第 378 页）。

■ 信箱保存

临时将打印数据保存在登记的信箱中，并且通过机器的打印命令对数据进行打印。

重要 · 信箱保存的打印效果在质量上可能低于其他打印效果。

· 在某些机型中，此功能不显示。需要选装组件。有关更多详情，请联络我们的客户支持中心。

有关如何打印信箱中文件的详情，请参照“打印信箱中的文件”（第 326 页）。

■ 通用强调打印

检测原稿查找红色文字，然后在打印中应用阴影或下划线。

补充 · 此功能可以让有色觉缺陷的人更加轻松地阅读彩色文档。色彩通用设计组织（CUDO）为此功能颁发了设计认证证书。

直接打印

您可以将 TIFF、PDF、JPEG、XPS、XDW（DocuWorks）或 XBD（DocuWorks 活页夹）文件直接从计算机发送到机器，无需使用打印机驱动程序。

有关直接打印的详情，请参照 CentreWare Internet Services 的帮助。

重要 · 要显示 CentreWare Internet Services 的网上帮助，用户必须将环境连接到 Internet。通信费用将由用户承担。

邮件打印

您可以将带有 TIFF、PDF、JPEG(JFIF)、XPS、XDW(DocuWorks) 或 XBD（DocuWorks 活页夹）格式附件的邮件从计算机发送至机器。自动从机器打印接收到的邮件。

补充 · 如果启用认证功能，接收到的邮件不会自动打印。

有关如何使用邮件打印的详情，请参照“邮件打印”（第 394 页）。

使用认证信息的打印功能

■ 帐户打印

此功能通过在机器上认证用户来防止未经授权的用户打印作业。启用此功能后，机器将仅打印认证用户的作业。也可以将机器临时配置为保存多项打印作业直至用户通过控制面板请求打印这些作业。

此外，通过预先在机器上登记认证用户识别符和密码，只有登记用户可以打印作业。

补充 · 为防止其他用户操作作业，应该在打印机驱动程序上登记计费资料识别符的密码。

有关如何设置帐户打印的更多详情，请参照《管理员说明书》中的“第 5 章 规格设定 / 登记” > “认证 / 安全设定” > “认证设定” > “帐户 / 个人打印的设定”。有关如何打印帐户打印文件的详情，请参照“帐户打印”（第 379 页）。

■ 个人打印

此功能允许您临时将每个认证用户识别符的打印数据保存在机器上，并用机器控制面板请求打印数据。此功能允许您仅选择和打印必需的文件，可以避免不必要的工作。另外，机器仅显示认证用户及其相关子用户的文件，可以安全地保护用户的隐私。此功能适用于认证和管理机器管理员所管理的特殊用户。

补充 · 如果您不想保存不必要的作业，您可配置机器，只保存成功认证的作业。

· 要使用与登录用户识别符的子用户相关的功能，需要应用程序（另行售卖）。有关更多详情，请联络我们的客户支持中心。

有关如何设置个人打印的详情，请参照《管理员说明书》中的“第 5 章 规格设定 / 登记” > “认证 / 安全设定” > “认证设定” > “帐户 / 个人打印的设定”。有关如何打印个人打印文件的更多详情，请参照“个人打印”（第 382 页）。

登记 / 变更

要从计算机打印，您的计算机必须安装打印机驱动程序。

有关如何安装打印机驱动程序详情，请参照驱动程序 CD 组件中包含的说明书。

- 补充
- 使用认证信息进行打印时，您必须配置计算机上的打印机设置。在打印机属性的 [配置] 标签上进行必需的设定。有关更多详情，请参照打印机驱动程序帮助。

打印

以下说明如何打印文件。

打印步骤取决于所使用的应用软件。有关详情，请参阅随软件一起提供的说明文件。

有关打印功能的详情，请单击打印机驱动程序画面上的 [帮助] 以查看打印机驱动程序的在线帮助。

- 1 从软件上的 [文件] 菜单中选择 [打印]。
- 2 如果需要，请确认 [打印机名称]，然后单击 [属性]。
- 3 如果需要，请设定属性。

- 补充
- 您可以通过 [作业类型] 更改打印功能。



- 4 单击 [确定]。
- 5 单击 [打印] 对话框中的 [确定]。

- 补充
- 如果安装了文档监视器并将其设为对机器进行监视，则在完成打印时，将会显示通知画面。驱动程序 CD 组件的 CD-ROM 中提供了文档监视器。有关如何安装文档监视器的详情，请参照驱动程序 CD 组件中包含的说明书。
 - 通知画面中用树叶指示环保等级。仅当在 [作业类型] 中选择 [正常打印] 或 [样本打印] 时，才会提供此信息。

邮件打印

您可以从计算机向机器发送带有文件附件的邮件。根据机器中的设定自动从机器打印接收到的邮件。此功能称做“邮件打印”。

- 补充
- 如果启用认证功能，接收到的邮件不会自动打印。
 - 可以使用以下文件格式：TIFF、PDF、JPEG（JFIF）、XPS、XDW（DocuWorks）或XBD（DocuWorks 活页夹）。

登记 / 变更

要使用邮件打印功能，需要进行下列设定。询问您的系统管理员或网络管理员这些设定是否已经完成。

■ 邮件帐户登记

提前登记邮件帐户。

■ 在机器上配置

在机器上配置所需设定。

有关邮件环境设定的详情，请参照《管理员说明书》中的“第 8 章 邮件环境设定”。

邮件接收

下面介绍如何从计算机上的 Outlook Express 为例接收邮件。

1 使用邮件软件创建邮件正文，如果需要，也可为该邮件附上其他文件。

重要

- 在邮件的正文中，只能使用纯文本。在邮件应用程序中，将正文格式更改为纯文本。
- 无法打印任何转发的邮件（附在另一邮件上）。

补充

- 如果附件的扩展名不是“.tif”、“.tiff”、“.pdf”、“.jpeg”、“.jpg”、“.jpe”、“.jfif”、“.xps”、“.xdw”和“.xbd”，可能无法正确打印文件。
- 附件可以多达 31 个。

2 将机器的邮件地址作为接收方输入。

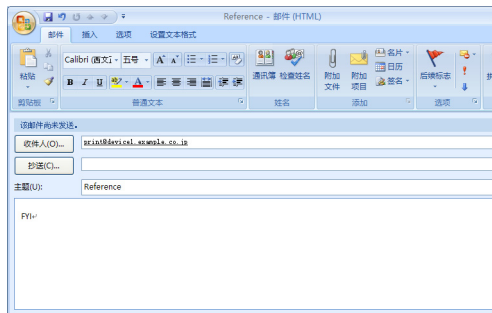

3 发送邮件。

补充

- 机器采用以下设定打印邮件正文和附件。在所有情况下禁用分页输出功能。

- 邮件正文：

安装在计算机上的本机器的 PCL 打印机驱动程序默认值。

- TIFF 或 JPEG 格式的附件：

在 CentreWare Internet Services 的

[仿真设定] 中 [TIFF/JPEG] 的 [使用内存设定] 中设定的逻辑打印机的出厂设定。

- PDF 格式的附件：

PDF 直接打印的 [打印处理模式] 设为 [PDF Bridge] 时，PDF 直接打印的设定。

PDF 直接打印的

[打印处理模式] 设为 [PS] 时，CentreWare Internet Services 中的 [仿真设定] > [PostScript] > [逻辑打印机号码] 中所配置的逻辑打印机默认值。

发送传真

本节介绍如何使用直接传真功能发送传真。以下举例介绍使用 Windows XP WordPad 的步骤。

直接传真步骤取决于所使用的软件。有关详情，请参阅随软件一起提供的说明文件。有关直接传真功能的详情，请单击打印机驱动程序画面上的 [帮助] 以查看打印机驱动程序的在线帮助。

- 重要
 - 当启用服务器传真功能时，直接传真功能不可用。
- 补充
 - 在某些机型中，此功能不显示。要使用该功能，需要选装配件。有关更多详情，请联络我们的客户支持中心。

- 1 从软件上的 [文件] 菜单中选择 [打印]。
- 2 从 [打印机名称] 中选择传真打印机。
- 3 单击 [属性]，然后选择 [作业类型] 的 [传真]。

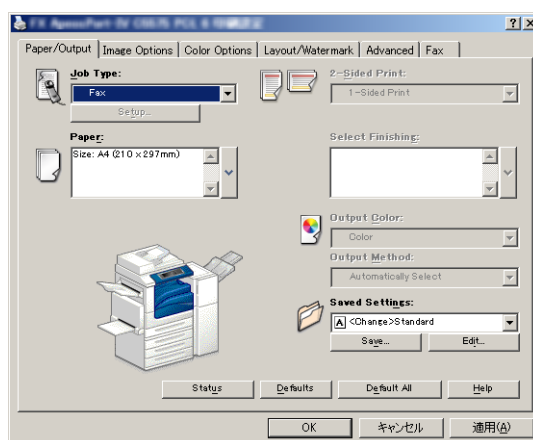

- 4 单击 [确定]。
- 5 单击 [打印] 对话框中的 [确定]。
- 6 在 [传真接收方] 对话框中选择目标地址。
 - 补充
 - 如果在 [属性] 画面上的 [设备设定] 标签中将 [传真地址重新输入设定:] 设定为 [有]，在 [传真接收方] 中输入传真号码并单击 [将接收方添加到列表] 后，将出现 [再次输入传真号码进行确认:] 对话框。在这种情况下，请再次输入接收方。
 - 如果出现问题，触摸屏上将显示错误信息。根据显示的信息解决问题。
- 7 单击 [确定]。
发送传真作业之后，会出现 [传真作业确认] 对话框。在此对话框中，将显示向其发送传真的通信对象列表。

目标地址登记

下面介绍如何通过计算机，在一次操作中将传真目标地址从本机登记到另一台机器（ApeosPort-IV C5575/C4475/C3375/C3373/C2275 和 DocuCentre-IV C5575/C4475/C3375/C3373）。

您可使用相同步骤将传真目标地址从另一台机器（ApeosPort-IV C5575/C4475/C3375/C3373/C2275 和 DocuCentre-IV C5575/C4475/C3375/C3373）登记到本机。

用 CentreWare Internet Services 登记传真目标地址。

有关 CentreWare Internet Services 的更多详情，请参照《管理员说明书》中的“第 6 章 CentreWare Internet Services 设定”>“使用 CentreWare Internet Services 配置机器设定”。

您也可以在控制面板上分别登记目标地址。有关更多详情，请参照《管理员说明书》中的“第5章 规格设定 / 登记” > “登记 / 变更” > “通讯簿登记（速拨通信对象登记）”。

- 重要**
- 因为多个用户可以同时访问 CentreWare Internet Services，所以如果未设定机器管理员识别符和密码，登记的数据则有可能被覆盖。我们建议只有经过拥用密码的机器管理员允许，才可以编辑数据。
 - 请确保勿使该操作与使用控制面板上的地址号码登记同时进行。
 - 如果该号码是复制的，现有号码将被新号码所覆盖。
 - CentreWare Internet Services（通讯簿数据）导出的 CSV 格式文件，不能用编辑软件编辑或更改。无法将此类文件导入机器中。因此，不要用 Microsoft Excel[®] 等软件编辑或更改 CSV 格式文件（通讯簿数据）。
- 补充**
- 使用 CentreWare Internet Services，您可将非机器创建的 CSV 格式文件导入机器的通讯簿。有关更多详情，请参照 CentreWare Internet Services 的帮助。
此功能可能无法使用，具体取决于 CSV 格式文件的版本或机器的型号。
 - 使用 CentreWare Internet Services，可以将空白的通讯簿表单（CSV 格式文件）下载到计算机中。在计算机上完成表单后，可以在计算机上通过 CentreWare Internet Services 对其（CSV 格式文件）进行批登记。有关更多详情，请参照 CentreWare Internet Services 的帮助。
- 重要**
- 要显示 CentreWare Internet Services 的网上帮助，用户必须将环境连接到 Internet。通信费用将由用户承担。

1 启动计算机和 Web 浏览器。

2 在浏览器地址栏中输入机器的 IP 地址或网址，然后按 <Enter> 键。

- 补充**
- 如果您的网络使用 DNS（域名系统），并且在域名服务器中登记机器的主机名，您可以使用访问带有主机名和域名的 URL 来访问设备。例如，如果主机名为“myhost”，域名为“example.com”，则 URL 为“myhost.example.com”。
 - 有关 IP 地址或网址，请咨询机器管理员。
 - 指定端口号码时，请在地址后面添加“:”和端口号码。默认的端口号码为“80”。
 - 在机器上启用认证功能时，请在 [用户名称] 和 [密码] 域中分别输入用户识别符和密码。向机器管理员索取用户识别符和密码。

3 单击 [属性] 标签，然后在左侧画面中选择 [功能设定] > [邮件] > [通讯簿]。



4 单击 [导出数据（批取出）] 中的 [导出]。

5 单击 [文件下载 - 安全警告] 对话框中的 [保存]。

6 指定保存文件的目标地址。

7 在浏览器地址栏中输入另一台机器（ApeosPort-IV C5575/C4475/C3375/C3373/C2275 和 DocuCentre-IV C5575/C4475/C3375/C3373）的 IP 地址或网址，然后按 <Enter> 键。

8 单击 [属性] 标签，然后在左侧画面中选择 [通讯簿]。

- 补充**
- [属性] 标签上的 [导入数据（批登记）] 不适用于基于从 [通讯簿] 标签下载的 CSV 文件创建的通讯簿数据。对于通讯簿数据，请在 [通讯簿] 标签上执行 [导入数据（批登记）]。

9 在步骤 6 中，单击 [导入数据（批登记）] 中的 [浏览 ...] 来指定保存位置。

10 单击 [导入]。

导入扫描数据

本节介绍如何将文件从机器的信箱导入您的计算机。可使用以下四种方法。

导入到 TWAIN 兼容软件	397
使用信箱浏览器 3 导入	399
使用 CentreWare Internet Services 导入	402
使用 EasyOperator 导入	403

导入到 TWAIN 兼容软件

下面介绍如何将文件从机器的信箱导入应用软件。

网络扫描仪驱动程序用于导入保存的文件。

网络扫描仪驱动程序是允许客户端应用程序通过网络从机器的信箱导入保存文件（扫描数据）的软件。

要使用网络扫描仪驱动程序，您需要在计算机上安装 Network Scanner Utility 3。

补充 · 使用驱动程序 CD 组件安装 Network Scanner Utility 3。

要导入保存在信箱中的文件，需要进行预先设定，如端口启动。有关更多详情，请参照《管理员说明书》中的“第 9 章 扫描仪环境设定”>“扫描（信箱保存）的配置”。有关该软件操作的详情，请参阅该软件提供的说明文件。

有关如何安装网络扫描仪驱动程序的详情，请参照驱动程序 CD 组件中包含的说明书。

要了解显示的对话框中字段的详情，请单击 [帮助] 来查看网络扫描仪驱动程序的帮助。

1 启动将文件向其导入的应用软件。

重要 · 该软件必须支持 TWAIN。TWAIN 是用于扫描仪和其他输入设备的一个标准接口。

补充 · 有关使用应用软件的注意和限制事项，请参照 Network Scanner Utility 3 中包含的自述文件。

2 从 [文件] 菜单中，选择 [选择来源...] 用于选择扫描仪。

3 选择 [FX Network Scanner 3 TWAIN]，然后单击 [选定]。

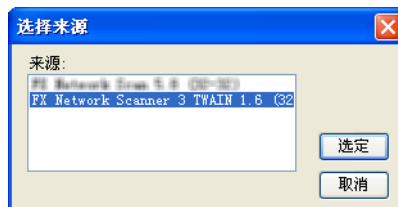

4 从 [文件] 菜单中，选择 [获取] 用于从扫描仪导入图像。

5 从显示的列表中，单击机器的扫描仪名称，然后单击 [下一步]。

补充 · 如果列表中未显示扫描仪，请单击 [重新搜索]。该软件将检索扫描仪。

· 要更改扫描仪名称的显示，请在单击 [搜索 / 显示设置...] 后出现的对话框中操作。有关更多详情，请参照“更改扫描仪名称显示”（第 398 页）。

· 仅自动列出网络上的扫描仪。要查看其他网络上的扫描仪，请单击 [搜索 / 显示设置] 并登记 IP 地址和扫描仪名称。有关如何登记扫描仪的详情，请参照“更改扫描仪名称显示”（第 398 页）。

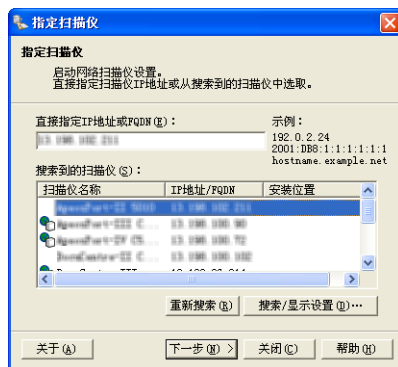

- 6 在信箱 [信箱号码] 字段中, 输入包含要导入文件的信箱号码 (001-200)。在 [密码] 字段, 输入密码 (最多输入 20 位数)。

补充 · 您还可以从 [登记的信箱] 中选择信箱号码。
单击 [选择扫描仪] 返回到步骤 5, 在步骤 5 您可以重新选择扫描仪。

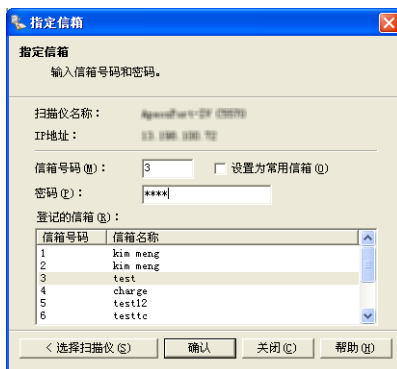

- 7 单击 [确认]。

- 8 从列表中选择要导入的文件, 然后单击 [导入]。

补充 · 您能选择多个文件。
· 在您右击列表时, 您可从显示的菜单中选择 [导入]、[刷新] 和 [删除]。

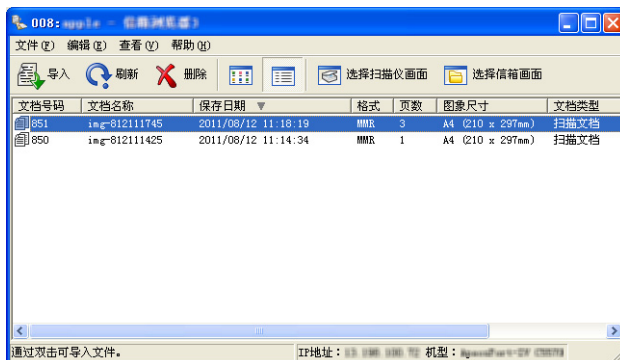

开始导入时, 扫描数据从信箱转发到计算机。

转发之后, 将数据加载到应用软件上并从信箱中删除。

补充 · 分页扫描文件时, 其转发操作尚未完成的文件上将显示图标。
· 对于大多数软件 (DocuWorks 除外) 而言, 网络扫描仪驱动程序会扩展压缩的数据, 并将其以 BMP 格式传送到这些软件中。另一方面, 对于 DocuWorks, 网络扫描仪驱动程序在传送数据时并不对数据扩展处理。因此, 传送数据并不占用太多时间。
· 机器可设为转发后不从信箱删除文件。有关设定的详情, 请参照《管理员说明书》中的“第 5 章 规格设定 / 登记” > “登记 / 变更” > “信箱登记”。

更改网络扫描仪驱动程序的设定

要了解显示的对话框中字段的详情, 请单击 [帮助] 来查看网络扫描仪驱动程序的帮助。

■ 更改扫描仪名称显示

您可以更改所列出的扫描仪名称显示。

要更改扫描仪名称的显示, 请在单击扫描仪选择对话框中的 [搜索 / 显示设置 ...] 后出现的对话框中操作。

在 [扫描仪名称显示] 下, 您可以更改 [搜索扫描仪] 中显示扫描仪名称的方式。

指定扫描仪以搜索 [搜索对象设置] 下的项目。

补充 · 如果您单击 [添加 ...], 然后登记扫描仪, 则可以从其他网络中显示扫描仪。

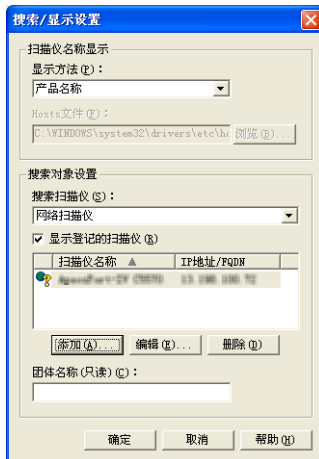

■ 扫描文件的导入方法

您可以更改从信箱扫描的文件的显示和导入设置。

要更改导入方法，单击文件选择对话框中的 [文件] 菜单下的 [导入设置]，然后在出现的对话框中配置设定。

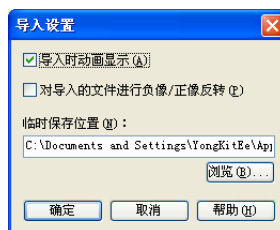

使用信箱浏览器 3 导入

下面介绍如何使用信箱浏览器 3 从机器的信箱中导入文件。

信箱浏览器 3 是一种不使用任何客户端应用程序，就能将文件从机器的信箱导入计算机的软件。

要使用信箱浏览器 3，您必须在计算机上安装 Network Scanner Utility 3。

补充 · 使用驱动程序 CD 组件安装 Network Scanner Utility 3。

要导入保存在信箱中的文件，需要进行预先设定，如端口启动。有关更多详情，请参照《管理员说明书》中的“第 9 章 扫描仪环境设定”>“扫描（信箱保存）的配置”。有关该软件操作的详情，请参阅该软件提供的说明文件。

有关如何安装信箱浏览器 3 的详情，请参照驱动程序 CD 组件光盘中包含的说明书。

要了解显示的对话框中字段的详情，请单击 [帮助] 以查看信箱浏览器 3 的帮助。

1 单击 [开始] 并选择 [所有程序] > [Fuji Xerox] > [Network Scanner Utility3] > [信箱浏览器 3]。

补充 · 如果您选择另一个目录进行安装，请指定替代目录。

2 从显示的列表中，单击机器的扫描仪名称，然后单击 [下一步]。

补充 · 如果列表中未显示扫描仪，请单击 [重新搜索]。该软件将检索扫描仪。

· 要更改扫描仪名称的显示，请在单击 [搜索/显示设置...] 后出现的对话框中操作。有关更多详情，请参照“更改扫描仪名称显示”（第 401 页）。

· 仅当机器连接到网络时，才会在列表中自动显示扫描仪的名称。要查看与其他网络相连的机器，请单击 [搜索/显示设置...]，登记 IP 地址和扫描仪名称。有关如何更改设定的详情，请参照“更改扫描仪名称显示”（第 401 页）。

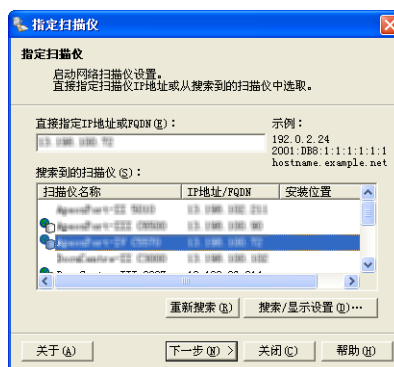

3 在信箱 [信箱号码] 字段中，输入包含要导入文件的信箱号码（001-200）。在 [密码] 字段，输入密码（最多输入 20 位数）。

补充 · 您还可以从 [登记的信箱] 中选择信箱号码。
· 单击 [选择扫描仪] 返回到步骤 2，在步骤 5 您可以重新选择扫描仪。

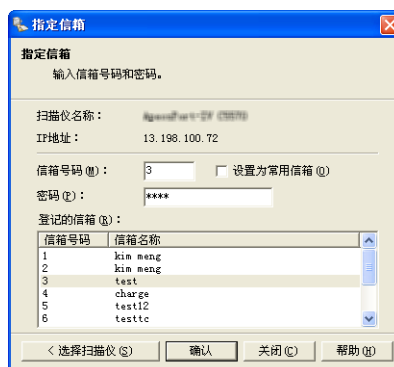

4 单击 [确认]。

5 从列表中选择要导入的文件，然后单击 [导入]。

补充 · 您可选择多个文件。

- 当显示 / 导入设置中的 [文件保存选项] 设为 [设置每个文件的目标地址] 时，将显示指定保存位置的对话框。对话框显示时，指定保存位置并单击 [确定]。

有关导入设置的详情，请参照“扫描文件的导入设定”（第 401 页）。

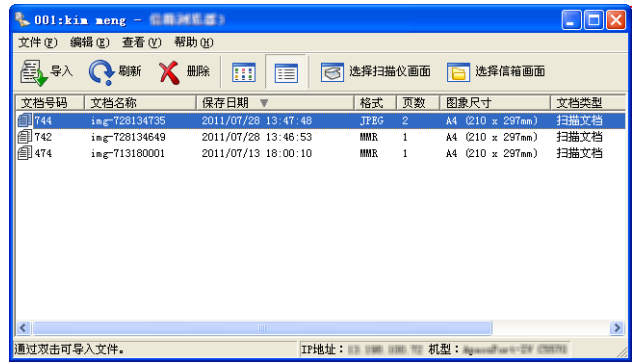

6 文件导入到指定的目录。

补充 · 当显示 / 导入设置中的 [文件保存选项] 设为 [保存在固定的位置] 时，文件保存在指定的目录。

有关导入设置的详情，请参照“扫描文件的导入设定”（第 401 页）。

更改信箱浏览器 3 的设定

要了解显示的对话框中字段的详情，请单击 [帮助] 以查看信箱浏览器 3 的帮助。

■ 更改扫描仪名称显示

您可以更改所列出的扫描仪名称显示。

要更改扫描仪名称的显示，请在单击扫描仪选择对话框中 [搜索 / 显示设置 ...] 后出现的对话框中操作。

在 [扫描仪名称显示] 下，您可以更改 [搜索扫描仪] 中显示扫描仪名称的方式。

指定扫描仪以搜索 [搜索对象设置] 下的项目。

补充 · 如果单击 [添加 ...]，然后登记扫描仪，则可以从其他网络中显示扫描仪。

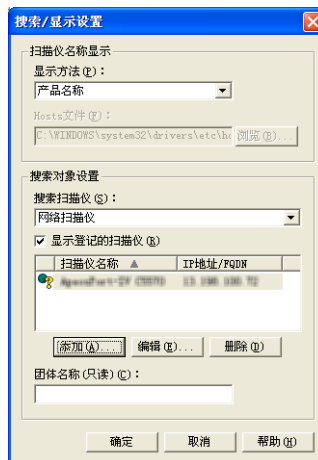

■ 扫描文件的导入设定

您可以更改从信箱扫描的文件的显示和导入设置。

要更改导入方法，单击文件选择对话框中的 [文件] 菜单下的 [具体设定]，然后在出现的对话框中配置设定。

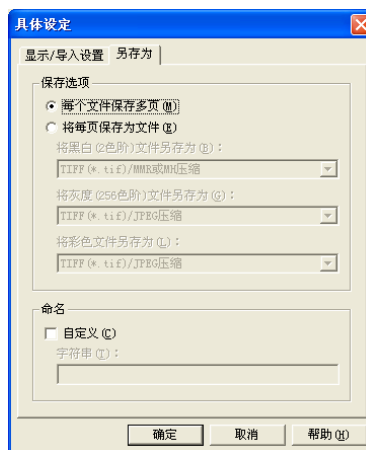
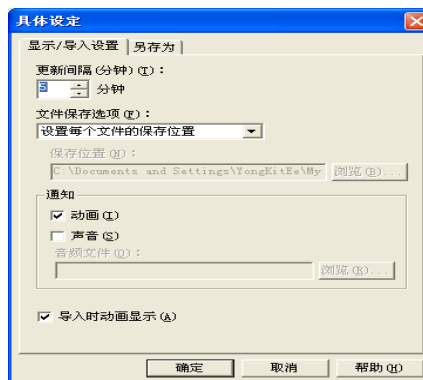

使用 CentreWare Internet Services 导入

以下描述如何使用 CentreWare Internet Services 导入保存在机器信箱中的文件。

当机器安装在 TCP/IP 环境中时，CentreWare Internet Services 允许您在计算机上通过 web 浏览器访问机器，从而导入保存在机器信箱内的文件。您也可使用 Macintosh 计算机通过 web 浏览器导入文件。

补充 · 您可以获取 DocuWorks 或 PDF 格式的扫描数据。

有关 CentreWare Internet Services 的概况详情，请参照“CentreWare Internet Services”（第 405 页）。

有关此操作的更多详情，请单击顶部画面中的 [帮助] 以查看帮助。

1 启动计算机和 Web 浏览器。

2 在浏览器地址栏中输入机器的 IP 地址或网址，然后按 <Enter> 键。

补充 · 如果您的网络使用 DNS（域名系统），并且在域名服务器中登记机器的主机名，您可以使用访问带有主机名和域名的网址来访问设备。例如，如果主机名为“myhost”，域名为“example.com”，则网址为“myhost.example.com”。

· 有关 IP 地址或网址，请咨询机器管理员。

· 指定端口号码时，请在 IP 地址或网址后面添加“:”和端口号码。

· 如果在机器上启用认证功能，请在 [用户名] 和 [密码] 字段中输入用户识别符和密码。向机器管理员索取用户识别符和密码。

3 从 [扫描] 标签中选择 [信箱]。



4 单击包含将被导入文件的信箱的 [文件的列表显示]。

补充 · 如果设置有密码，在 [密码] 字段输入密码（最多可输入 20 位）。

5 请在每个要导入的文件旁边勾选复选标记，设置需要的项目，然后单击 [文件取出]。

补充 · 当您从信箱中导入 PDF 格式文件时，则不能进行优化快速 Web 查看 PDF。



6 单击文件名称并保存文件。



7 单击 [保存]。

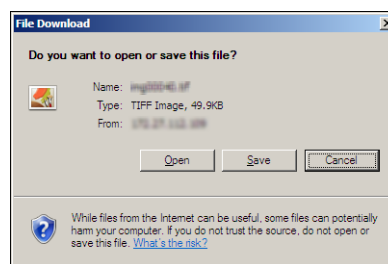

使用 EasyOperator 导入

当您使用富士施乐应用软件如 EasyOperator 时，您可以将保存在机器信箱中的文件导入您的计算机，而不使用网络扫描驱动程序。

信箱中的文件也可以略图列出或显示。

要导入保存在信箱中的文件，需要进行预先设定，如端口启动。有关更多详情，请参照《管理员说明书》中的“第9章 扫描仪环境设定”>“扫描（信箱保存）的配置”。有关该软件操作的详情，请参阅该软件提供的说明文件。

以下描述如何使用 EasyOperator（实例）导入保存在机器信箱中的文件。

1 单击 [开始] 菜单，并选择 [所有程序] > [Fuji Xerox] > [CentreWare EasyOperator] > [EasyOperator]。

补充 · 如果您选择另一个目录进行安装，请指定替代目录。

2 在显示窗口的左侧画面中添加机器信箱至 [Mailbox]。

添加信箱，用于保存导入的文件。有关如何添加信箱的详情，请参照 EasyOperator 的在线帮助。

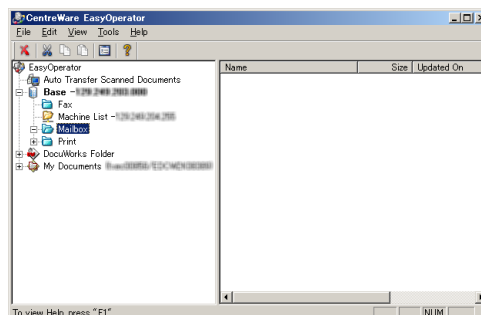

3 选择 [View] 菜单中的 [Refresh]。

4 单击 [Folder] 左边的 [+]，显示添加的信箱。 当您选择所添加的信箱时，文件将显示在右侧画面。

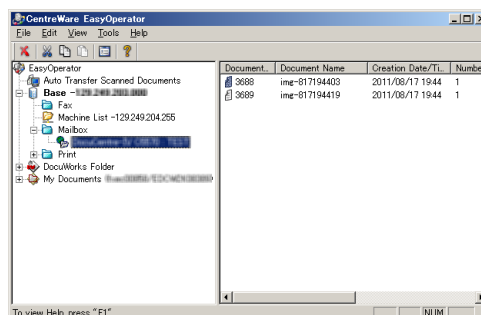

5 选择 [View] 菜单中的 [Show Thumbnail]，显示文件略图。

6 查看要检索文件的略图，并选择文件。

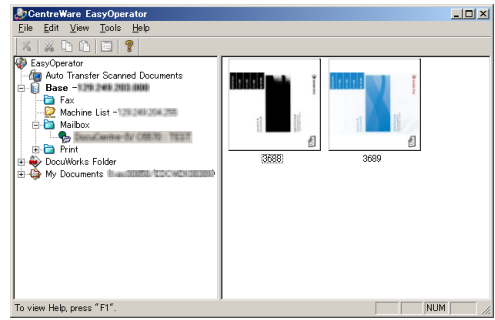

7 选择 [Tools] 菜单中的 [Retrieve] 。

8 选择 [浏览文件夹] 对话框中的保存目标地址，并单击 [确定] 。

CentreWare Internet Services

CentreWare Internet Services 需要 TCP/IP 环境。它可让您查看机器及其作业的状态，以及通过网络浏览器更改设定。您还可导入保存在信箱中的文件。

有关如何导入文件的详情，请参照“使用 CentreWare Internet Services 导入”（第 402 页）。

有关 CentreWare Internet Services 设定的详情，请参照《管理员说明书》中的“第 6 章 CentreWare Internet Services 设定”。

CentreWare Internet Services 画面

[CentreWare Internet Services] 画面包含 5 个画面（分割的窗口）。每个画面上显示的信息取决于选定的功能：[状态]、[作业]、[打印]、[扫描]、[通讯簿]、[属性] 或 [支持]。

补充 · 单击顶画面中的 [帮助] 来显示 CentreWare Internet Services 的帮助。



■ 顶部画面

显示在窗口的顶部。此画面包括机器型号名称、在线帮助链接、用户信息和通向每个功能的标签（链接）。

有关 CentreWare Internet Services 提供的每种功能的详情，请单击此画面中的 [帮助] 以查看详细信息。

■ 左上侧面画面 / 右上侧面画面

左上侧和右上侧面画面中的信息随着功能而变化。在这些画面中选择某个功能将显示其可用功能和信息。

■ 左下侧面画面

显示机器信息、状态和 [刷新显示] 按钮。单击 [刷新显示] 可更新信息。

■ 右下侧面画面

单击登录将打开富士施乐主页。

下面列出了 CentreWare Internet Services 的主要功能。

标签名称	主要功能
状态	<ul style="list-style-type: none"> 显示机器状态。 显示纸盘、输出接收盘和墨粉筒等消耗品的状态。 计数器显示 显示已用作各种功能的总页数和累加数。 各运行状况的累计时间 以分钟为单位显示 [输出组件运行时间]、[扫描组件运行时间]、[待机时间]、[低功耗模式时间]、[睡眠模式时间]、[预热时间] 和 [电源关闭时间]。
作业	<ul style="list-style-type: none"> 显示正在执行 / 等待执行的作业列表，允许您删除作业、显示执行完毕的作业以及错误信息。
打印	<ul style="list-style-type: none"> 打印指示 允许您指定和打印保存在计算机中的文件。
扫描	<ul style="list-style-type: none"> 作业模板 允许您新建、编辑、复制和删除作业模板。 信箱 允许您新建和设置信箱。您还可导入保存在信箱中的文件并打印文件。 作业流程 允许您新建、编辑和删除作业流程。
通讯簿	<ul style="list-style-type: none"> 允许您添加、编辑或删除通讯簿中的通信对象。 通讯簿 允许您查看通讯簿列表、删除通讯簿数据以及限制用户存取通讯簿。 CSV 文件 允许您导入非机器创建的 CSV 文件以及取出附带例子的 CSV 文件和空白 CSV 文件。
属性	<ul style="list-style-type: none"> 显示并设置项目，如机器配置、接口和仿真设定。
支持	<ul style="list-style-type: none"> 显示支持信息。

- 补充
- 某些字段的设定重新启动（关闭电源重新打开之后或者通过控制面板更改规格设定之后）之后才有效。
 - 如果在控制面板上操作期间通过 CentreWare Internet Services 来更改设定，则更新的信息不会出现在控制面板上。如果出现该情况，请关机后重新启动。
 - 要更改机器管理员设定项目的设置，您需要输入用户识别符和密码。向机器管理员索取用户识别符和密码。

浏览器

CentreWare Internet Services 支持下列浏览器：

■ 对于 Windows 7

- Microsoft Internet Explorer 8.0

■ 对于 Windows Vista

- Microsoft Internet Explorer 7.0

■ 对于 Windows XP

- Mozilla Firefox 3.0
- Microsoft Internet Explorer 6.0 Service Pack 2

■ 对于 Mac OS X 10.7

- Safari 5
- Mozilla Firefox 4.0

- 对于 Mac OS X 10.6
 - Safari 4
 - Mozilla Firefox 3.0
- 对于 Mac OS X 10.5
 - Mozilla Firefox 3.0
- 对于 Mac OS X 10.4
 - Mozilla Firefox 3.0
 - Safari 1.3
- 对于 Mac OS X 10.3.9
 - Mozilla Firefox 3.0

浏览器设定

使用此设备前，请确保下列浏览器上的设定。

下面描述 Internet Explorer 6.0 SP2 的设定步骤。

- 1 从 [工具] 菜单中选择 [Internet 选项]。
- 2 在 [常规] 标签中，单击 [Internet 临时文件] 中的 [设置]。
- 3 在 [设置] 对话框中，选择 [检查所存网页的较新版本：] 中的 [每次访问此页时检查] 或者 [每次启动 Internet Explorer 时检查]。
- 4 单击 [确定]。

代理服务器和端口号码

下面介绍代理服务器设定和此服务需要的端口号码。

■ 代理服务器

我们建议您直接访问此服务，不要通过代理服务器。

补充 · 如果使用代理服务器，在浏览器中指定机器的 IP 地址将会使反应速度变慢，并妨碍某些画面的显示。此种情况下，请在浏览器上设定机器的 IP 地址而不是使用代理服务器。有关设定说明的详情，请参照您的浏览器所附带的说明文件。

■ 端口号码

此服务的默认端口号码为“80”。可以在 [属性] > [网络设定] > [通信协议设定] > [HTTP] 中更改端口号码。可用的端口为“1”到“65535”。

如果您设定的端口号码不是 80，在浏览器中输入地址时您必须在 IP 地址或网址后面添加“:”和端口号码。

例如，如果端口号码为 8080，则 URL 为：

http:// [机器的 IP 地址] :8080/

或者

http:// [机器的网址] :8080/

您可以查看功能设定列表中的端口号码。有关功能设定列表的详情，请参照《管理员说明书》中的“第 4 章 机器确认” > “机器状态 / 报告输出” > “报告 / 列表输出”。

启动 CentreWare Internet Services

要使用该服务，请在计算机上执行下列步骤。

- 1 启动计算机和 Web 浏览器。
- 2 在浏览器地址栏中输入机器的 IP 地址或网址，然后按 <Enter> 键。

- 补充
- 如果您的网络使用 DNS（域名系统），并且在域名服务器中登记机器的主机名，您可以使用访问带有主机名和域名的 URL 来访问设备。例如，如果主机名为“myhost”，域名为“example.com”，则网址为“myhost.example.com”
 - 有关 IP 地址或网址，请咨询机器管理员。
 - 指定端口号码时，请在 IP 地址或网址后面添加“:”和端口号码。
 - 如果在机器上启用认证功能，请在 [用户名称] 和 [密码] 字段中输入用户识别符和密码。向机器管理员索取用户识别符和密码。
 - 如果机器管理员认证失败，网络浏览器右侧画面将显示下列信息：“登录失败”。
 - 如果认证失败的次数超过指定的次数，网络浏览器右侧画面将显示下列信息：“关机后重新启动机器管理员登录。”

13 附录

本章节包含此说明书中使用的术语词汇表。

- 词汇表 410

词汇表

术语	说明
A3	420 x 297mm 纸张
A4	297 x 210 mm 纸张
A5	210 x 148 mm 纸张
别名	机器邮件地址的替代标记。 例如，如果机器的邮件地址为 ifax@mb1.abc.fujixerox.com，则可以使用 ifax@fuji-xerox.com（别名）发送到相同的位置。
自动居中	一种可在复印时自动将图像移动到纸张中心的功能。
自动重设	当机器在一段特定时间内未活动时，自动返回到触摸屏默认显示的功能。
自动	根据放置的原稿和选择的倍率，机器自动选择正确的纸张尺寸。
自动纸盘切换	如果在复印或打印期间纸张用完，其他具有相同纸张尺寸和方向的纸盘会自动开始提供纸张。
B4	364 x 257 mm 纸张
B5	257 x 182 mm 纸张
中间装订线	制作小册子时，该功能用于向文档中间的装订区域添加页边距。
书刊分页	用于将展开文档的左右页面复制到两页不同纸张上的功能。
页分割临界值 (页分割阈值)	当传输文件的长度超过接收端放置的纸张长度时，会再增加一页。可以消除接收文件底部的页边距，从而可以将数据打印在一个页面上。 可以从文档底部删除的空间量为页分割临界值。如果页分割临界值很小，将在下一个页面上打印数据。但是，如果页分割临界值较大，则可以去掉大量的空间，以便可以将数据打印在一个页面上。
自动色阶校正	指颜色的平滑程度。自动色阶校正等级显示在色阶刻度中。刻度越大，颜色就越平滑。
CMS	颜色管理系统的缩写。用于纠正与设备有关的颜色差异，使在输出设备上打印的颜色与屏幕上显示的颜色相同。
分页	使每份副本按照与复印文档相同的顺序输出的功能。
通信	可通过相同的通道提供语音数据（电话）、图像数据（传真）、视频数据（可视图文）和 PC 数据（PC 通信服务）的通信网络。 在本使用说明书中，主要是指发送 / 接收图像以及与远程用户通话。
CSV 文件	CSV（逗号分隔值）是一种常用于通过电子数据表和数据库程序保存数据的文件格式。
剪切纸张	标准纸张尺寸，如 A4 和 B5。
初始显示画面	打开电源或按下 <全部清除> 键后，触摸屏上立即显示的画面。当使用“自动重设”功能时，也会显示该画面。
默认值	出厂默认值，或在机器管理员模式下设定的值。
拨号	在本说明书中指输入接收方的传真号码。 本机器提供的拨号方法包括：使用数字键手动拨号、速拨、单触式拨号和使用通讯簿等等。
拨号音	电话线路产生的声音。表示已连接到线路。
拨号方式	连接线路的拨号方式。本机器提供两种拨号方式：声音（推动电路）和 10PPS（拨号电路 / 10PPS）。

术语	说明
直接网络传真	使您可以直接向网络传真兼容机发送邮件，无需通过 SMTP 服务器，而网络传真使用 SMTP 服务器发送邮件。
原稿图像	通过机器扫描的原稿的图像。
DPI	每英寸点数的缩写。用于描述打印分辨率的单位，以每英寸打印的点数表示。用作描述分辨率的单位。
ECM	错误校正模式的缩写。 一种 G3 通信。ECM 通信分段发送原稿图像数据，并在远程机器接收错误时重新发送相关分段。 “通信管理报告”上描述的“ECM”显示，通信是使用 ECM 处理的。
边框消除	用于在复印时消除原稿图像顶部 / 底部、左侧 / 右侧或中间的边框的功能。
仿真	指操作打印机以获得与使用其他制造商的打印机打印相同的效果。该模式称为“仿真模式”。
节电功能	用于在一段时间内未活动时将机器切换到待机状态的功能。可为机器设置下列节电功能。 • 低功耗模式： 当在一定时间内机器未使用时，会降低定影器组件和发动机的电源。此时，触摸屏关闭，<节电模式>键点亮。 • 睡眠模式： 机器中的大部分组件处于待机状态。机器消耗的电源最低。
错误代码	出现问题时，显示在触摸屏或报告中的代码。
F 代码	由日本通信和信息网络协会（CIAJ）设定的一种通信方式，供 ITU-T 标准化 T.30 子地址使用 *。在有 F 代码功能的机器（包括其他公司制造的机器）之间，可以采用各种使用 F 代码的功能（*：通信标准）。 使用机器的 IP 传真（SIP）通信和网络传真功能，即可以使用 F 代码通过邮件转发信箱中收到的传真文件。
F4800	指与国家 / 地区外部的远程终端通信。 它也是一种通过降低通信速度来实现可靠通信（即使在线路情况不佳的情况下）的通信模式选项。
传真网关	将网络连接到普通电话线，从而使邮件文件可作为传真文件发送到普通传真机。
传真服务器	一种功能，可将机器接收的图像数据传送至服务器传真服务器，也可按照您所做的设定，将服务器传真服务器接收的图像数据经由网络传送至机器。 利用该功能可管理多个机器。
G3	采用国际电报电话咨询委员会（CCITT，现在称为 ITU-T）标准的传真通信系统。
抬头	关于发送方的记录。印刷在接收文件的顶部。
ICM	图像颜色匹配的缩写。一种用于 Windows 2000、Windows XP 和 Windows Server 2003 的图像管理软件。用于纠正与设备有关的颜色差异，使输出中印刷的颜色与画面上显示的颜色匹配。
去除底色 / 对比度	使黑白之间的界限变平滑，降低边框粗糙程度，提高外观分辨率的功能。
自动图像旋转	该功能用于在原稿方向与供纸方向不一致时，将原稿图像旋转 90 度。
纵横独立缩放	用于将原稿图像转换成水平或垂直方向的功能。
网络	一种包含各种网络的全球通信网络。
网络传真	与普通传真机不同，网络传真使用企业网络或互联网发送或接收邮件（TIFF 附件）。

术语	说明
作业分页	该功能以交替页码输出纸张，使每份副本更易于识别。
线路监听器	使您可以在拨号后通过听筒根据声音监听传送情况直到连接成功。
墨粉不足警告音	设备在感光鼓或墨粉筒需要更换时发出的声音。
准备完毕音	机器的状态由待机转为可以使用时（如打开电源时）发出的声音。
MIME 类型	多用途互联网邮件扩展。 用于确定通过邮件收到了何种类型的数据的方法。MIME 类型是指数据的类型。
NAT/NAPT	NAT（网络地址转换）将专有 IP 地址转换为全局 IP 地址。 NAPT（网络地址端口转换）也将 IP 地址转换为全局地址。同时还会修改端口号。
多张合一	用于将两个或四个原稿复制到一张纸上的功能。
NV 内存	非易失性内存，用于存储打印机的设置信息，即使在电源关闭时也可以存储。
使用听筒拨号	拿起听筒进行拨号。
免持听筒拨号	不拿起听筒进行拨号。
选装配件	指单独出售的产品。除机器的基本配置外，单独出售的选装配件还可提供各种可选功能。（有关选装配件的详细信息，请联络我们的客户支持中心。）
多张合一（N 合 1）	用于将两个或四个原稿复制到一张纸上的功能。
PCL	打印机控制语言的缩写。 由 Hewlett Packard 开发的页面描述语言。
PJL	打印机作业语言的缩写。 由 Hewlett Packard 开发的用于控制打印机的命令语言。
轮询	用于从远程机器检索文件的功能。
POP3	邮局协议第 3 版的缩写。 用于接收邮件的常用通信协议。 该协议在提供商的邮件服务器上设置专用邮箱，在进行通信时接收邮件。POP3 仅用于接收邮件。SMTP 用于发送邮件。
打印页面缓冲器	用于存储要打印的图像的内存区域。
可打印区域	纸张上实际可以打印的区域。
简档	用于在使用网络传真发送或接收传真时控制图像分辨率、纸张大小和其他属性的协议。使用的简档根据远程终端的网络传真有所不同。指定简档时，请检查其是否可通过其他方的网络传真兼容机进行处理。
QoS	QoS（服务质量）是用于确保特定的网络通信具有一定速度的技术。
RAM	随机存取存储器的缩写。这是一种存储设备（内存），可以检索或存储其中的信息。
接收缓冲区	该区域位于机器内存或硬盘驱动器中。从客户端计算机发送的数据存储在该区域中。
接收纸张尺寸	用于为接收到的传真文件指定输出纸张尺寸的功能。发送方会向接收方宣布指定的纸张尺寸。
接收方	向其发送文件的个人或终端。“拨号”是指输入接收方的电话号码的操作。 对于网络传真，指接收方的邮件地址。
远程终端	您要与其通信的终端。这是诸如电话、传真机和个人计算机等终端的总称。

术语	说明
扫描分辨率	表示可在图像上识别的详细信息的精细程度。通常使用每平方英寸点数 (dpi) 来描述, 值越高表示分辨率越高 (即越精细)。
ROM	只读存储器的缩写。它是专用于获取信息的存储设备 (内存)。
ROS	光栅输出扫描仪的缩写。它是用于将图像信号写入感光鼓 (光敏) 的设备。ROS 常称作激光束扫描仪。
扫描	检测或读取纸张原稿并将原稿的光学图像转换为电子图像。 本机器提供两种扫描设备: 稿台玻璃和输稿器。
画面	触摸屏上显示的画面。它显示信息和功能按钮。
选择	在本文档中, “选择” 指通过用手指接触触摸屏上的功能按钮来突出显示功能选项。
发送密码	该功能要求在输入远程终端的传真号之后输入 “S” 及其识别符。这样可以防止出现传输错误。
发送方	通信的发起方。它与 “接收方” 相对。
分隔页	在两份副本之间插入的空白、彩色或复印纸。
SIP	SIP (会话发起协议) 是在 IP 网络中通信所必需的信号传输协议调用控制协议。
SIP 服务器	服务器, 如 SIP 代理服务器、SIP 登记服务器或其他服务器。
SIP 代理服务器	SIP 代理服务器将来自 SIP 终端的请求转发至其他 SIP 终端和 SIP 服务器。
SIP 用户名	在 SIP 通信中, 以 “xxx@yyyy” 格式指定用户名 (示例: 1111@192.168.1.1)。“@” 之前的部分 (此示例中为 “1111”) 是 SIP 用户名。
SIP 登记服务器	SIP 登记服务器接收来自 SIP 终端的登记请求并登记信息。
SMTP	简单邮件传输协议的缩写。 通常用于发送和接收邮件的通信协议 (控制数据传送方式的协议)。
启动保留	在本使用说明书中, 指在打开电源后立即放置原稿、选择功能并按 <启动> 键。机器预热并就绪后, 将自动开始复印。
状态显示代码	表明机器状态的代码。当机器发生错误时, 会在触摸屏上显示状态显示代码。
登记	在本使用说明书中, 指扫描原稿的图像并将图像保存在机器中。
作业记忆	通过登记一系列操作, 只需按一下触摸屏上的 [作业记忆], 机器即可执行这些操作。
T.38	T.38 是用于通过 IP 网络进行及时传真通信的协议。要在现有公用电话线和 IP 网络之间进行传真通信, 必须使用该协议。
发送间隔	相邻两次发送之间的时间。
透明复印	在透明胶片上进行复印或在透明胶片之间插入一张空白或复印纸的功能。
UNC	通用命名标准的缩写。UNC 是一种指定路径的方法, 该路径描述了网络 Microsoft Networks (SMB) 上网络资源 (如共享文件夹或共享打印机) 的位置。 UNC 语法在主机名前使用 “\\”, 主机名和资源名用 “\” 分隔。如果主机名是 “myhost” 并且其主机共享文件夹是 “sharefolder”, 则 UNC 语法描述如下: \\myhost\sharefolder
VoIP 网关	用于中继语音信号 (包括 IP 网络和公用电话线之间的传真通信) 的设备。它具有可转换在公用电话线中使用 VoIP 和 G3 传真通信的通信的功能。

索引

数字

10BASE-T/100BASE-TX 连接器	39
2/4 孔打孔组件	44
2 ~ 16 色扫描	272
2 合 1 (简易复印)	81

A

按部分发送	315
安全水印	133

B

保存扫描的数据	249
保存位置	284, 285
倍率选择	82
倍率选择 (简易复印)	78
变更作业记忆名称	347
变更作业流程	338
编辑接收方	264
编辑网络传真邮件内容	212
边框消除	109, 310
标准尺寸	199, 308
标准接收盘	38, 43, 45, 46
标准接收盘 (下部)	38
并行接口连接器	39

C

C1 型骑马装订器	46
CentreWare Internet Services	402, 405
< 菜单 > 键	55, 59
菜单画面	61
彩度	97
侧接收盘	38
< 插印 > 键	55, 59
尺寸输入	308
抽出或删除选定区域	151
触摸屏	55, 58
从对方取出	223
< 错误 / 故障 > 指示灯	56, 59

D

DocuWorks	269, 270
答复地址	316
打孔	140
打孔纸屑回收盒	44
大量原稿	149
大型彩色控制面板	58
打印	393
打印保存文件	374
打印个人打印文件	383
打印机密打印文件	376
打印模式	64
打印驱动程序	393
打印时间指定打印文件	379
打印信箱中的文件	326
打印样本打印文件	378
打印帐户打印文件	381
单触式键	57, 190
单触式键面板	57
当文件名称重复时要采取的处理步骤	317
导入扫描数据	397
登记 / 变更	64
登记作业记忆	344
登记作业记忆名称	347
登录名称	318
登录信息字段	61
低功耗模式	52
点触笔	39
点触笔盒	39
电源开关	38
调出作业记忆	349
调节脚	39
调整对比度	97, 303
调整复印浓度	94
调整扫描浓度和图像清晰度	302
调整色彩平衡	99
调整色调	101
调整图像的复印浓度 / 清晰度 / 彩度	97
调整图像位置	111
调整传真浓度	194
定影器组件	40
断路器	50

<短缩> 键 56, 59
 对比度 303
 对开页面的双面复印 106
 多媒体打印 356
 多张合一 (N 合 1) 391
 多张合一 (N 合 1) 121, 214

F

F 代码通信 218
 发送带封面的原稿 210
 发送方 265
 发送封面 210
 发送画质 180, 197, 306
 发送浓度 94, 97, 194
 发送浓度 (简易复印) 80
 发送时间 207
 发送抬头 209
 发送选择 204
 发送传真到多个接收方 183
 放大或 82
 防止印出反面 303
 放置原稿 242
 非标准原稿尺寸 107
 废粉盒 40
 非指定区域的复印颜色 92
 分发用副本纸盘 138
 分割发送 315
 分隔页 / 分发用纸盘 138
 分隔页纸盘 138
 分页 / 不分页 / 装订 / 打孔 139
 分章 146
 封页 120
 服务器 284
 服务器传真 175
 负像 113
 复印 / 删除指定区域 151
 复印 ID 的双面 142
 复印浓度 / 清晰度 / 彩度 97
 复印时使图像反转 113
 复印位置 / 装订位移 t 111
 辅助功能按钮 63

G

G3 自动 206

感光鼓盖 40
 感光鼓释放手柄 40
 稿台玻璃 38, 41, 69, 155, 243
 高压缩 (MRC) 271
 个人打印 382, 392
 更改图像方向 114
 更改网络扫描仪驱动程序の設定 398
 功能按钮 61
 共享名称 284
 固定倍率 83
 固定倍率 / 任意倍率 311
 固定图像重复 136
 故障结束 388
 光学字符识别 (OCR) 271
 国际通信 206

H

海报 123, 391
 画面亮度调整 63
 画质 / 文件大小 314
 画质调整 301
 回形针盘 57
 混合尺寸检测 108, 199, 309

I

ID 卡复印 142

J

JPEG 269, 270
 机密打印 374, 391
 机密信箱通信 215
 机器部件 38
 < 机器确认 (计数器确认) > 键 55, 59
 检查已完成的复印输出 148
 检查执行完毕的作业 373
 建立作业 144
 建立作业 - 分隔页插入 147
 键盘 261
 简易传真 77
 将对开页复印到不同纸张上 104
 将对开页扫描到不同纸张上 200, 306
 将多页复印到单张纸上 93, 121, 214
 将放大的副本分散到多张纸上 123

将用不同设定扫描的原稿作为单个作业处理 .. 144
 脚轮卡锁 38
 <节电> 键 55, 59
 节电模式 52
 接收方份数 213
 接收器 227
 禁用自动打印 / 允许自动打印 63
 镜像 113
 镜像 / 负像 113

K

控制面板 38

L

浏览 282
 轮询 223
 轮询预约 226
 轮询预约信箱 384

M

密码 285, 318
 免持听筒 227
 免持听筒 / 其他 223
 明胶片间插入空白纸张 137
 墨粉筒 40
 目的地 179

N

内侧盖 41
 内容 266, 296
 浓度等级 302

P

PDF 269, 270
 批打印 327

Q

<启动> 键 56, 59
 前盖 38, 43, 44, 46
 嵌入式 IC 卡读卡器 57

前输出盖 44, 46
 千兆以太网接口连接器 39
 <清除 (C)> 键 56, 59
 清晰度 97, 303
 去除底色 303
 去除底色 / 对比度 97, 303
 <全部清除> 键 55, 59
 确认接收方 194
 确认指示灯 41
 确认作业确认中的传真作业 160
 群发 164, 183, 229, 233

R

<RESET> 键 39
 <认证> 键 55, 59

S

扫描 (Home 保存) 274
 扫描 (模板保存) 274
 扫描 (PC 保存) 276
 扫描 (URL 发送) 295
 扫描 (USB 保存) 289
 扫描 (信箱保存) 287
 扫描 (邮件发送) 253
 扫描倍率 202, 311
 扫描彩色照片 302
 扫描尺寸 107, 308
 扫描方法 102, 198, 305
 扫描浓度 302
 扫描浓度 / 清晰度 302
 扫描时指定图像压缩率 314
 扫描原稿的双面 267
 色彩空间 304
 色彩模式 89, 266
 色彩模式 (简易复印) 80
 色彩平衡 99
 色调 101
 删除保存文件 374
 删除个人打印文件 383
 删除机密打印文件 375
 删除接收方 194
 删除时间指定打印文件 379
 删除样本打印文件 377
 删除帐户打印文件 381

删除作业记忆 347
 上盖 43, 44
 设定主题 265, 296
 设置发送方的地址 265
 时间指定 207
 时间指定打印 378, 391
 使用单触式键指定目的地 179, 190
 使用登记号码指定接收方 187
 使用 F 代码通信 218
 使用机密信箱通信 215
 使用键盘画面指定目的地 191
 使用键盘画面指定线路 (端口) 192
 使用数字键指定目的地 177
 使用通讯簿指定接收方 183
 使用通讯簿指定目标 PC 277
 手柄 41
 手动发送 227
 手动接收 237
 手动接收 / 发送 227
 输出对折纸张 135
 输出格式 116
 输出接收盘 38, 46
 输出口盖 46
 输出位置 / 电子分页输出 140
 输出文件格式 268, 297
 输稿器 68
 < 数据 > 指示灯 56, 58
 书刊分页 104, 106, 200, 306
 数码相机打印 366
 输入地址 261
 输入特殊符号 193
 输入文字 65
 输入邮件正文 266, 296
 输送双面原稿 181, 195
 数字键 56, 59
 双面 / 单面选择 (简易复印) 79
 双面打印 391
 双面原稿输送 181, 195, 267
 睡眠模式 52
 水印 131, 391
 速拨号码 187
 缩小 / 放大复印副本 82
 缩小副本尺寸的复印倍率 82
 索引打印 368

T

TEL 42
 TIFF 269, 270
 TIFF/JPEG 自动选择 269, 270
 TIFF-F 222
 TIFF-J 222
 TIFF-S 222
 添加发送方地址 262
 添加原稿 149
 < 停止 > 键 56, 59
 停止复印作业 74
 停止传真作业 161, 250
 通过画面键盘指定目标 PC 284
 通过浏览您的网络指定目标 PC 282
 同时扫描混合尺寸的原稿 108, 199, 309
 通信对象 295
 通信对象名称 / 邮件地址 264
 通信管理报告 64
 通信模式 206
 通讯簿 183, 254, 277
 透明胶片分隔页 137, 391
 透明胶片纸盘 138
 图像重复 124

U

USB 2.0 接口连接器 39
 USB2.0 接口连接器 39
 USB 内存插槽 56

W

外部存取 352
 完成装订部 A1 43
 完成装订部 B1 44
 完成装订部 C1 46
 完成装订部连接部的上盖 45
 完成装订接收盘 44, 46
 完成状态 103
 网络传真 182
 网络传真备注 (邮件内容) 212
 网络传真发送 166
 网络传真简档 221
 网络传真主题 212
 为对方保存 226

未发送的传真文件 385
 为副本添加封页 120
 为副本添加图章 / 日期 / 页码 125
 为建立作业调出作业记忆 350
 文件打印 367
 文件名称 316, 318
 文件名称重复时的处理 317
 文字 268
 文字 / 照片、文字 268
 文字向上 268
 文字向左 268
 文字压缩 272
 无下一张原稿 371

X

XPS 270
 下一对象 183
 线路 1 42
 线路 2 42
 线路 3 42
 相纸扫描 302
 小册子 117
 小册子接收盘 46
 小册子用装订针盒 44
 小册子制作 117, 391
 小册子组件 44, 46
 小册子组件侧盖 44
 消除原稿背景 303
 消除原稿的边缘和边距阴影 109, 310
 消息字段 61
 信箱保存 391
 信箱接收 238
 信箱浏览器 3 249, 399
 许可证 30
 选择打印选项 366
 选择复印色彩 89
 选择复印纸张 86
 选择画质调整 98
 选择色彩模式 266
 选择输出数据的文件格式 268, 297
 选择网络传真 / 传真 182
 选择文件 362, 364
 选择信箱 321
 选择信箱文件 321
 选择原稿画质 95, 180, 196, 268

选择传送通信协议 277
 选择传真通信模式 206
 选择作业流程 338

Y

压缩格式 270
 样本打印 376, 391
 样本复印 148
 已读回执 (MDN) 314
 隐藏文字 135
 用户名称 285
 邮件打印 392, 394
 有下一张原稿 371
 优先 371
 优先输出等待打印的作业 387
 优先通信 207
 语言切换 Language 63
 原稿安全性管理 133
 原稿尺寸输入 198
 原稿导杆 41
 原稿放置方向
 104, 109, 110, 112, 114, 122, 125, 312
 原稿盖 38
 原稿画质 95, 97, 180, 196, 268, 303
 原稿输出接收盘 41
 原稿输送盘 41
 原稿状态 103
 源色指定 91
 元数据 318

Z

在单页上复印多份 124
 在副本的背景上打印管理号码 131
 在远程机器上打印多份文件 213
 在纸张上复印多份副本 136
 在传真中添加发送方名称和电话号码 209
 < 暂停 > 键 56, 59
 帐户打印 379, 392
 照片 268
 折叠组件 44
 识别的语言 272
 指定答复地址 316
 指定发送优先级 207
 指定放置原稿的方向 114

- 指定分页 / 不分页 / 装订 / 打孔选项 139
- 指定目的地 157
- 指定区域的复印颜色 92
- 指定扫描倍率 202, 311
- 指定扫描尺寸 308
- 指定扫描分辨率 180, 197, 306
- 指定色彩空间 304
- 指定网络传真简档 221
- 指定网络传真主题 212
- 指定要发送的文件名称 316, 318
- 指定已读回执 314
- 指定邮件地址 254
- 指定原稿的扫描尺寸 107, 198
- 直接打印 392
- 直接传真 395
- 纸盘 1 38
- 纸盘 2 38
- 纸盘 3 38, 42
- 纸盘 4 38, 42
- 纸盘 5 (手送纸盘) 38
- 纸盘 6 (大容量纸盘 B1) 38
- 纸盘 6 上盖 38
- 纸盘附件 44
- 纸张选择 86
- 纸张选择 (简易复印) 77
- 纸张折叠指定 135
- 制作双面副本 103
- 制作小册子 117
- 中止 371
- < 主电源 > 指示灯 56, 59
- 主电源开关 40
- 注释 125
- 主题 265, 296
- 传送通信协议 277
- 传真 182
- 传真信息服务 223, 228, 239
- 装订针盒 43, 44, 46
- 装订左上单钉 (简易复印) 81
- < 自定义按键 > 56, 59
- < 自定义按键 1 > (复印) 56, 59
- < 自定义按键 2 > (复印) 56, 59
- 自动 199, 308
- 自动 % 311
- 自动画质调整 98
- 自动接收和 237
- 自动色阶校正 64
- 自动图像旋转 114
- 自局信息 192
- 左盖 41
- 左上盖 39
- 左下盖 39
- 作业编辑 144
- 作业流程 336
- 作业模板 274
- 作业确认 370
- < 作业确认 > 键 55, 59
- 左中盖 39

ApeosPort-IV C5575/C4475/C3375/C3373/C2275, DocuCentre-IV C5575/C4475/C3375/C3373/C2275
使用说明书

DE4887C3-1 (第1版)

2011年10月

Fuji Xerox Co., Ltd.

版权所有 © 2011 by Fuji Xerox Co., Ltd.

Printed in China